

OSNOVI SOCIOLOGIJE

Biblioteka ELEMENTI

OSNOVI SOCIOLOGIJE

Izdavač

Filozofski fakultet, Niš

Za izdavača

Prof. dr Natalija Jovanović

Recenzenti

Emeritus prof. dr Ljubiša Mitrović

Prof. dr Dragoljub B. Đorđević

Prof. dr Dalibor Petrović

Lektura

Doc. dr Aleksandra Janić

Kompjuterska priprema i prelom

Darko Jovanović

Štampa

Scero print, Niš

Tiraž

500

ISBN 978-86-7379-513-3

Fotografija na koricama preuzeta sa <https://pxhere.com/en/photo/521965>

Milovan Vuković
Dragan Todorović

OSNOVI SOCIOLOGIJE



Niš 2020

Odlukom Nastavno-naučnog veća Filozofskog fakulteta u Nišu, broj 283/1-8-1-01 od 25. septembra 2019. godine, odobreno je da se rukopis *Osnovi sociologije* autora prof. dr Milovana Vukovića i prof. dr Dragana Todorovića štampa kao univerzitetski udžbenik.

SADRŽAJ

PREDGOVOR

I poglavlje UVOD U SOCIOLOGIJU

1.1.	Začetak sociologije	14
1.1.1.	<i>Preteče sociologije</i>	14
1.1.1.1.	Sen-Simon	14
1.1.1.2.	Ogist Kont	16
1.2.	Problem definisanja sociologije	19
1.3.	Klasici moderne sociologije	20
1.3.1.	<i>Emil Dirkem</i>	21
1.3.2.	<i>Karl Marks</i>	23
1.3.3.	<i>Maks Veber</i>	26
1.4.	Klasifikacija nauka	27
1.5.	Odnos sociologije i drugih nauka	28
1.5.1.	<i>Odnos sociologije i drugih društvenih nauka</i>	29
1.5.1.1.	Sociologija i istorija	29
1.5.1.2.	Sociologija i filozofija	31
1.5.2.	<i>Odnos sociologije i posebnih sociologija</i>	32
1.5.2.1.	Sociologija rada	32
1.6.	Sociologija kao kultura	35
1.7.	Sociologija pred izazovima savremenog društva	35
1.7.1.	<i>Stara i nova sociologija</i>	39

II poglavlje NAUKA I NAUČNI METOD

2.1.	Statička i dinamička priroda nauke	42
2.2.	Karakteristike naučnih saznanja	44
2.3.	Metodologija	46
2.4.	Metod	46
2.4.1.	<i>Komponente naučnog metoda</i>	46
2.4.2.	<i>Podela naučnih metoda</i>	47
2.4.3.	<i>Sociološki metod</i>	48
2.5.	Faze istraživanja	50
2.5.1.	<i>Istraživačko pitanje</i>	52
2.5.1.1.	Kriterijumi za izbor istraživačkog pitanja	52
2.5.2.	<i>Teorija</i>	55
2.5.2.1.	Hipoteze	55
2.5.2.2.	Verifikacija hipoteza	57

2.5.3.	<i>Podaci</i>	58
2.5.4.	<i>Upotreba podataka</i>	59
2.6.	Istraživanje kao ciklus	59

III poglavlje METOD SOCIOLOGIJE

3.1.	Opšte metode	61
3.1.1.	<i>Osnovne posebne metode</i>	62
3.2.	Opšte metode sociologije	62
3.2.1.	<i>Istorijski metod</i>	62
3.2.2.	<i>Komparativni metod</i>	63
3.2.3.	<i>Metod slučaja</i>	66
3.2.4.	<i>Psihološki metod</i>	66
3.3.	Metode prikupljanja, sređivanja i klasifikacije podataka	67
3.3.1.	<i>Posmatranje</i>	68
3.3.2.	<i>Ispitivanje</i>	69
	3.3.2.1. Izvođenje intervjua	71
	3.3.2.2. Prednosti i nedostaci ispitivanja	72
	3.3.2.3. Uzorak u sociološkim istraživanjima	74
3.3.3.	<i>Eksperiment</i>	76
3.3.4.	<i>Statistički metod</i>	79
3.3.5.	<i>Analiza sadržaja</i>	80
3.3.6.	<i>Sociometrija</i>	81
3.3.7.	<i>Biografski metod</i>	83
3.3.8.	<i>Klasifikacija i merenje</i>	83
3.3.9.	<i>Tehnike skaliranja</i>	84
3.4.	Izbor metode istraživanja	84

IV poglavlje SOCIOLOŠKE TEORIJE

4.1.	Klasične sociološke teorije	90
4.1.1.	<i>Škole naturalističkog pravca</i>	90
	4.1.1.1. Mehanicističke teorije	90
	4.1.1.2. Geografske škole	91
	4.1.1.3. Biologističke teorije	92
4.1.2.	<i>Psihološke škole</i>	94
	4.1.2.1. Individualno-psihološke teorije	94
	4.1.2.2. Kolektivno-psihološke teorije	95
	4.1.2.3. Socijalno-psihološke teorije	96

4.1.3.	<i>Škole sociologističkog pravca</i>	96
4.2.	Teorijske perspektive u savremenoj sociologiji	97
4.2.1.	<i>Funkcionalistička teorijska perspektiva</i>	98
4.2.2.	<i>Konfliktna teorijska perspektiva</i>	101
4.2.3.	<i>Mikrointerakcionistička teorijska perspektiva</i>	105
	4.2.3.1. Fenomenologija	105
	4.2.3.2. Simbolički interakcionizam	106
	4.2.3.3. Etnometodologija	108
4.2.4.	<i>Utilitarna teorijska perspektiva</i>	109
4.2.5.	<i>Jedna društvena pojava, više uglova gledanja</i>	110
4.3.	Savremene sociološke teorije	111
4.3.1.	<i>Neomarksističke i postmarksističke teorije</i>	111
	4.3.1.1. „Hegelijanski” marksizam	112
	4.3.1.2. Kritička teorija društva	112
4.3.2.	<i>Kritičke teorije</i>	115
4.3.3.	<i>Postmoderne teorije</i>	115

V poglavlje
POJAM DRUŠTVA

5.1.	Nastanak ljudskog društva	117
	5.1.1. <i>Evolucija društva</i>	118
5.2.	Pojam društva	120
5.3.	Potrebe, interesi i vrednosti	122
5.4.	Društvene pojave	124
5.5.	Društveni procesi	126
5.6.	Društveni odnosi	126
5.7.	Kultura	127
5.8.	Društvene grupe	129

VI poglavlje
STRUKTURA DRUŠTVA

6.1.	Elementi globalne strukture društva	134
	6.1.1. <i>Društveni položaji i društvene uloge</i>	138
6.2.	Porodica	140
	6.2.1. <i>Teorije o porodici</i>	142
	6.2.1.1. Funkcionalizam	142
	6.2.1.2. Feminizam	143
	6.2.2. <i>Porodica u savremenom društvu</i>	143

6.3.	Socijalna stratifikacija i pojam klase	145
6.3.1.	<i>Marksističko poimanje klase</i>	146
6.3.2.	<i>Pojam klase u Veberovoj teoriji stratifikacije</i>	148
	6.3.2.1. Savremena tumačenja klase	148
6.3.3.	<i>Klasna struktura savremenog društva</i>	151
6.3.4.	<i>Društvena pokretljivost</i>	153
6.3.5.	<i>Siromaštvo – dno stratifikacionog sistema</i>	155
6.3.6.	<i>Nejednakosti u međunarodnoj zajednici</i>	157
6.4.	Elita kao element strukture društva	159
6.5.	Država	162
6.5.1.	<i>Teorije o suštini i nastanku države</i>	164
6.5.2.	<i>Funkcije države</i>	165
6.5.3.	<i>Osnovni tipovi i oblici države</i>	166
	6.5.3.1. Nacionalna država	168
	6.5.3.2. Pojam nacije	168
6.6.	Politika i političke partije	172
6.6.1.	<i>Pojam i suština političkih partija – stranaka</i>	172
6.6.2.	<i>Nastanak i razvoj političkih partija</i>	173
6.7.	Društveni pokreti	174

VII poglavlje
SISTEMI IDEJA, VEROVANJA I PRAKSE

7.1.	Religija	177
7.1.1.	<i>Nastanak religije</i>	181
7.1.2.	<i>Kriterijumi za podelu i istorijski razvoj religije</i>	182
7.1.3.	<i>Funkcije religije</i>	187
7.2.	Moral	191
7.3.	Filozofija	193
7.4.	Umetnost	194
7.5.	Nauka	196
7.6.	Ideologija	198
7.6.1.	<i>Pojam i oblici nacionalizma</i>	199
7.6.2.	<i>Predrasude i stereotipi o drugim narodima i nacijama</i>	201

VIII poglavlje
RAD KAO SOCIOLOŠKA KATEGORIJA

8.1.	Pojam ljudskog rada	206
8.1.1.	<i>Marksovo tumačenje rada</i>	207
	8.1.1.1. Činioci proizvodnje	208

8.2.	Savremena tumačenja rada	209
8.3.	Podela rada	211
8.3.1.	<i>Vrste podele rada</i>	211
8.3.2.	<i>Društvena i tehnička podela rada</i>	213
8.4.	Vrste rada	213
8.4.1.	<i>Odnos rada i stvaralaštva</i>	215
8.5.	Sadržaj i karakter rada	215
8.6.	Oblici organizacije rada	216

IX poglavlje
SAVREMENO DRUŠTVO, TEHNOLOGIJE I RAD

9.1.	Neki sociološki pogledi na savremeno društvo	224
9.2.	Tehnički progres – pojmovno određenje	225
9.3.	Humanizacija rada	228
9.3.1.	<i>Humanizacija rada i naučno-tehnološka</i> revolucija	230

X poglavlje
EKOLOGIJA I DRUŠTVO

10.1.	Ekološke discipline	239
10.1.1.	<i>Humana ekologija</i>	239
10.1.2.	<i>Socijalna ekologija</i>	240
10.1.2.1.	Socijalna ekologija i druge nauke	242
10.2.	Ekološka kriza	242
10.2.1.	<i>Vidovi ugrožavanja životne sredine</i>	246
10.3.	Prevazilaženje ekološke krize	247
10.3.1.	<i>Održivi razvoj</i>	248
10.3.2.	<i>Ekološka svest</i>	249
10.3.2.1.	Ključne vrednosti u zaštiti životne sredine	251
10.3.2.2.	Činioci razvoja ekološke svesti	252

XI poglavlje
OD MISIONARENJA DO PROZELITIZMA

11.1.	Pojmovno određenje	255
11. 1. 1.	<i>Misionarenje/evangelizacija</i>	255
11. 1. 2.	<i>Preobraćanje/konverzija</i>	256
11. 1. 3.	<i>Preuzimanje/prozelitizam</i>	259
11.2.	O evangelizaciji, preobraćanju i prozelitizmu na Balkanu danas	260

11.3.	Protestantizacija Roma	261
	11.3.1. Talasi protestantizacija Roma	262
	11.3.1.1. Prvi talas protestantizacije Roma	262
	11.3.1.2. Drugi talas protestantizacije Roma	262
	11.3.1.3. Treći talas protestantizacije Roma	263
	11.3.2. Klasifikacija prvih Roma protestanata	263
	11.3.2.1. Azilanti	264
	11.3.2.2. Sezonski radnici	264
	11.3.2.3. Sezonski prodavci robe na kvantaškim pijacama ...	264
	11.3.2.4. Romi iz okruženja malih verskih zajednica	264
	11.3.3. Hijerarhija načina protestantizacije	265
	11.3.3.1. Misionarenje među Romima	265
	11.3.3.2. Preobraćenje među Romima	265
	11.3.3.3. Prozelitizam među Romima	265
	11.3.3.4. Ocena misionarenja, preobraćenja i prozelitizma među Romima	265
	11.3.4. Faktori protestantizacije Roma	266
	11.3.4.1. Socijalno-ekonomski faktori protestantizacije Roma ...	266
	11.3.4.2. Bogoslovski faktori protestantizacije Roma	268
	11.3.4.3. Kulturni faktori protestantizacije Roma	269
	11.3.4.4. Politički faktori protestantizacije Roma	270
	11.3.4.5. Ocena uticaja faktora protestantizacije Roma	270
	11.3.5. Učinci protestantizacije Roma	271
	11.3.5.1. Promene u verničkim porodicama	272
	11.3.5.2. Promene Rromanipe(n)a	272
	11.3.5.3. Ocena učinaka protestantizacije Roma	273

XII poglavlje

MULTIKULTURALIZAM I INTERKULTURALIZAM

12.1.	Pojmovno određenje	275
12.2.	O suštini multikulturalizma	276
12.3.	Razlikovanje multikulturalizma i interkulturalizma	278
12.4.	Balkan i interkulturalizam	283
BIBLIOGRAFIJA		287
REGISTAR IMENA		299
BELEŠKA O AUTORIMA		307

PREDGOVOR

Tokom minule tri decenije nastavu sociologije na visokoškolskim ustanovama u Srbiji, kao i u ostalim zemljama jugoistočne Evrope, prati mnoštvo promena, te se, u skladu s njima, javljaju zahtevi za učestalije prilagođavanje socioloških sadržaja potrebama studentske populacije. Kao posebno značajne promene, sa stanovišta nastave sociologije u akademskoj sredini, izdvajaju se: (1) nastanak velikog broja privatnih univerziteta i visokih škola u zemlji i regionu; (2) krupne promene na društvenom, političkom, ekonomskom i kulturnom planu u većem delu Evrope koje iziskuju veću uključenost građana u institucije demokratskog društva; (3) status sociologije kao izbornog predmeta u mnogim nedavno usvojenim studijskim programima; (4) oblikovanje sadržaja sociologije u skladu sa specifičnostima studijskih programa, što pruža mogućnosti za izlaganje sadržaja iz domena posebnih sociologija – na primer, sociologije rada, sociologije menadžmenta, sociologije komunikacija, sociologije radne i životne sredine itd.

S obzirom na to da se nastavni planovi i programi predmeta *Osnovi sociologije* razlikuju od fakulteta do fakulteta, što je delom i opravdano, postoje vidne teškoće na koje autori moraju da računaju ukoliko se prihvate zadatka da pripreme rukopis koji bi zadovoljio različite studijske programe. Pitanje je da li je tako nešto i neophodno. Ishod eventualno uložnog truda bio bi, po svemu sudeći, preobimno udžbeničko štivo, što, s druge strane, protivreći smanjenju broja časova za nastavu sociologije na većini fakulteta i visokih škola.

Udžbenik *Osnovi sociologije*, čije korice upravo otvarate, pripremljen je u želji da se sve pomenute okolnosti uzmu u obzir u kolikoj god mери je moguće. Sadržaj rukopisa je uglavnom usaglašen s nastavnim programom predmeta *Osnovi sociologije*, koji se izvodi na Tehničkom fakultetu u Boru Univerziteta u Beogradu, kao i na različitim departmanima Filozofskog fakulteta Univerziteta u Nišu, izuzev sociologije.

U poređenju sa prethodnim izdanjima (2004, 2009), u ovom tekstu izvršene su značajne teorijske korekcije, izmene i dopune, koje su imale za cilj da prate i uvažavaju noviji teorijski senzibilitet u savremenoj sociološkoj misli. Udžbenik je u tom smislu metodološki preoblikovan. Posebno su redefinisani i jasnije određeni pojmovi koji u sebi nose nove sadržinske po-

tencijale; na primer, pojmovi klase, nejednakosti u svetu, siromaštva itd. Više od jedne trećine užbenika je potpuno novo i prvi put se stavlja na uvid akademskoj javnosti. Udžbenik je, pri tome, zadržao svoju prepoznatljivost u smislu većeg prisustva sadržaja o metodu sociologije, s težištem na metodama prikupljanja podataka, kao i sadržaja koji se odnose na novije fenomene u oblasti rada.

Autori smatraju da će ova knjiga biti od koristi ne samo za pripremu ispita već i za čitaoce koji se zanimaju za sociološku interpretaciju savremenih društvenih procesa i pojava. Većina razmotrenih pojava sagledana je upravo kroz prizmu globalizacije – sveopšteg društvenog procesa koji se ispoljava na svim nivoima društvene organizacije. Globalizacija kao opšte obeležje savremene epohe pojačava interes za sociologijom iz dana u dan.

U Nišu, juna 2019. godine

Autori

I poglavlje

UVOD U SOCIOLOGIJU

Počeci sociologije, kao najopštije društvene nauke, vezuju se za specifične društvene promene koje su se javile u Evropi tokom XVII i XVIII veka. Eho tih promena kroz razvoj modernog društva trajao je duže od dva veka, a prisutan je i u strukturi i dinamici savremenog društva. Ove promene imale su trostruki karakter: (1) ekonomski, koji se ogledao u industrijskoj revoluciji i rastu kapitala, tržišta, odnosno liberalne ekonomije; (2) politički, koji se ogledao u razvoju nacionalne države, republike, birokratije, građanskog društva i demokratije; te (3) sazajni, oličen u filozofiji prosvetiteljstva, razvoju nauke, odnosno bitno drugačijem odnosu nauke prema tradiciji i religiji.

Svaki od pomenuta tri vida promene ispoljavao se kao izazov za neke druge modele razvoja društva. Kada je o ekonomskom aspektu modernog društva (moderne) reč, razvoj kapitalizma predstavljao je izazov za hrišćanstvo, islamsku civilizaciju, ideje socijal-utopizma i sl. Politički talasi moderne, sa svoje strane, pretili su da razbiju oslonac različitih diktatura (proletarijata, buržoazije, vojske). Najzad, sazajni aspekt moderne doveo je do „kontraprosvetiteljstva” kroz preispitivanje pozitivističkog pristupa u nauci, odnosno do njegove zamene interpretativnim pristupom, razumevanjem i kritičkim mišljenjem. Sociologija je nastala kao odgovor na upravo opisane tri „revolucije”, iz kojih je proisteklo moderno društvo sa prepoznatljivim industrijskim, političkim i naučnim karakteristikama. Ona takođe nastaje u vreme podele znanja, kada dolazi do značajne specijalizacije među akademskim disciplinama.

Sociologija se počela konstituisati kao nova naučna disciplina u decenijama neposredno posle Francuske buržoaske revolucije, odnosno nakon 1789. godine, kojom je svrgnut stari režim (*ancient regime*), a koji opisuju sledeće odlike: plemićke i aristokratske privilegije, apsolutistička monarhijska vlast, staleški zakoni i prava, dominacija religije, teologije i metafizike. Postrevolucionarni period obeležen je naglim (radikalnim) društvenim promenama i dubokim osećanjima neizvesnosti u pogledu postizanja opšteg društvenog konsenzusa. Nove društvene snage, u prvom redu, građanstvo, tragale su za onim tipovima institucija koje bi obezbedile stabilnost i društveni konsenzus, a u skladu s postavljenim idealima slobode, jednakosti i bratstva, koje je isticao građanski pokret. U uslovima opšte društvene krize, dakle, naziru se počeci sociologije u nastojanju da se razreše društvene protiv-

rečnosti i iznađu teorijsko-metodološki modeli za predviđanje društvenih promena. Može se, otuda, s pravom reći da je sociologija bila nauka o društvenoj krizi, to jest da je „rođena u dubokoj društvenoj krizi” (Marinković, 2008: 19).

1.1. Začetak sociologije

Tradiciju sociologije moguće je pratiti iz različitih uglova. Jedan od načina je da se pođe od osnovnih teorijskih kategorija kao što su, recimo, društvena akcija, društveni sistem, funkcija, konflikt itd. Drugi način je da se istakne razlika između osnovnih pristupa, perspektiva ili škola kao što su marksistička, veberovska, dirkemovska, funkcionalistička, evolucionistička itd. Najzad, može se poći od porekla i istorije sociologije.

Poglavlje otpočinje prikazom doprinosna osnivača moderne sociologije, a potom se izlaže istorijat razvoja naučne discipline. Već su se osnivači sociologije suočili s problemom društvenog konsenzusa, stabilnosti i društvenog poretka, s jedne strane, i društvene promene, društvene revolucije i društvenih sukoba, s druge strane. Ovo su najznačajnija pitanja na koja je nova nauka – sociologija – tražila odgovore tokom prve polovine XIX veka. Pod društvenim konsenzusom misli se na „*funkcionisanje nekog društvenog sistema kao kontinuiranog poretka društvenih institucija* i jasno neprotivrečno definisanih društvenih uloga i društvenih položaja” (Marinković, 2008: 18).

1.1.1. Preteče sociologije

Sociolozi nisu saglasni oko toga ko je osnivač sociologije. Odsustvo jedinstva po ovom pitanju proističe iz kriterijuma koji se uzimaju za merenje doprinosna teoretičara u konstituisanju sociologije kao nove oblasti saznanja, odnosno samostalne akademske discipline. Kont i Sen-Simon uglavnom se smatraju osnivačima sociologije, premda je prikladnije nazvati ih pretečama. Saradnja Sen-Simona i Ogista Konta trajala je od 1817. do 1824. godine, a okončana je dubokim neprijateljstvom. Ogist Kont bio je Sen-Simonu najpre učenik, a kasnije sekretar.

Titula osnivača sociologije, kao posebne akademske discipline, više pristaje uz imena Emila Dirkema (Durkheim), Karla Marksa (Marx) i Maksa Vebera (Weber). Otuda su u ovom poglavlju istaknuta njihova stanovišta koja su presudno uticala na definisanje predmeta sociologije.

1.1.1.1. Sen-Simon

Sen-Simon /Claude Henri de Saint-Simon/ (1760–1825), prema mišljenju mnogih sociologa, odredio je predmet sociologije i njen poseban metod. Sen-Simon je ukazao na potrebu ispitivanja društva i ustanovljenja „pozitivne nauke” o društvu, koja bi, po ugledu na prirodne nauke, proučavala „organizovana tela”.

Govorio je o problemu klasifikacije nauka i o novoj nauci o društvu, koja u svom pristupu polazi od činjenica. Nauka bi, kako je isticao Sen-Simon, trebalo da zameni religiju i postane osnova društvenog života.

Sen-Simon je u svojim delima izložio ideju o „socijalnoj fiziologiji”. Dirkem je smatrao da Sen-Simonov termin „socijalne fiziologije” prikladnije opisuje društvo budući da, za razliku od socijalne morfologije, razmatra dinamiku (zakovitosti transformacije) društva. Kasnije će Sen-Simon koristiti naziv *science politique* (politička nauka) za nauku koja stoji na vrhu hijerarhije nauka. O industriji, društvu i klasama Sen-Simon govori u delima: *Industrija, ili političke, moralne i filozofske rasprave* (1816–1818), *Politika* (1819) i *Organizator* (1819–1820).

U objašnjenju strukture društva Sen-Simon izdvaja dve osnovne klase, i to, najpre, vlasnike i nevlasnike sredstava za proizvodnju, a u kasnijoj fazi svog intelektualnog stvaralaštva, u bipolarnoj strukturi društva prepoznaje proizvođače i neproizvođače. Prva klasa uključuje fabričke radnike, poljoprivrednike, trgovce, bankare, fabrikante, zanatlije, naučnike, umetnike i dr. U drugu klasu su svrstani plemstvo, sveštenstvo, vojska i birokratija. Kako se zalagao za to da društvom upravlja inteligencija, ovaj francuski mislilac može se smatrati pretečom potonjih teorija o tehnokratiji. Sen-Simon je po značaju posebno izdvajao industriju, smatrajući da je ona jedina garancija njegovog postojanja – jedini izvor bogatstva i svakog prosperiteta. Otuda bi se razvoj industrije povoljno odrazio i na društvo.

Socijalnoj dinamici Sen-Simon prilazi sa pozicija ideja progressa. Napredak, međutim, nije pravolinijski, već se svodi na smenu dveju faza – organske i kritičke. Tokom istorijskog razvoja, po mišljenju Sen-Simona, naizmenično se smenjuju legalistička (militarističko društvo) i pozitivna (industrijsko društvo) faza. Plemstvo je neprestano stremilo održavanju ratničkog (militarističkog) stanja kako bi zadržalo svoje političke, društvene i ekonomske pozicije, sputavajući tako razvoj na osnovama industrije.

Organsku epohu obeležava socijalno jedinstvo i relativna harmonija među društvenim klasama, što je preduslov za stvaralaštvo u razvoju ljudske istorije. Kritička epoha, s druge strane, bremenita je velikom socijalnom razjedinjenošću i sukobima društvenih klasa, što dovodi do nereda i kriza. Društvo se nikako ne može urediti na kritičkoj osnovi. Ipak, kritička epoha je priprema za novu, organsku epohu. Otuda se nova nauka o društvu svodi na nauku o društvenom progressu, koji predstavlja, prema zamislama Sen-Simona, osnovni zakon u ljudskoj istoriji.

Učenje Sen-Simona predstavljalo je izvoriste za kasnije razvijene orijentacije i pravce u sociologiji – poput funkcionalizma (na primer, Dirkem) ili kritičke orijentacije (Marks). Sen-Simon se zalagao za održavanje postojeće strukture društva, uviđajući potrebu za društvenim reformama. Ovakva njegova orijentacija je odgovor na višedecenijski dug talas revolucionarnih promena, otvoren Velikom francuskom revolucijom, kojoj se nije nazirao kraj. Krajnji rezultat revolucionarnih događanja – dugotrajna sveopšta društvena kriza – naprosto je zahtevao nastanak jedne nove društvene nauke koja će iznaći rešenja za do tada nagomilane društvene protivrečnosti.

Da bi se prevladala postojeća tenzija između starog vojnog i novog industrijskog principa, društvena reorganizacija je trebala da počiva na naučnim principima socijalne fiziologije kao pozitivne nauke o globalnom društvu, a ne o njegovim pojedinačnim segmentima. (Marinković, 2008: 20)

U tom smislu se Sen-Simon smatra istinskim rodonačelnikom sociologije. S druge strane, Sen-Simonovo poimanje klasne strukture društva, viđenje države kao aparata nasilja vladajuće klase, kao i isticanje posebnog značaja industrije u strukturi društva – utrlo je put konstituisanju kritičke orijentacije sociologije.

1.1.1.2. Ogist Kont

U konstituisanju sociologije doprinos Ogista Konta /Auguste Comte/ (1798–1857) ogleda se u nekoliko oblasti. Pre svega, dao je naziv novoustanovljenoj nauci – sociologiji – i formirao njen prvi program. Postavio je temelje sociologije kao nauke, jasno (eksplicitno) određivši njena tri bitna elementa: predmet, mesto u sistemu nauka i metod. Kont je osnivač pozitivizma, antifilozofskog sociološkog pravca, koji, poričući značaj filozofije u razvitku ljudskog saznanja, počiva na premisi da se „naučno saznanje odnosi na otkrivanje zakona kao iskustveno ustanovljenih konkretnih odnosa među pojavama” (Mitrović, 1986: 131).

U sociologiji je Ogist Kont video poseban put za izlazak iz moralne anarhije, u koju je zapalo moderno (industrijsko) društvo u usponu, izbegavajući povratak na staro (restauracija) i radikalna rešenja (revolucija). U kasnijim fazama svog života i stvaralaštva zalagao se za uspostavljanje „religije humaniteta”, koja bi napustila religiju i dogmatsko mišljenje u korist naučnih saznanja. Sociologija bi predstavljala srž te nove religije. Umro je 5. septembra 1857. godine u Parizu sa ubeđenjem da će se njegova doktrina, izražena sloganom *Poredak i napredak* (*Ordre et Progrès*), nezadrživo širiti kao što je to nekada uspelo hrišćanstvu.

Predmet sociologije. Predmet istraživanja sociologije je ljudsko društvo, ali shvaćeno kao celina koja se sastoji od socijalne statike i socijalne dinamike. Ove dve oblasti „socijalne fizike” opisuju se teorijama reda (ili poretka) i teorijama progressa. Teorije reda obrazlažu zakone „koegzistencije”, a teorije reda zakone „sukcesije”. Kont u svom sociološkom učenju prednost daje teoriji reda kao poželjnom izrazu organizacije društva. Njen je osnov princip raspodele funkcija koji se ispoljava u specijalizaciji i podeli rada u društvu. U Kontovom sociološkom sistemu društvo je oštro odvojeno od pojedinaca i društvenih grupa.

Socijalna statika bavi se proučavanjem najvažnijih sastavnih delova društva i proučava njihovu funkcionalnu povezanost. Kroz socijalnu statiku određuje se anatomija društva, njegova struktura i svi faktori koji podržavaju tu strukturu. Između pojedinca i društva stoje razne društvene grupe. Osnovni element društvene strukture je porodica, koja je istovremeno i osnovna društvena institucija. Porodica je sredina u kojoj se razvijaju osećanja altruizma i saradnje bez kojih ne bi bilo moguće ostvarenje društvenosti. Ako je porodica „istinsko jedinstvo” (uni-

ja), koje počiva na osećanjima simpatije njenih članova, onda je društvo „kooperacija” koja se zasniva na inteligenciji, odnosno na društvenoj solidarnosti. Strukturu društva Kont sagledava preko društvenih grupacija – klasa. Za razliku od Sen-Simona, Kont razlikuje četiri klase: spekulativnu klasu (čine je umni ili naučni radnici), praktičnu industrijsku klasu (predstavnicima proizvodnje, bankari i trgovci), poljoprivrednike i radnike. Položaj i uloga pojedinaca u društvu proističu iz podele rada, odnosno iz funkcija koje pojedinci imaju u organizaciji rada. Državi Kont pridaje veliki značaj budući da je zaslužna za održavanje harmonije između delova i celine društva. Socijalni konsenzus uvek se dovodi u pitanje zbog sve razvijenije podele rada, koja, sa svoje strane, prouzrokuje intelektualna i moralna diferenciranja među pripadnicima društva.

Kada je o dinamičkom aspektu društva reč, Kont uvodi zakon o tri stadijuma intelektualnog napretka koji odgovaraju fazama u razvoju društva: (1) teološkoj (početni stadijum), (2) metafizičkoj (prelazni stadijum) i (3) pozitivno-naučnoj (završni stadijum). Dok u prvoj fazi razvoja društva presudan značaj imaju religiozna tumačenja društvene stvarnosti i prirode, dotle se pozitivno-naučna etapa razvoja (započeta otkrićima Kopernika, Galileja i Njutna) oslanja na dostignuća nauke i tehnologije. Metafizičko doba, koje se vezuje za period renesanse, obeležava oslanjanje na pravno-filozofske apstrakcije u tumačenju razvoja društva i prirode. Kont je smatrao da kretanje ljudskog društva kroz ova tri stadijuma predstavlja osnovni i opšti zakon razvoja i progressa koji se završava uspostavljanjem društva harmonije (u završnoj, pozitivnoj fazi).

U prvoj fazi istorije čovečanstva – teološkoj – ljudi su u razmatranju svoje egzistencije polazili od pitanja: *Zašto?*. Stvarali su vanzemaljska božanstva da bi od njih dobili izvesna znanja, do kojih se na Zemlji nije moglo doći. Ovaj stadijum obeležavaju tri sukcesivne faze – fetišizam, politeizam i monoteizam – koje redosledno odgovaraju: (1) obrazovanju primitivnih zajednica (hordi); (2) udruživanju plemena, stvaranju naroda i mnogih država; te (3) stvaranju svetskog carstva (Stari Rim). Nosioci političkog sistema bili su ratnici, sveštenici i vladari. Kont politeizam smatra najvažnijom fazom teološkog stadijuma u čijem okrilju prepoznaje dva oblika: (1) teološki (konzervirajući) politeizam, čiji je cilj očuvanje kastinskog uređenja (Indija, Egipat itd.) i (2) militaristički, koji u starogrčkom svetu poprma obeležje intelektualističkog politeizma, što potvrđuje razvoj filozofije i nekih prirodnih nauka, a u starom Rimu obeležje državničkog politeizma.

Tokom metafizičke etape razvoja čovečanstva, ljudi su pokušavali da proniknu u tajne sveta, ali bez oslonca na onostrane instance. Apstraktne metafizičke ideje – vrline, kategorije dobra, filozofske ideje, pravne norme – postaju, umesto religioznih predstava, osnovni sadržaj ljudske misli. Ovaj stadijum razvoja obeležava epohu feudalizma. Međutim, ljudi su i dalje postavljali pitanje tipa: *Zašto?*

Tek sa odustajanjem od ovog pitanja, smatrao je Kont, čovečanstvo ulazi u poslednji, pozitivni stadijum razvoja, tragajući za odgovorima na pitanje: *Kako?*. Rečju, istražuju se funkcionalni odnosi, a ne poslednji uzroci. U osnovi društvenih promena leži intelektualni razvoj, odnosno, ideje vladaju svetom. Otuda je za razu-

mevanje društvenih promena neophodno poznavanje razvoja ljudskog saznanja budući do ono „odlučujuće utiče na razvoj društva” (Mitrović, 1986: 133).

Mesto sociologije u sistemu nauka. Drugi bitan element Kontove sociologije – određenje sociologije u sistemu nauka – izložen je u *Kursu pozitivne filozofije (Le cours de la philosophie positive)*. U ovom obimnom delu (sastavljenom od šest knjiga i pisanom u periodu od 1832. do 1842. godine) Kont je predložio klasifikaciju šest fundamentalnih nauka u nizu:

matematika < astronomija < fizika < hemija < fiziologija < socijalna fizika,

a koji je dat prema rastućoj složenosti i opadajućoj opštosti. Matematika ima najveću opštost (operiše čistim formama ili brojevima apstrahovano od svakog sadržaja), dok je predmet socijalne fizike najsloženiji. Sociologija se ne bavi pojedincem, već totalitetom (sveukupnošću) društvenih procesa i pojava. Sociologija je, iako najmlađa po postanku, najkompleksnija od svih nauka. Kont je isprva koristio termin socijalna fizika, da bi u IV svesci *Kursa pozitivne filozofije* prvi put ispisao reč *sociologija*, kovanicu koja ima korene u latinskom (*socio, socius*) i starogrčkom jeziku (*logos*).

Pri razvijanju ovakve klasifikacije nauka, oslanjao se na mehanicizam – pristup koji, shvaćen u najširem smislu, zagovara mogućnost primene zakonitosti o odnosima u prirodi i na ljudska bića, mišljenje i celokupno društvo. Zbog toga je prvobitno delio fiziku na neorgansku i organsku, a ovu drugu na fiziologiju i socijalnu fiziku. Fiziologija se, prema Kontovom misaonom sistemu, bavi pojedinim živim bićima, dok je predmet socijalne fizike društvo. Mesto sociologije neposredno posle biologije prema mehanicističkom pogledu nije slučajno. To će kasnije usloviti nastanak različitih teorija o društvu koje se zasnivaju na analogijama koje postoje između biološkog organizma i društva.

Metod sociologije. Treći (možda i najvažniji) element Kontove sociologije, a koji neposredno proističe iz predložene klasifikacije nauka, odnosi se na metod sociologije. Zalažući se za korišćenje metoda prirodnih nauka, Kont je razvio pozitivistički metod kojim bi se društvo objašnjavalo na osnovu prikupljenih podataka o stvarima, to jest pozitivnim činjenicama (pojavama). Kao metode istraživanja u sociologiji izdvaja posmatranje, eksperiment i metodu komparacije, dok istorijski metod smatra posebnom varijantom komparacije. Smatrao je da primena ovih metoda vodi razgraničenju sociologije od filozofije istorije i socijalne filozofije. Svaku nauku, u Kontovom istorijskom redosledu pojavljivanja, obeležava neki osnovni metod:

Sociologija (istorijski metod)
 Biologija (uporedni metod)
 Hemija (klasifikacija)
 Fizika (eksperiment)
 Astronomija (posmatranje)
 Matematika (logika).

Kontov pozitivizam ne predstavlja „čisti empirizam” ili „totalni misticizam”, već je pre reč o jedinstvu empirijskog i racionalnog saznanja. Sociološko saznanje mora se zasnivati na „činjenicama, na iskustvima, mora polaziti od činjenica, ali i od teorije ka činjenicama” (Mitrović, 2008: 19).

Pozitivizam. Suštinu klasičnog pozitivizma moguće je izraziti maksimom: „Znati da bi se predvidelo, a predvideti da bi se nešto moglo učiniti” (Marjanović i Markov, 2003: 23). Kont je smatrao da je svrha novouspostavljene „pozitivne nauke o društvu” da se građansko društvo, koje je posle Velike francuske revolucije zapalo u krizu, reformiše na naučnim osnovama, što bi dovelo do smanjenja socijalnih napetosti. Kada se radi o mogućnosti da se pronikne u naučne zakone – osnove za predviđanje – u okviru klasičnog pozitivizma izdvajaju se dve glavne struje: (1) mehaničko-matematička (Džon Stjuart Mil /Mill/, glavni predstavnik) i (2) organicističko-evolucionarna struja (glavni predstavnici su Kont, Spenser /Spencer/ i Dirkem). Suština prve struje je da se jedna društvena činjenica (pojava) može objasniti tek ako se podvede pod neki zakon uzročnosti i dokaže da je pojedinačni slučaj ispoljavanja te uzročnosti. Tako se sve pojave mogu izvesti – redukovati (otuda naziv redukcionizam za ovo shvatanje naučnog zakona) – iz objektivne stvarnosti višeg nivoa apstraktnosti. Na primer, društveni zakoni proističu iz psiholoških zakona koji važe za individue, a psihološki zakoni se izvode iz osnovnih bioloških zakona. Na kraju, do bioloških zakona dolazi se preko osnovnih fizičko-hemijskih zakona.

Nasuprot Milu, Kont se, kao izraziti antiredukcionist, protivio nedopustivom determinističkom uprošćavanju. Svoje shvatanje naučnog zakona Kont zasniva na fenomenalizmu – opisnom shvatanju naučnih zakonitosti. Rečju, nauku zanima kako se nešto događa, a ne zašto.

1.2. Problem definisanja sociologije

Mnogi strani i domaći teoretičari pokušavaju tokom više od vek i po duge tradicije sociologije da pronađu jednu opšteprihvatljivu definiciju. Oko određivanja predmeta sociologije i danas postoje razmimoilaženja. Ako postoji nešto oko čega su svi sociolozi saglasni, onda je to stav da se sociologija nalazi u stanju neprekidnog traženja same sebe. Sociolozi su predlagali definicije sociologije zasnovane uglavnom na Kontovom poimanju društva.

Uprkos identifikovanim problemima koji otežavaju pojmovno određenje sociologije, ona se može odrediti kao nauka o društvu, odnosno najopštija nauka o društvu. Sociologija istražuje i opisuje društvo u njegovom jedinstvu, bez obzira na to što se to društvo ispoljava u različitim oblicima (kao migracija, kriminal, umetničko stvaralaštvo, pravne norme itd.). Sociologija pokazuje da je društvo skup pojava (procesa, odnosa) koje nisu mehanički odvojene, apsolutno ograđene jedna od druge, već su međusobno povezane i predstavljaju jedinstvo.

Teškoće u određenju pojma sociologije nastaju kao rezultat postojanja različitih pravaca u razvoju sociologije tokom minula dva veka. Marks je sma-

trao da uspostavljanje ljudske zajednice počiva na procesu rada – centralnoj kategoriji njegove teorije. Poznati francuski sociolog Pjer Navil (Neville) takođe je težište svoje analize društva usmerio na rad. U jeku „zlatnog perioda sociologije”, koji je trajao od 1945. do 1965. godine, Remon Aron davao je preimućstvo marksizmu, tvrdeći: „Sociologija Ogista Konta pripada prošlosti, a Marksova – hteo to neko ili ne – sadašnjosti” (Aron, 1959: 17). Inače, marksizam je dugo odbacivao termin „sociologija”. Ime nove nauke prvi je upotrebio Antonio Labriola (Labriola), poznati italijanski marksista, u svom delu *O istorijskom materijalizmu* (Korać, 1976: 2).

Krajem 1960-ih godina dolazi do razvoja različitih teorijskih orijentacija u okviru sociologije, najpre teorija u okviru konfliktološke perspektive. Entoni Giddens (Giddens), na primer, otkriva prave uzroke ovog razvoja, među kojima su:

- (1) razvijanje kritičke svesti o tome kako društva deluju;
- (2) razvijanje povećane brige za društvenu reformu i preuređenje društva;
- (3) razvijanje povećane svesti o drugim društvima i načinima života;
- (4) veći zahtevi od ljudi koji rade u upravi, industriji i socijalnim službama da imaju neku vrstu posebnog znanja o društvu, te da na toj osnovi budu bolje obučeni da zadovolje zahteve svoga rada.

Heterogen razvoj sociologije ukazuje na to da je teško doći do njenog jedinstvenog predmetnog određenja. Prethodno razmotrene definicije sociologije ukazuju na nisku problema kao što su: (1) polazište u istorijskoj analizi; (2) protivrečnosti, nedoumice i teškoće u definisanju sociologije; (3) teorijska heterogenost; (4) potreba za empirijskom zasnovanošću i (5) izbegavanje dogmatskog pristupa. Teorijska razuđenost odražava se i na prisutne razlike na području metodologije.

1.3. Klasiци moderne sociologije

U ovom odeljku izložene su u najkraćim crtama osnovne kategorije iz dela Emila Dirkema, Karla Marksa i Maksa Vebera. Savremeno teorijsko mišljenje u sociologiji – u vidu funkcionalizma, teorije društvenih sukoba i simboličkog interakcionizma – neposredno proističe iz Dirkemovog, Marksovog i Veberovog rada, navedenim redom. Svaki od pomenute trojice teoretičara, upoređujući društvo svog vremena sa tradicionalnim, ponudio je sopstveno viđenje o tome kako se i zašto društvo menja.

Dirkem i Marks su naročito isticali značaj društvenih struktura na način kako ljudi postupaju i misle. Veber je nasuprot Marksu i Dirkemu smatrao da se elementi društvene strukture (na primer, klase, različite društvene grupe itd.) oblikuju kroz delanja pojedinaca. Ovo stanovište je i osnova simboličkog interakcionizma, teorijskog pravca začetog u SAD koji je razvio filozof Džordž Herbert Mid /Mead/ (1863–1931). Veberova gledišta koja ističu značaj i svrhu čoveko-

vog delanja, kako to naglašava Gidens (2003: 19), imaju dodirnih tačaka sa temama simboličkog interakcionizma, ali posredno.

Osim pomenute trojice teoretičara, trebalo bi u autore klasičnog perioda uvrstiti i Georga Zimela /Simmel/ (1858–1918) i Torstena Veblena /Veblen/ (1857–1929). Zimel, vršnjak Dirkema i Vebera, bavio se različitim pitanjima od značaja i za savremenu sociologiju, a najviše interakcijama među ljudima koje karakterišu svakodnevni život. Torsten Veblen, američki teoretičar norveškog porekla, svojom studijom *Teorija dokoličarske klase* (1899) nagovestio je da će u kasnom XX veku doći do prelaska privrede zasnovane na proizvodnji u privredu koja počiva na potrošnji. Smatrao je da je sukob između industrije i biznisa neminovan i oštar zbog suštinske različitosti u njihovim ciljevima (Veblen, 2008). Umesto industrije, koja teži što većoj proizvodnji, poslovni lideri strpljivo čekaju da im se ukaže prilika da sumnjivim poslovima, manipulacijama i monopolisanjem tržišta uvećaju profit.

1.3.1. *Emil Dirkem*

Emil Dirkem (1858–1917) usvojio je neke elemente Kontovog teorijskog sistema, ali je smatrao da su mnoge ideje njegovih prethodnika nejasno uobličene. Najveća razlika između ova dva mislioca, kako je vidi Ricer, ogleda se u tome što je Kont promišljao o promenama u idejnoj sferi, dok se Dirkem zanimao za promene u materijalnom svetu, odnosno „u načinu na koji delamo i obavljamo naše poslove” (Ricer, 2009: 50).

Dirkem će Kontovu prvobitnu nameru – da se sociologija izgradi na naučnoj osnovi – realizovati svojim insistiranjem na objektivnosti – ključnom zahtevu kad su naučna saznanja u pitanju. Dirkem na to posebno ukazuje u studiji *Samoubistvo* (1897), a od značaja su i ostala njegova dela: *Pravila sociološke metode* (1895), *O podeli društvenog rada* (1893), *Elementarne forme religijskog života* (1912) i *Vaspitanje i sociologija* (1981). U njima se razmatraju tri glavne teme: (1) značaj sociologije kao empirijske nauke; (2) uspon pojedinca i stvaranje novog poretka; te (3) izvor i karakter moralnog autoriteta u društvu (Gidens, 2003: 9). Dirkem se, sasvim opravdano, smatra prvim pravim sociologom. Ne samo da je utemeljio empirijski zasnovanu sociologiju nego je bio i prvi predavač i osnivač Katedre sociologije na Univerzitetu u Bordou 1895. godine. U velikoj meri je doprineo i odvajanju sociologije od psihologije i filozofije.

Zasnivanje empirijske sociologije. Suština Dirkemove sociologije ogleda se u zahtevu za proučavanjem društvenih činjenica kao „stvari”. Pretpostavka je da se društvene pojave mogu analizirati isto tako egzaktno kao što se proučavaju procesi i pojave u prirodi. Društvena činjenica odnosi se na bilo koji aspekt društva (na primer, religija) koji oblikuje naše delatnosti kao pojedinca. One su „sile i strukture mimo pojedinaca, i one ih nagone da se kreću u određenom pravcu” (Repstad, 2019: 62).

Na osnovu komparativnih istraživanja, sproveo je prvo sociološko istraživanje samoubistva, vodeći se načelom da se ova pojava može objasniti samo drugim društvenim činjenicama. Utvrdio je, polazeći od kriterijuma društvene integracije i društvene regulacije, četiri tipa samoubistava: (1) egoističko, (2) altruističko, (3) anomičko i (4) fatalističko samoubistvo.

Tipovi egoističkog i altruističkog društva nalaze se na suprotnim polovima dimenzije integrisanosti. Egoističko samoubistvo posledica je slabe integracije u društvo, odnosno odsustva interakcija pojedinca sa grupom. Altruističko samoubistvo nastaje kada su društvene veze suviše jake. Žrtvovanje za neku uzvišenu vernost, pošto se društvo više vrednuje od pojedinca, prisutno je u savremenosti: na primer, u liku islamskih „bombaša-samoubica”.

U odsustvu normi, odnosno nedostatku društvene regulacije, stvaraju se uslovi za razne poremećaje. Veliku društvenu transformaciju (pre svega, u oblasti ekonomije) prati urušavanje starih vrednosti, tako da ljudi gube stabilne orijentire u svom delovanju. Jaz između okolnosti pod kojima ljudi žive i njihovih želja pogoduje nastanku anomičkog ubistva. Ni prekomerno regulisanje života pripadnika društva nije bez štetnih posledica. Pojedinaac, usled osećaja bespomoćnosti (da malo šta može uraditi u svom životu), može pribеći fatalističkom samoubistvu. Dirkem ovom tipu samoubistva pridaje mali značaj u savremenom društvu.

Dirkem je isticao razliku između materijalnih (na primer, amfiteatar u kome se slušaju predavanja) i nematerijalnih društvenih činjenica (na primer, norme i vrednosti). One su predmet pažnje i mnogih sociologa današnjice, ali se označavaju prikladnijim sintagmama: (1) društvena struktura i (2) društvene ustanove. Sociolozi tokom proučavanja društvenih činjenica do saznanja dolaze posredno, analiziranjem različitih efekata i kloneći se uticaja predrasuda ili raznih ideologija.

Kolektivna svest. Iz čega se, prema Dirkemovom misaonom sistemu, sastoji kolektivna svest? Sačinjavaju je kolektivne predstave i kolektivni načini mišljenja i ponašanja kao što su religiozna verovanja, moralne norme i pravni propisi. Društvena je činjenica koja se prenosi (putem kulture) s generacije na generaciju. Kao takva, na početku se može doživeti kao prinuda, ali kasnije, zahvaljujući vaspitanju (socijalizaciji), postaje sastavni deo pojedinačne svesti. Za razliku od ostalih sociologa svoga vremena (posebno marksista), kao i prethodnika (na primer, prosvetitelja), Dirkem religiji pridaje pozitivan značaj budući da doprinosi jačanju kohezije društvene zajednice. Sila koja drži društvo na okupu nije ništa drugo do solidarnost.

Oblici solidarnosti. Dirkem, u svom prvom delu *O podeli društvenog rada*, identifikuje dva idealna tipa društva – „društvo mehaničke solidarnosti” i „društvo organske solidarnosti” – u pokušaju da objasni društvene promene izazvane usponom industrije. Mehanička solidarnost ispoljava se pri prostoј podeli rada i u moralno homogenoj populaciji koja se održava zajedno po osnovu prihvaćenosti sličnih vrednosti i verovanja. Kod ovog tipa društva dominira kazna osvete, dok je pravo represivnog karaktera (recimo, vinovnik krađe domaće životinje može biti kažnjen odsecanjem ruku).

Organska solidarnost, s druge strane, prisutna je u modernom društvu. Odlikuje ga kompleksna podela rada i heterogena populacija koja se održava zajedno po osnovu međusobne ekonomske zavisnosti pripadnika društva (potrošači zavise od proizvođača, i obratno). Društvu organske solidarnosti odgovara restitutivni tip sankcija – onaj koji teži uspostavljanju prethodnog stanja (na primer, društvo od kažnjjenika zahteva da se oduži oštećenom kraćim ili dužim boravkom u zatvoru, nadoknadom štete, plaćanjem kazne i sl.) – (Dirkem, 1972: 145).

Dinamička gustina. Do smene mehaničke solidarnosti organskom solidarnošću dolazi usled povećane dinamičke gustine društva koja obuhvata dva činioca: (1) broj ljudi i (2) učestalost njihovih interakcija. Povećanje broja stanovnika samo po sebi neće dovesti do složenije podele rada, već je neophodno da dođe i do intenziviranja kontakata između većeg broja pripadnika društva.

U savremenoj sociologiji Dirkemovo stanovište o prelazu iz jednog u drugi tip solidarnosti, koje poseduje objašnjavajući potencijal, podvrgava se kritici usled postojanja izvesnih izuzetaka. U zapadnim društvima današnjice, na primer, uloge žena i muškaraca sličnije su nego pre dve generacije, pri čemu „mnogi u svom zajedničkom životu tragaju za mehaničkom solidarnošću” (Repstad, 2019: 64).

Anomija. Ubrzane promene, izazvane industrijalizacijom, ispoljile su razorne posledice na tradiciju, moral, religiju, te svakodnevicu ljudi. Iščezavanje starog sistema vrednosti obično ne prati jasno definisanje novih moralnih orijentira, što dovodi do nestabilnosti uslova. Za ovo stanje Dirkem koristi pojam „anomija” – osećaj bespomoćnosti, besciljnosti ili očaja izazvanim naglim društvenim promenama. U njegovom učenju o „društvenoj patologiji” normalno je ono što je društveno prosečno (konformistički stav). Drugim rečima, društvo može da bude tolerantno prema određenom stepenu prisustva devijantnih pojava. Dirkem kasnije revidira ovaj stav i smatra da je normalno u društvu „ono što je optimalno moguće”.

1.3.2. *Karl Marks*

Karl Marks (1818–1883), nemački socijalni teoretičar i politički aktivista, po mišljenju mnogih je „najvažniji mislilac sa stanovišta socijalne misli u načelu” (Ricer, 2009: 70). Uz pomoć Fridriha Engelsa /Engels/ (1820–1895), objavio je veliki broj dela, a najvažnija su ona nastala sredinom XIX veka.

Glavna Marksova dela su: *Kapital*, *Beda filozofije*, *Prilog kritici političke ekonomije* i *Prilog kritici Hegelove filozofije prava*. Glavna dela Fridriha Engelsa su: *Dijalektika prirode*, *Anti-Diring*, *Poreklo porodice, privatne svojine i države* i *Položaj radničke klase u Engleskoj*. U njihove značajnije zajedničke radove ubrajaju se: *Rani radovi*, *Sveta porodica*, *Nemačka ideologija* i *Manifest komunističke partije*.

Izvori Marksove misli. Marksovo učenje nije nastalo nezavisno od glavnih tokova svetske civilizacije, nauke i filozofije. Autentično razumevanje dela Marksa, Engelsa i njihovih sledbenika nije moguće bez uzimanja u obzir činjenice da marksizam, kao izrazito kritički orijentisana teorija, ima svoja tri izvora: (1) nemačku

filozofsku misao (posebno Hegelov filozofski sistem i Fojerbahov /Feuerbach/ materijalizam), (2) englesku političku ekonomiju i (3) francuski utopijski socijalizam, koji je zagovarao ukidanje privatne svojine. Time se ne iscrpljuje idejno nasleđe koje je našlo svoj izraz u Marksovoj misli o društvu; ono uključuje i francuski materijalizam XVIII veka (opterećen mehanicizmom i determinizmom) i učenje francuskih istoričara, po kome istorija nije ništa drugo do borba klasa. Veliki teorijski sistem autora *Kapitala*, očigledno, predstavlja sintezu problema „sociologije, ekonomije, filozofije i politike” (Ossowski, 1981: 68).

Prevladavanje društvene krize. S obzirom na to da ni u jednom delu nije razvio celovit teorijski sistem (poput Kontovog, Spenserovog, Dirkemovog i dr.), Marksova misao o čoveku, društvu i istoriji ima „transfilozofski karakter” (Mitrović, 2000: 129). Cilj njegovih promišljanja nije bilo razvijanje zatvorene teorijske strukture. Umesto toga je ponudio „kritiku svega postojećeg” kako bi došlo do transcendencije (prevladavanja) građanskog sveta, kroz ukidanje klasnog i zasnivanje besklasnog društva (komunizma), sa kojim i otpočinje prava ljudska istorija.

Cilj Marksove društvene teorije je korenita, to jest revolucionarna, promena društva. Srž njegove misli čini oslobađanje rada i čoveka. U skladu s tim, filozofija mora da se bavi praksom. Tu aktivističku funkciju filozofije sažeto izlaže u čuvenoj XI tezi o Fojerbahu: „Filozofi su samo različito tumačili svet, ali stvar je u tome da se on izmeni” (Bloh, 1976: 125).

Karl Marks je smatrao da središte konflikta u kapitalističkom društvu slobodne konkurencije počiva na razlikama između dve osnovne klase: buržoazije (kapitalista) i proletarijata (radnika). Osnovni izvor sukoba proizlazi iz društvenog karaktera proizvodnje i individualnog karaktera svojine nad sredstvima za proizvodnju. Marksizam je predviđao da će s razvojem kapitalizma doći do prelijanja srednjeg staleža u radničku klasu i do obrazovanja lumpenproletarijata (ljudi na samom dnu društva, od marginalnog značaja za ekonomiju).

Suština bilo kog društva, polazeći od Marksovih osnovnih ideja, ispoljava se preko odnosa proizvodnje i sredstava za proizvodnju koji zajedno (proizvodne snage) određuju način proizvodnje (odnosno, ekonomsku strukturu), a ovaj uslovljava društveni, politički i intelektualni život. Iz opisanog sledi da sa menjanjem određenog načina proizvodnje dolazi i do promene svih društvenih odnosa, odnosno do uspostavljanja nove društveno-ekonomske formacije.

Klasici marksizma utvrdili su nekoliko opštih društvenih zakona koji vladaju u svim društveno-ekonomskim formacijama (počev od prvobitne zajednice):

- (1) zakon o odnosu ekonomske osnove i društvene nadgradnje,
- (2) zakon o određenosti proizvodnih odnosa proizvodnim snagama i
- (3) zakon društvene podele rada.

Od posebnih društvenih zakona, koji ne deluju u svim društveno-ekonomskim formacijama (već samo u klasnim), najvažniji je „zakon klasne borbe”, a najoštriji vid njegovog ispoljavanja jeste socijalna revolucija (Mitrović, 2000: 137).

Marks i Engels otpočinjaju prvo poglavlje („Buržuj i proletari“) *Manifesta komunističke partije* tvrdnjom da je istorija svakog dosadašnjeg društva istorija klasnih borbi. Najpre se na suprotnim stranama pojavljuju slobodan čovek i rob, patricij i plebejac, a potom, baron i kmet, cehovski majstor i kalfa itd. Rečju, ugnjetač i ugnjeteni.

Istorijski materijalizam. Marks je u predgovoru za *Prilog kritici političke ekonomije* sažeto izložio osnovne elemente koncepta istorijskog materijalizma – posebnog naučnog pogleda na društvenu strukturu i društvenu dinamiku. Primarni značaj materijalnih i ekonomskih činilaca u društvenom životu najsajetije se izražava stavom da „ne određuje svest ljudi njihovo biće, već obrnuto, njihovo društveno biće određuje njihovu svest“. Pod „društvenim bićem“ se u teoriji istorijskog materijalizma podrazumeva celokupnost odnosa ljudi u proizvodnji, imajući u vidu određen stadijum razvoja proizvodnih snaga, te društveno-političku strukturu. Dijalektičko kretanje sagledava se u smislu porasta proizvodnih snaga, koji zahteva kvalitativne promene date epohe.

Očito je da Marks nije bio materijalista u smislu da je kao ideal postavio posedovanje što većeg broja imovnih dobara. Gramzivost je posmatrao kao poniženje, dok je kapitalizam kritikovao jer prisiljava ljude da budu egoistični. Nije bio ni materijalista u filozofskom smislu kako su ga videli neki njegovi savremenici. To znači da nije verovao „da sve što postoji u krajnjoj meri može da se svede na materijalne čestice koje se kreću po zakonima fizike ili mehanike“ (Repstad, 2019: 88).

Aktuelnost Marksove teorijske misli. Dela klasika marksizma, uprkos izvesnim nedostacima (posebno *Manifesta Komunističke partije*), od značaja su i za savremeno društvo (Bolčić, 2009; Mitrović, 2018; Kuljić, 2018; Trkulja, 2018).

Marks je precenio revolucionarne mogućnosti radničke klase, a potcenio mogućnost kapitalizma da se putem povećanja radničkih nadnica i poboljšanja uslova rada prilagodi situaciji i udovolji radničkim zahtevima, bez korenite promene sistema produkcionih odnosa. (...) Međutim, Marksova kritika kapitalizma, otkrivanje suštine eksploatacije i uzroka dehumanizacije života i rada u kapitalističkom društvu – i danas je veoma aktuelna, posebno u društvima koja su napustila projekat izgradnje socijalističkih društvenih odnosa i ušle u fazu razvoja primitivnog, „crnog“ kapitalizma u kome vladaju zakoni iskorišćavanja tuđe radne snage i stanje pravne nesigurnosti radnika u procesu rada. Sem toga, Marksova teorija eksploatacije može se danas primenjivati i u globalnim svetskim okvirima, na odnose između razvijenog Severa i sve siromašnijeg Juga. (Mišković, 2003: 136)

Neki od najvažnijih radova o globalizaciji napisani su polazeći od ključnih postavki marksističke perspektive. Premda se Marksove teorijske ideje o kapitalizmu industrijskog tipa kritički preispituju, one su danas „relevantnije više nego ikada“ (Ricer, 2009: 70).

1.3.3. Maks Veber

Poput Marksa, Maksa Vebera (1864–1920) nije moguće opisati samo kao sociologa budući da su njegova interesovanja zalazila i u područja prava, ekonomije, filozofije i uporedne istorije. O tome svedoče i nazivi njegovih dela: *Protestantska etika i duh kapitalizma* (1902), *Privreda i društvo* (1922), *Metodologija društvenih nauka*, *Nauka kao poziv* (1919) i *Politika kao poziv* (1919). Na Veberovu inicijativu, došlo je do formiranja Nemačkog sociološkog društva 1908. godine. Njegov najveći teorijski doprinos prepoznaje se u konceptu rastuće racionalizacije zapadnog društva, koji počiva na teoriji delanja.

Veber se bavio proučavanjem socijalne strukture, socijalne stratifikacije i sociologijom religije. Uočio je osnovne odlike modernih industrijskih društava i jasno identifikovao neke od ključnih dilema koje su i danas prisutne u sociologiji. Smatrao je da u središtu izučavanja sociologije treba da bude društveno delanje, a ne strukture.

Ideje i ekonomski razvoj. U Veberovim spisima prepoznaje se „istorijski pristup u sociologiji” (Mitrović, 2000: 120). Odbacivši materijalističko shvatanje istorije, detaljnije je izučavao uticaj ideja na ekonomski život. Smatrao je da ideje, vrednosti i ubeđenja imaju „moć da izazovu promene” (Gidens, 2003: 15). U studiji *Protestantska etika i duh kapitalizma* istraživao je uzroke koji doprinose progresivnom razvoju institucija unutar civilizacije Zapada, usredsređujući se na princip racionalnosti, odnosno formalnu racionalnost, koja se ispoljava kroz birokratske strukture. Na osnovu uporedne analize različitih religijskih sistema, izveo je zaključak da su određeni elementi hrišćanstva podsticajno delovali na pojavu kapitalizma.

Veber je obrazlagao tezu da su predstavnici ranog protestantizma, posebno u vidu kalvinizma, odigrali ključnu ulogu kao preduzetnici u ranoj fazi razvoja kapitalizma. Calvinistima je bliska teologija predestinacije, prema kojoj Bog, kao svemoćan i sveznajući, prethodno ljude određuje za iskupljenje ili za propast. Običnom verniku preostao je tek tračak nade u božiju izabranost i sastojao se u predanom obavljanju svetovnih zanimanja: „razvila se predstava o tome da su materijalni napredak i uspeh božiji znak da se neko nalazi među onima predodređenim za spasenje” (Repstad, 2019: 105). Ovakvo shvatanje da vera i moral nisu garantovani crkvom kao čuvarom, već da postaju lična odgovornost, predstavljalo je radikalniju institucionalizaciju individualnih komponenti hrišćanstva (Parsons, 1992).

Razumevanje ljudskog delanja. Veberovo učenje koje naglašava značaj i svrhu čovekove akcije ima sličnosti s temama obrađivanim u okviru simboličkog interakcionizma. Koncept *verstehen* upravo se odnosi na „razumevanje” ljudskog delanja. Pod ovim pojmom nemački sociolog podrazumeva ljudsko ponašanje ukoliko osoba ili osobe koje deluju povezuju s njim neko subjektivno značenje. Društveno delanje je smerno, odnosno svrhovito, pa je uloga društvenih nauka da se bave svesnim zbivanjem, a ne samo pukim opisivanjem i objašnjavanjem pojava i procesa.

Veber je smatrao da nauke treba da idu dalje od „uzročnog objašnjenja”, težeći „svrhovitom razumevanju” društvene stvarnosti. Taj svojevrsni „višak značenja” u društvenim pojavama odnosi se na čoveka kao nosioca „svrhovitih” radnji (delanja). Razumevanje je kao oblik saznanja svojstveno samo društvenim naukama. Zadatak sociologije svodi se na razumevanje društvenog delanja koje predstavlja društveni odnos među osobama i može imati različit sadržaj (na primer, ljubav, prijateljstvo, neprijateljstvo, borba itd.).

1.4. Klasifikacija nauka

Tokom razvoja ljudskog društva izdvojila su se, hronološki gledano, tri stadijuma u razvoju saznanja: (1) ljudsko saznanje koje odgovara neizdiferenciranim oblicima društvene svesti, (2) saznanje koje se izražava kroz klasifikaciju nauka i (3) proces integracije (jedinstva) nauka.

Sve do XVII veka sve nauke – prirodne, društvene i humanističke – razvijale su se u okrilju filozofije. Podstaknuta potrebama društva i zakonom društvene podele rada, usledila je prva naučna diferencijacija, odnosno razdvajanje prirodnih i filozofskih disciplina.

Pri razvrstavanju prikupljenih naučnih saznanja, uglavnom se polazi od principa objektivnosti i principa subordinacije. Prvi se odnosi na potrebu podele nauka prema predmetu proučavanja (filozofske, matematičke, psihološke, prirodne i društvene), dok drugi obuhvata utvrđivanje veza i prelaza između datih disciplina. Treba, međutim, imati u vidu relativni karakter ovakvih podela. Već je ukazano na Kontovu podelu nauka, koja počiva na linearnosti u razvoju naučnih saznanja s obzirom na njihovu opštost, odnosno kompleksnost. U nizu od šest apstraktnih nauka, sociologija se nalazi na poslednjem mestu kao najstroženija.

Nalik Kontovoj je i klasifikacija Vilhelma Osvalda (Oswald), poznatog nemačkog fizikohemičara. On je ponudio klasifikaciju u obliku piramide. Bazi piramide, kao stepeniku najveće opštosti, odgovara matematika, dok se prema vrhu smenjuju jedna za drugom fizika, mehanika, biologija, psihologija i društvene nauke.

Herbert Spenser (1820–1903), Kontov savremenik, utvrdio je tri naučne oblasti: apstraktne nauke (uključuju formalnu logiku i matematičke discipline), apstraktno-konkretna (fizika i hemija) i konkretne nauke (psihologija, sociologija i biologija). Vilhelm Vunt (Wundt), nemački psiholog, nauke deli na filozofske i posebne (Tabela 1).

Platonova (Πλάτων) subjektivna podela nauka obuhvata dijalektiku, fiziku i etiku. Ove oblasti saznanja, prema datom redosledu, odgovaraju određenim svojstvima ljudske duše: umu, čulnom opažanju i volji. Subjektivni pristup u klasifikaciji nauka kasnije se prepoznaje i kod Fransisa Bekona (Bacon), koji, prihvatajući da su pamćenje, razum i mašta obeležja ljudske duše, sve nauke deli na istoriju, filozofiju i poetiku.

Tabela 1. Vuntova klasifikacija nauka

NAUKE		
FILOZOFSKE		POSEBNE
Sistematske	Formalne	Realne
Logika	Matematika	<i>Prirodne</i>
Metafizika		<i>Fenomenološke (fizika i druge)</i>
Istorija filozofije		<i>Sistematske (npr. geografija)</i>
Posebne		<i>Genetske (npr. geologija)</i>
Filozofija prava		<i>Humanističke</i>
Filozofija religije		<i>Fenomenološke</i>
Etika		<i>Sistematske</i>
...		<i>Genetske</i>

Aristotel (Αριστοτέλης), prema mišljenju većine teoretičara, prvi je ponudio odgovarajuću klasifikaciju nauka, zasnovanu na teorijskim (logika, metafizika, psihologija, biologija) i praktičnim znanjima (politika, estetika, muzika...).

Kada je o sociologiji reč i njenom mestu u savremenoj klasifikaciji nauka, najveći problem predstavlja pitanje njene opštosti. Nameće se dilema: da li bi sociologija trebalo da istrajava na viđenju sebe kao najopštije nauke u društvu ili da, što je slučaj proteklih decenija, prihvati put sve veće parcijalizacije socioloških saznanja? O ovome se detaljnije raspravlja u preostalom delu poglavlja.

1.5. Odnos sociologije i drugih nauka

Sociologija se kao disciplina konstituisala od 1880. do 1945. godine. Kao poseban doprinos u ovom smislu ističe se knjiga Talkota Parsonsa (Parsons) *Struktura društvene akcije* (1937). Tokom prve polovine XX veka došlo je do uspostavljanja drugih društvenih nauka i do njihovog međusobnog priznavanja.

Između uspostavljenih društvenih nauka granice su povlačene po nekoliko osnova. Prvi kriterijum se odnosi na dihotomiju „prošlost-sadašnjost”, pa se tako, na jednoj strani, nalazi istorija, a na drugoj, takozvani nomotetički trio – ekonomija, političke nauke i sociologija. Pođe li se pak od svojevremeno uticajne dihotomije „civilizovani-drugi” (ili „evropska društva” i „vanevropska društva”), moguće je staviti prethodne četiri discipline na jednu stranu, a antropologiju na drugu stranu. Najzad, postoji treći osnov podele koji je relevantan sa stanovišta modernog društva. Zbog potrebe proučavanja tržišta, države i, na kraju, civilnog društva, nastajale su ekonomija, političke nauke i sociologija. Osnovne kategorije ovih disciplina su, redom: interesi, preferencije i identiteti.

Globalni procesi koji teku od završetka Drugog svetskog rata utiču na to da ranije uspostavljene intelektualne granice ne odgovaraju praksi. Pod ovim promenama misli se pre svega na uspon SAD na internacionalnom planu (opisan u različitim teorijama hegemonije), širenje globalne ekonomije, kao i svetskog univerzitetskog obrazovanja. Postupno su iščezavale podele među društvenim naukama.

Tokom druge polovine XX veka tekao je uglavnom proces formiranja pojedinih disciplina u okviru sociologije koje se bave pojedinim institucijama društva, odnosno društvenim pojavama i procesima kao što su, recimo, industrija, porodica, politika, religija, obrazovanje, sport, selo, grad i dr. Danas postoji veliki broj (prema novijim procenama, od 30 do 40) posebnih sociologija: sociologija rada, sociologija organizacije, sociologija obrazovanja, sociologija kulture, sociologija religije, sociologija porodice, urbana sociologija, ruralna sociologija, politička sociologija, sociologija saznanja i sociologija prava. Tokom devedestih godina XX veka kao najzastupljeniji sadržaji sociologije izučavane su sociološke teorije, metode istraživanja i društvene organizacije.

U skladu s prethodno izloženim postavkama, u nastavku se, najpre, razmatra odnos sociologije prema drugim društvenim naukama, a, potom, i odnos opšte sociologije prema posebnim sociologijama.

1.5.1. *Odnos sociologije i drugih društvenih nauka*

Bez dubljeg zalaženja u problem povezanosti različitih oblasti nauka, kao i disciplina unutar oblasti društvenih nauka, sa stanovišta sociologije od posebnog su značaja discipline kao što su istorija, filozofija, politička ekonomija, socijalna psihologija, antropologija, etnologija, političke nauke i socijalna ekologija. Istorija je, recimo, najpre „usloвила sociologiju kao nauku, da bi potom sama sociologija otkrivala opšte odnose između istorijskih činjenica”, a zatim se i susrela s njom u istraživanju određenog problema (Aron, 1937: 190).

1.5.1.1. Sociologija i istorija

Istorija ima dugu tradiciju, a naučni pristup istoriji prepoznaje se već u delima antičkih istoričara Herodota (Ἡρόδοτος) i Tukidida (Θουκυδίδης). Starogrčka imenica *istoria* ima tri semantičke grupe značenja: (1) ispitivanje (istraživanje), (2) vest (znanje) o nečemu, te (3) povesno prikazivanje, opisivanje i pripovedanje. Istorija se često naziva „učiteljicom života”, ali i „kraljicom nauka”. Tako je ona svojim razvojem uticala i na nastanak sociologije. Izdvojeno od ovoga stoji uloga istorije u stvaranju socijalnog i nacionalnog identiteta u smislu formiranja „istorijske samosvesti društvenih grupa” (Mitrović, 1986: 64).

Odnos između sociologije i istorije može se sagledavati kako s teorijskog tako i sa empirijskog stanovišta. Istorija se bavi prošlošću, a sociologija sadašnjošću. Ili, još kraće: istorija je „uskrsnuće prošlosti”, a sociologija „uskrsnuće budućnosti” (Braudel, 1959: 177). Ove dve nauke dopunjuju jedna drugu.

Komplementarnost sociologije i istorije ispoljava se i u pogledu metodologije. Metod opšte sociologije usmeren je na utvrđivanje tipologija i opštih zakonitosti razvoja društva, dok je metod istorije, uglavnom, „individualizatorski i konkretno-hronološki” (Fiamengo, 1971: 88). Zbog toga Žorž Gurvič (Gurvich) sociologiju definiše kao „tipološku disciplinu”, dok se istorija zasniva na „poje-

dinačnom kauzalitetu”. Ili, dok istorija proučava događaje i društvene formacije obuhvatnije (na primer, srpski, hrvatski ili rumunski nacionalni pokret), sociologija izučava njihove suštinske veze i odnose, odnosno ono što je zajedničko za nacionalne pokrete i datu društvenu epohu (u ovom slučaju XIX vek ili „doba nacionalnih pokreta”) kako bi odredila opšti koncept određenog istorijskog perioda.

Istorija nudi pregršt empirijskih podataka za potrebe izvođenja opštih zakonitosti (generalizacija) društvenih kretanja, ali se istorijski podaci moraju koristiti na pravi način. Marsel Mos (Mauss) upozorava da sociolog mora znati da je svaka društvena pojava, čak i kada izgleda kao nova i revolucionarna, uvek obojena prošlošću: „Ona je plod vremenski najudaljenijih okolnosti i mnogostrukih veza u istoriji i geografiji. Nikad je, ni najvećim apstrahovanjem, ne bi trebalo potpuno odvojiti od lokalne boje, ni od istorijske podloge” (Mos, 1981: 258).

Sociologija, s druge strane, zahvaljujući njenoj opštosti i shvatanju društva u njegovom totalitetu, pruža istoriji i teorijsku i metodološku podlogu da uspešnije ukaže na unutrašnja događanja i veze između nekih zbivanja. U skladu s tim je i sve prisutnija tendencija u savremenoj istoriji da se pored tradicionalne, političke istorije (prošlosti država i rata) – koja se svodila na svojevrsno „groblje elita”, odnosno delo vođa – bavi i nekim drugim, do sada manje uočljivim i značajnim elementima povesti čoveka, kao što su, na primer, socijalna istorija, istorija svakodnevnog života, istorija porodice i dr.

Kako se i sociologija i istorija oslanjaju na empirijske podatke, problem pouzdanosti njihovih saznanja dobija na značaju. Problemom pouzdanosti u sociologiji saznanja, umetnosti, hemiji, kao i u istoriji, bavio se Robert Merton (Merton) u delu *Društvena teorija i društvena struktura* (1949). Merton pouzdanost definiše kao konzistentnost između nezavisnih zapažanja datog, istog materijala. Određena saznanja pouzdana su ukoliko svaki istraživač ponaosob, polazeći od istog empirijskog materijala, ponudi objašnjenja koja su podudarna s onim objašnjenjima koja su predložile njegove kolege.

O pouzdanosti istorijskih saznanja, ukoliko su ona „ideološki obojena”, nema smisla govoriti. Problem pouzdanosti u istoriji, oštrije izražen nego u opštoj sociologiji, nije sam po sebi negativan. Različite interpretacije određenog istorijskog procesa ili događaja često nastaju kada se prikupe novi, prethodno nepoznati dokazi. Ponekad novootkrivene činjenice i dokumenti stvaraju sasvim drugačiju sliku o jednom procesu, odnosno događaju. Ipak, kada se to i dogodi, menjanje uvreženih predstava o prošlosti nekog društva u glavama pojedinaca je sporo.

Nataložena iskustva prvobitne konvergencije društvene teorije i istoriografije, pod imenima društvena istorija, socijalna istorija ili socijalna istorijska nauka, pretočena su u posebnu disciplinu u sistemu savremenih socioloških nauka – istorijsku sociologiju.¹ Slobodan Antonić definiše je kao „primenu opšteg referent-

¹ Svoje institucionalno utemeljenje doživela je 1998. godine pokretanjem Studijske grupe za istoriju na Filozofskom fakultetu Univerziteta u Nišu, pod nazivom Opšta sociologija sa sociologijom istorije, da bi u kasnijim akreditacionim ciklusima zaživela pod ori-

nog okvira, varijabli i eksplanatornih modela sociologije na istorijska društva, njihove strukture, razvojne pravce i fenomene” (Antonić, 1995: 60). I dok njen razvoj u zapadnom svetu beleži neprestani uspon od šezdesetih godina dvadesetog veka, u Srbiji je ona još uvek nova i nedovoljno razvijena disciplina.

1.5.1.2. Sociologija i filozofija

Predmet filozofskih istraživanja su problem bića i problem mišljenja. Prvim se bavi ontologija, a drugim gnoseologija. Prema filozofskim promišljanjima o suštini konkretne društvene akcije, što je od značaja i za sociologe, razlikuju se dva pravca – materijalizam i idealizam.

Svim ostalim naukama filozofija pruža: (1) univerzalni pogled na svet, (2) gnoseološko-logičko-metodološku osnovu (opšti principi, kategorije, zakoni) i (3) vrednosnu (antropološko-humanistička) osnovu i usmerenost (Mitrović, 2008: 37).

Ishodište savremene sociologije nalazi se u filozofiji, posebno u filozofiji istorije i socijalnoj filozofiji, odnosno u filozofskim idejama o evoluciji i primeni novog materijalizma. Tako, uprkos činjenici da su teoretičari poput Konta i Marksa nastojali da odvoje sociologiju od spekulativne filozofije, odnosno metafizike, filozofija je bila i ostala stvarna platforma za razvoj sociologije.

Iako su filozofija i sociologija neraskidivo povezane, karakter njihovog odnosa je varirao. Moguće je u tom smislu razlikovati tri perioda koje opisuju sledeće tendencije:

1. Sociologija pod dominacijom filozofije; u prvom redu, filozofije istorije i socijalne filozofije (XIX vek – 1930. godina). U ovom periodu izgrađeni su mnogi teorijski sistemi.
2. Raskid između sociologije i filozofije (od 1930-ih do 1960-ih). U ovom periodu dolazi do razvoja primenjenih (posebnih) sociologija i prodora empirizma i pozitivizma.
3. Integracija sociologije i filozofije (od 1960-ih). U ovom periodu javlja se potreba koordinacije sa filozofijom u cilju prevladavanja pojedinih „teorijskih i metodoloških jednostranosti u savremenoj sociologiji” (Mitrović, 2008: 36–37).

Granična linija između sociologije i filozofije predmet je istraživanja obeju disciplina. U slučaju filozofije, to je zakonitost sveta u najširem smislu te reči. Sociološke teorije, s druge strane, odnose se na društvo kao poseban segment univerzuma. Iz različito definisanih predmeta istraživanja proističe i neminovnost saradnje tako da se uspostavlja stalni i nužni odnos između filozofije i sociologije.

ginalnim imenom i na sociološkom departmanu. Na Odseku za sociologiju Filozofskog fakulteta Univerziteta u Novom Sadu predaje se od 2000. godine. Konsultovati: AntoniĆ, 1995; Smit, 2001; Mitrović i Todorović, 2003; Milenković, 2009.

1.5.2. Odnos sociologije i posebnih sociologija

Od samog početka razvoja sociologije formirao se niz posebnih socioloških disciplina, intenzivnije u građanskim društvima u odnosu na bivše socijalističke zemlje Evrope. U ovim drugim razvijale su se izraženije sociologija rada, sociologija preduzeća i sociologija obrazovanja (u Poljskoj) ili sociologija samoupravljanja (u SFRJ). Pojava, nastanak i opstanak posebnih sociologija predstavljali su prekretnicu za njeno profilisanje kao egzaktne i empirijske nauke. Predmet sociologije može da bude svaka društvena pojava, pod uslovom da se proučava sa stanovišta njene povezanosti sa ostalim pojavama u društvu. Tako su novonastajuće posebne sociologije uzimale za svoj predmet izučavanja posebna područja društvenog života, kao što su, na primer, selo, religija, pravo, država, porodica i dr.

Opravdano je osnivanje posebnih sociologija u slučajevima kada postoje određena područja društvenog života kao celine, koja nijedna druga posebna društvena nauka do sada nije izučavala, uz postojanje specifičnog pristupa tim izučavanjima. Naročito tako nešto važi u slučaju neistraživanih društvenih odnosa i pojava koji dobijaju na značaju u savremenom društvu, poput globalizacije, novih formi komunikacije i sl. Sve posebne sociologije upućene su na opštu sociologiju, najpre u smislu korišćenja njenih metoda.

U sociološkom sazvežđu značajno je izdvojiti sociologiju saznanja i sociologiju naučnog saznanja. Prva je šira po obimu jer, osim nauke, obuhvata i druge forme saznanja (verovanja, intuiciju, ideologiju, mitove i dr.). Bavi se socijalnim korenima ideja i efektima dominantnih ideja na društvo. Osnivačima se smatraju nemački sociolozi Maks Šeler (Scheler) i Karl Manhajm (Manheim). Smatrali su da saznanje, kao i verovanje, predstavlja proizvod društveno-političkih sila.

Na temelju njihovih radova i zahvaljujući delima Roberta Mertona – *Nauka i društveni poredak* (1938) i *Normativna struktura nauke* (1942) – uobličile se krajem 70-ih i početkom 80-ih godina prošlog veka sociologija naučnog saznanja. Teorijska osnova sadržana joj je u radovima Karla Popera (Popper) *Logika naučnog otkrića* i Tomasa Kuna (Kuhn) *Struktura naučnih revolucija*. Njihova viđenja zakonitosti naučnog saznanja biće predstavljena u narednom poglavlju.

U savremenom dobu javljaju se i sasvim nove sociološke grane, upućene na rasvetljavanje pojedinih aspekata postindustrijskog društva, kao što su dokolica, slobodno vreme, sport, turizam i dr. Široka je lepeza povoda za konstituisanje novih socioloških disciplina i u budućnosti: (1) sve dublja specijalizacija rada, (2) nepokrivenost nekih oblasti društvene stvarnosti, (3) praktične potrebe konkretnih društvenih ustanova, te (4) institucionalizacija sociologije na nivou visokog obrazovanja (Marjanović i Markov, 2003: 67).

1.5.2.1. Sociologija rada

Sociologija rada javlja se kao zasebna naučna disciplina dvadesetih godina XX veka u SAD pod nazivom *industrial sociology* (Miler and Form, 1964), dok

od francuskih sociologa ovaj termin – *sociologie industrielle* – koristi Alen Turen (Touraine). Naziv „sociologija rada”, s druge strane, koriste u Francuskoj (*Sociologie du travail*) Žorž Fridman /Friedmann/ i Pjer Navil /Naville/, a u Engleskoj (*Sociology of work*) V. H. Skot /W. H. Scoot/. Za razliku od sociologije rada u SAD, koja ima svoje institucionalno, empirijsko i bihevioralno usmerenje, njeno težište u Francuskoj je na kulturno-istorijskom kontekstu procesa rada i problemima humanizacije rada uslovljenim promenama tehničko-tehnološke osnove rada i kriznim društvenim procesima.

U Srbiji ova grana sociologije prevashodno proučava društvene promene u sferi rada u okviru krupnih tranzicionih promena u ekonomiji i srpskom društvu u celini, promene u svojinskoj, tehnološkoj i kulturološkoj uslovljenosti rada, socijalne konflikte u svetu rada, obrazovanje uz rad, humanizaciju rada itd. Veliki uticaj na razvoj istraživanja u ovoj oblasti imaju novije studije Silvana Bolčića – *Svet rada u transformaciji* (2003) i *Tegobe prelaza u preduzetničko društvo* (1994). Bolčić u prvoj studiji ukazuje na to da će, uprkos rastućem uticaju procesa globalizacije na svet rada, ljudi i dalje uglavnom raditi u birokratski uređenim organizacijama (delimično modifikovanim). Ključni problemi u organizaciji rada na početku XXI veka ispoljavaće se na planu odnosa moći i motivacije ljudi (Bolčić, 2003: 141). Uspešan prelaz iz socijalističkog u kapitalistički privredni sistem ne omogućava samo „menadžerska revolucija” već i osposobljavanje ostalih aktera rada, u prvom redu, preduzetnika (Bolčić, 1994: 86).

Premda postoje zajednički elementi u predmetnoj određenosti industrijske sociologije i sociologije rada, kao starije i novije discipline, između njih postoje i primetne razlike:

Industrijska sociologija je na određeni način šira, a u određenom smislu i uža od sociologije rada. Budući da industrijska sociologija proučava sociološke aspekte industrijskog rada, ali i brojne fenomene koji nastaju sa industrijskim razvojem, kao i uticaj industrije na društvo i procese koji se ostvaruju u njemu, to je ona šira od sociologije rada. S druge pak strane, industrijska sociologija je uža od sociologije rada ukoliko proučava samo industrijski rad, odnosno pojave, procese i odnose koji proističu iz njega, budući da sociologija rada proučava i rad van industrije, odnosno procese i odnose i u neindustrijskim sredinama (Petković, 1995: 36).

O predmetu sociologije rada postoje različita shvatanja, uslovljena različitim teorijskim pristupima pojedinih autora. Američki sociolog Teodor Koplov (Caplow) definiše je kao nauku koja „istražuje one društvene uslove koji proističu iz klasifikacije ljudi na osnovu posla koji obavljaju” (1962). U Engleskoj je nauka koja proučava „društveno ponašanje pojedinaca, grupa, čitavih organizacija, koje su nastale, žive i razvijaju se u posebnim uslovima koji su proizašli iz industrije i rada u njoj” (Stanojčić, 1964: 159–160). U Francuskoj joj se predmet svodi na izučavanje ljudskih zajednica, raznovrsnih po svom obliku i funkcijama, a stvorenih u vezi sa radom i reakcijama koje na njih vrši rad.

Predmet sociologije rada može predstavljati svaki radni kolektiv koji pokazuje neke minimalne crte stabilnosti... industrijsko preduzeće isto kao preookeanski brod ili ribarski brod, veliki kompleks intenzivne poljoprivrede, ali i malo dobro na kome radi nekoliko pomoćnika s farmerovom porodicom, veliki magazin..., ali i radnja koja zapošljava nekoliko proizvođača, zanatska radionica i ured prefektуре, posada aviona koja se smenjuje u određenim razmacima na avionskoj liniji ili osoblje motornih kola francuske državne železnice. (Friedmann i Naville, 1972: 26).

U Srbiji se sociologija rada takođe različito shvata i određuje. Za Danila Ž. Markovića sociologija rada je:

... posebna sociološka nauka koja za predmet svog proučavanja ima rad kao društveni fenomen sa svim njegovim obeležjima, po kojima se on razlikuje od ostalih društvenih pojava i društvenih odnosa u koje stupaju učesnici u radnom procesu, nastojeći da otkriju uzročno-posledičnu povezanost ovih odnosa sa stepenom razvoja proizvodnih snaga, kao i uticaj društvenih odnosa u društvenim zajednicama izvan radne sredine na aktivnost čoveka i društvene odnose u procesu rada (Marković, 1987: 19).

Na osnovu analize savremenih definicija sociologije rada, Vljako Petković je izveo sintetičko viđenje predmeta ove posebne sociološke discipline:

Ona proučava rad kao društveni odnos, kao svesnu aktivnost ljudi, kao organizovani, osmišljeni proces; proces podele rada i njegove posledice; odnose u organizaciji rada; promenu karaktera i sadržaja rada sa razvojem tehnike i tehnologije, odnosno sa usavršavanjem sredstava za rad. Ona proučava odnose ljudi na radu i povodom rada, njihovo grupisanje (formalne i neformalne grupe), sistem upravljanja i rukovođenja, sistem informisanja, sistem raspodele, odlučivanja, distribucije socijalne moći i uticaja u radnoj organizaciji, motivacije, kontrole, odgovornosti; nastanak konflikata u procesu rada, kao i načine, metode i sredstva njihovog razrešavanja (Petković, 1995: 34).

Mesto sociologije rada u sistemu nauka sagledava se analiziranjem različitih relacija: (1) odnosa sociologije rada prema opštoj sociologiji; (2) odnosa sociologije rada prema drugim posebnim sociologijama (u prvom redu, prema ekonomskoj sociologiji, sociologiji menadžmenta, sociologiji organizacije, sociologiji profesija, sociologiji morala, sociologiji razvoja, sociologiji kulture, sociologiji obrazovanja, sociologiji zaštite na radu, te sociologiji zaštite životne sredine); (3) odnosa sociologije rada prema ekonomskim naukama, a posebno prema političkoj ekonomiji; kao i (4) odnosa sociologije rada prema drugim naukama o radu, među kojima su psihologija rada, fiziologija rada, radno pravo i ergonomija.

Kada je o odnosu sociologije rada i opšte sociologije reč, posmatra se dvojako: (1) kao odnos teorije i empirije i (2) kao odnos opšteg i posebnog. Prvi aspekt odnosi se na to da joj opšta sociologija pruža opšta teorijska saznanja i metod

proučavanja društvenih pojava, procesa i odnosa. Sa svoje strane, sociologija rada pruža opštoj sociologiji empirijske podatke koje ova uopštava i proverava validnost različitih teorija u svetlu novog iskustvenog materijala. Drugi aspekt međudnosa sociologije rada i opšte sociologije uvažava činjenicu da čovek ne stupa samo u odnose sa drugim ljudima u procesu rada, već da je njihova paleta mnogo šira i da obuhvata političke, religiozne, moralne, porodične, odnose obrazovanja i vaspitanja itd.).

Osnovna razlika između političke ekonomije i sociologija rada, sa stanovišta rada, sastoji se u tome da prva naučna disciplina proučava odnose ljudi u proizvodnji, raspodeli, razmeni i potrošnji dobara i usluga, dok sociologiju rada zanimaju prevashodno ljudi u procesu proizvodnog ili neproizvodnog rada.

1.6. Sociologija kao kultura

Sociologiju odlikuje velika unutrašnja razuđenost. Ogleda se u pluralizmu shvatanja o društvu, mnoštvu polaznih teorijskih perspektiva u razmatranju društvenih fenomena, kao i u različitosti metodoloških pristupa u istraživanju istih. Tako, jedni sociolozi sebe određuju kao teoretičare koji slede Marksa, drugi usvajaju Veberove teorijske koncepte, treći su na tragu Dirkemovih ideja i dr. Može li se sociologija svesti na neki zajednički imenilac?

Pored njenog razmatranja kao naučne discipline i organizaciono strukturisane oblasti saznanja o društvu, Imanuel Volerstin smatra da bi sociologiji trebalo prići i sa pozicije „sociologije kao kulture” (Wallerstein, 1999: 200). Prema mišljenju uglednog američkog svetsko-sistemskeg analitičara, sociologiju kao „kulturu” najbolje određuje skup sastavljen od tri premise sadržane u radovima socioloških klasika: Dirkema, Marksa i Vebera.

Prvim aksiomom, koji proističe iz Dirkemove teorije, konstatuje se da postoje društvene grupe koje se mogu objasniti kao racionalne strukture, odnosno kao društvene – „pozitivne činjenice”. Drugim aksiomom, koji sledi iz Marksovih radova, tvrdi se da sve društvene grupe sadrže podgrupe koje stoje u hijerarhijskom odnosu jedne naspram drugih i nalaze se u stanju konflikta. Trećim aksiomom pretpostavlja se da je stepen u kom društvene grupe kontrolišu i obuzdavaju konflikte određen u velikoj meri legitimnošću koju uže društvene grupe priznaju autoritarnim strukturama. Legitimnost i autoritarnost, sledeći Veberov teorijski sistem, objašnjavaju zašto društvene grupe opstaju (od najmanjih do najvećih), uprkos brojnim međusobnim sukobima.

1.7. Sociologija pred izazovima savremenog društva

Dosadašnje izlaganje o sociologiji polazilo je od osnovne postavke da je predmet ove akademske discipline moderno društvo sa svim pratećim atributi-

ma. Najvažniji među njima su: (1) ideje i vrednosti civilizacije Zapada, (2) praksa industrijskog kapitalizma i (3) nacionalna država kao jedna od najvažnijih institucija. Globalna društvena kretanja tokom minulih pet-šest decenija pokazuju i nagoveštavaju značajne promene u statici i dinamici modernog društva. Pojedinci, grupe i nacije u savremenom svetu postaju sve više međuzavisni, dok se učešće industrije u stvaranju domaćeg bruto proizvoda (BDP) sve više smanjuje. Otuda mnogi autori u određenju karaktera savremenih društava pribegavaju novim odrednicama, služeći se najčešće pojmom postindustrijskog društva kako bi istakli razlike u odnosu na prethodna novovekovna društva – trgovačko i industrijsko društvo. U trgovačkom društvu pojavio se građanski pokret, u industrijskom radnički, dok u postindustrijskom društvu nastaju novi društveni pokreti (Turen, 1969). Ako su u trgovačkom i industrijskom društvu najvažniju ulogu imale politička filozofija, odnosno ekonomija, dotle je za postindustrijsko društvo sociologija od prvorazrednog značaja.

Očigledno je da postoji potreba za kritičkim preispitivanjem osnovnih postavki moderne sociologije na kojima su zasnovana dosadašnja viđenja društvenog progressa. Umesto proučavanja samo pojedinačnog društva, predmet sociologije trebalo bi da obuhvati i postindustrijsko društvo, odnosno „globalno” društvo, koje se uspostavlja kroz proces globalizacije.

Globalizacija. Sociolozi koriste termin „globalizacija” kada govore o procesima koji podstiču i ubrzavaju društvene odnose i međuzavisnost u globalnim razmerama. Primer takvih procesa je ubrzan razvoj komunikacija, informacionih tehnologija i transporta. Premda ekonomske sile imaju odlučujući uticaj na integracione procese globalizacije, bilo bi pogrešno prepoznati joj u ekonomiji jedini uzrok. Višedimenzionalni je fenomen koji nastaje spajanjem „političkih, društvenih, kulturnih i ekonomskih faktora” (Gidens, 2003: 56). Suština globalizacije ogleđa se u odvijanju procesa „globalizacije modernosti”, odnosno širenju i dominaciji modernih institucija (Marinković, 2008: 155).

Gidensov pristup globalizaciji počiva na razlikovanju njene četiri fundamentalne dimenzije: (1) sistem nacionalnih država, (2) svetska kapitalistička ekonomija, (3) vojni poredak i (4) međunarodna podela rada. Iza ovih manifestnih aspekata širenja modernosti izranja „kulturna globalizacija”, pod kojom se uglavnom misli na stvaranje kulturne prevlasti u svetu preko sredstava masovnog komuniciranja (Gidens, 1998: 80).

Uzroci globalizacije. Nekolike pokretačke snage prouzrokovale su proces savremene globalizacije. Pad komunizma sovjetskog tipa (1989) najpre je doprineo ekonomskoj i političkoj integraciji zemalja centralne, istočne i jugoistočne Evrope na globalnom planu. Njenom intenziviranju doprinosi i porast regionalnih i međunarodnih mehanizama vladavine, kao što su, recimo, Evropska unija i Ujedinjene nacije. Najzad, podstiču je i brojne međuvladine organizacije, tela koje zajednički uspostavljaju zainteresovane strane (suverene države) kako bi regulisale i nadgledale određene aktivnosti transnacionalnog (prekograničnog) karaktera. Tako je s ciljem racionalnog upravljanja i korišćenja velikih međunarod-

nih reka širom sveta obrazovan veliki broj komisija, a na prostoru jugoistočne Evrope su od posebnog značaja Savska komisija i Dunavska komisija.

Sporenja oko globalizacije. Uprkos evidentnim transformacijama svetskog društva u poslednjih tridesetak godina, ne postoji saglasnost oko toga imaju li izvorište u globalizaciji. U literaturi su poznata tri svojevrsna pogleda: skeptici, hiperglobalisti i transformacionisti (Held et al., 1999).

Mislioni iz prvog tabora smatraju da je ideja globalizacije preuveličana jer svetska trgovina nije dovoljno integrisana – najveći deo svetske trgovine odvija se u okviru tri regiona, odnosno na prostoru Evrope, Severne Amerike i Azije sa Pacifikom. Iznoseći mišljenje da međuzavisnost nije svojstvena samo najnovijem, globalnom društvu (postojala je i minulih vekova), skeptici naglašavaju da nacionalne vlade i dalje predstavljaju glavne aktere zbog svoje uloge u regulisanju i koordiniranju ekonomskih aktivnosti.

Hiperglobalisti, sa druge strane, veruju u sveopštu prisutnost globalizacijskih tendencija, koje uveliko nadilaze postojeće nacionalne granice. Pojedinačne zemlje više ne uspevaju da kontrolišu ekonomske tokove unutar nacionalnih granica zbog ogromnog porasta međunarodne trgovine. Ako je nekadašnji politički ideal bio oličen u stvaranju samodovoljne države (ideja koja potiče još od Platona i Aristotela), u prvim decenijama XXI veka to je transnacionalna država, uhvaćena u gustu mrežu regionalnih i međunarodnih institucija. Time se podriva i suverenost država shvaćena u tradicionalnom smislu te reči.

Za razliku od dva suprotstavljena pogleda na globalizaciju, shvatanje transformacionista najbliže odgovara savremenim tokovima razvoja svetskog društva. Oni uviđaju dvosmerni karakter procesa globalizacije (protoka slika, informacija i uticaja). Iako se globalni svetski poredak preobražava, stari obrasci ponašanja i delanja opstaju:

Vlade, na primer, još uvek zadržavaju dobar deo svoje moći bez obzira na sve veću međuzavisnost. Ove transformacije nisu ograničene samo na ekonomiju, nego su podjednako prisutne i u oblasti politike, kulture i ličnog života. Transformacionisti smatraju da trenutni nivo globalizacije ruši uspostavljene granice između „internog” i „eksternog”, „međunarodnog” i „domaćeg”. U svom pokušaju da se prilagode ovom novom poretku, društva, institucije i pojedinci su prinuđeni da se snalaze u kontekstima u kojima su „urušene” prethodne strukture (Gidens, 2003: 65).

Protivrečnost globalizacije. Mnogi joj se žilavo protive, osporavaju je i rado bi zaustavili njeno dalje širenje. Ipak, proces globalizacije, sam po sebi, vrednosno je neutralan. Moguće je, s druge strane, vrednosno ocenjivati način upravljanja savremenim globalizacijskim tokovima (Stiglic, 2002). Globalizaciju otuda ne bi trebalo izjednačavati s bliskim pojmom – *globalizmom*. Globalizam je, nasuprot intenziviranju svakovrsnih veza transnacionalnog karaktera, dominacija vodećih država sveta i njihovih ekonomija nad srednje i slabije razvijenim drža-

vama. Ova ideologija „nastoji da poništi sve različitosti u svim oblastima života individua i grupa, zajednica i društava – od političkog uređenja, ustrojstva država, nacionalnih identiteta i kulturnih obrazaca, pa do načina korišćenja slobodnog vremena i ispoljavanja čoveka kao bića rada” (Торђевић, 2017: 158). Na primer, razvijene zemlje, pored direktnih uticaja (recimo, na ishod političkih procesa), pribegavaju i „s sofisticiranim načinima latentne dominacije” (Džamić, 2014: 1009).

Kao savremena politička ideologija XXI veka globalizam je predmet čestih osporavanja (Pečujlić, 2002; Vuletić, 2003; Vidojević, 2005; Milanović, 2007). Pošto poredak na kome je sazdan savremeni svet iz godine u godinu uslovljava porast socijalnih nejednakosti, teoretičari društvenih tokova sve češće, uporedo s pozitivnim vrednovanjem globalizacije, ukazuju i na neke njene tamne strane; ponekad govoreći o „globalizaciji zla i porazu dobrog” (Vidojević, 2015). Ujedinjene nacije su, ne slučajno, usvojile *Agendu 2030* (2015–2030) za kontrolu klimatskih promena, ublažavanje siromaštva i nejednakosti između država i naroda.

Posledice globalizacije. Posledice globalizacije osećaju gotovo svi ljudi u savremenim društvima. Iako su određeni uglavnom ekonomskim silama, ishodi te dinamike najviše se uočavaju u oblasti politike: krnjenje suvereniteta nacionalne države, pojava novih društvenih pokreta, nejednakosti u globalnim i nacionalnim razmerama, pluralnost identiteta itd. Osim politike, implikacije globalizacijskih procesa prepoznaju se u svetu rada, odnosu prema religiji, životnoj sredini, položaju klasičnih medija, usponu društvenih mreža itd. Na individualnom nivou ona dovodi do „redefinisanja intimnih i ličnih aspekata naših života, kao što su porodica, rodne uloge, seksualnost, lični identitet, interakcije sa drugim ljudima i odnos prema radu” (Gidens, 2003: 66).

Globalizaciju, s obzirom na to da se radi o nedovršenom procesu, prate i posledice koje je teško predvideti i kontrolisati. U tom smislu je opravdano savremene društvene promene opisivati korišćenjem sintagme o „društvu rizika” budući da se pojavljuju novi oblici neizvesnosti, posve različiti u odnosu na rizike koji su postojali u prošlosti. Različiti tipovi tzv. proizvedenih rizika nastaju kao posledica modernosti, odnosno korišćenja nauke i tehnologije, a među njima se izdvajaju rizici u životnoj sredini i rizici po zdravlje ljudi. Prema teoriji Ulriha Beka (Beck), autora brojnih radova o riziku i globalizaciji, treba pridodati i rizike kao što su: opadanje uticaja tradicije i običaja na samoidentitet, urušavanje tradicionalnih oblika porodice, demokratizacija ličnih odnosa, promena obrazaca rada, sve veća nesigurnost radnog mesta, nezaposlenost i sl. (Gidens, 2003: 73–74).

Globalizacija, priznavali mi to ili ne, predstavlja paradigmatiku izmenu naših shvatanja, načina odlučivanja, načina privređivanja, načina života, našu sadašnjost i budućnost. U kojem pravcu će se kretati ovi procesi nije izvesno – ovo što smo mogli videti do sada ne ohrabruje previše, ali ne smemo zaboraviti da posedujemo gotovo nepresušan kreativni resurs – imaginaciju, kojom smo do sada rešavali mnoge probleme i prevladavali istorijske tragedije i nedoumice. (Торђевић, 2019: 143)

1.7.1. *Stara i nova sociologija*

Iz prethodnog izlaganja proističe potreba da se mnoge pretpostavke moderne sociologije (koja se bavi industrijskim društvom) kritički sagledaju u kontekstu stvaranja svetskog uređenja. Dok je u dosadašnjoj istoriji čovečanstva ritam socijalnih promena bio relativno spor, vreme u kojem živimo donosi niz tektonskih promena – kako u socijalnoj strukturi tako i u socijalnoj dinamici, koja zahvata sve pore društvenog života.

Neki od naznačenih fenomena u uvodnom delu razmatraće se u nastavku knjige. U svakom poglavlju i u pojedinim odeljcima biće razmotren po jedan važan predmet socioloških istraživanja. Poput razmimoilaženja na samom početku konstitisanja sociologije tokom XIX veka, sociolozi i danas iznose različita mišljenja o pitanju: (1) „kako” bi trebalo izučavati društvene pojave i procese, (2) do koje „vrste” znanja bi trebalo doći, te (3) kako bi ta znanja „trebalo iskoristiti” (Turner, 2009: 49). Nesložni su i kada je reč o njihovoj ulozi u društvu. Da li bi trebalo samo da se bave opisom i objašnjavanjem društvenih pojava ili bi trebalo i da aktivno deluju na planu menjanja ljudskih odnosa nabolje? Premda sociologija nikada nije bila u političkom smislu nevina, čini se da je njen ideološki „politički fanatizam”, poput onog oličenog u delu Marksa ili Dirkema, u današnjim uslovima „nedopustiv” (Milenković, 2016: 9).

Uvek prisutnu dihotomiju između naučnog i imaginativnog karaktera sociologije dobro opisuje metafora o „dvojnomo državljanstvu” sociologa, odnosno naučnika koji izučavaju društvene fenomene (Berger i Kelner, 1991: 84). Sociolozi moraju biti spremni da primene najrazličitije metode istraživanja – počev od egzaktnih metodoloških postupaka u tumačenju empirijskih podataka iz objektivne stvarnosti, pa do objašnjavanja objektivne stvarnosti „imaginacijom, apstrakcijom, teorijama i misaonim eksperimentima” (Marinković, 2008: 17). Sociološka imaginacija, sintagma koju je prvi upotrebio američki sociolog Rajt Mils (Mills) u istoimenom delu, vodi sociologe prema razumevanju smisla društvene stvarnosti preko značenja koje pojedinci pridaju toj stvarnosti.

Sociološka imaginacija osposobljava onoga ko njome raspolaže da shvati širu istorijsku scenu kroz poimanje smisla sa gledišta unutrašnjeg života i spoljne životne karijere ljudskih jedinki. Sociološka imaginacija mu omogućava da ima u vidu to da pojedinci u uskomešanoj atmosferi njihovog svakidašnjeg iskustva često svesno iskrivljuju sliku svog društvenog položaja. (...) Sociološka imaginacija nas osposobljava da shvatimo istoriju i život pojedinca, kao i njihove uzajamne odnose u uslovima datog društva. To je onaj nesumnjivi zadatak sociološke imaginacije i u tome su njene perspektive. (Mils, 1964: 9–10)

Sociološka imaginacija prepoznaje se i u radovima Maksa Vebera, Georga Zimela (Simmel), Florijana Znanjeckog (Znaniecki), Pitera Bergera i drugih. Pomenuti autori bili su svesni ograničenja na planu postizanja naučne objektiv-

vnosti kod izučavanja društvenih fenomena. Nasuprot njima, pozitivistički usmereni sociolozi (Kont, Dirkem, Lazarsfeld i drugi) stremili su tome da društvenu stvarnost posmatraju nezavisno od onoga što može biti „pojedinačno, subjektivno, simbolično, neponovljivo, značenjsko” (Marinković, 2008: 16). Ovaj pristup podrazumeva sistematsko korišćenje metoda empirijskog istraživanja kao što je to slučaj sa fizikom, hemijom ili biologijom, ali, u težnji ka empirizmu, išlo se i korak dalje. Prema Polu Lazarsfeldu, jednom od najpoznatijih zagovornika empirizma u sociologiji, trebalo je da ova disciplina „sama postane metodološka specijalnost. Po njegovom mišljenju, sociolog je predodređen da postane metodologom svih društvenih nauka” (Mils, 1964: 71).

Premda su opisane razlike među sociolozima stalno prisutne, postoji, na sreću, saglasnost u pogledu određenja predmeta ove akademske discipline.

Sociologija je, dakle, proučavanje društva, počev od (a) najkraćih epizoda ponašanja i interakcija licem u lice, preko (b) svih struktura koje su ljudi izgradili da bi organizovali ponašanje i interakciju u društvu, do (c) obrazaca odnosa među društvima. Sociologija se, dakle, preklapa sa svim drugim društvenim naukama, kao što je, na primer, istorija. Sociologija nije Kontova „kraljica među naukama”, vrhunska nauka, ali jeste široka. Ona je neuređena disciplina, ali zato pruža mogućnost da se ljudi u okviru nje bave različitim vrstama aktivnosti. (Tarner, 2009: 49)

Na osnovu izloženih sadržaja u uvodu, sociologija se u najkraćim crtama može odrediti kao sistematsko proučavanje ljudskih društava, s težištem na modernim, industrijskim sistemima. Sociologija je nastajala u uslovima iznalaženja rešenja za izlaz iz opšte društvene krize koja je potresala najveći deo evropskog kontinenta na prelazu iz XVIII veka u XIX vek. Istovremeno, sociologija nije neosetljiva i na svekolike društvene promene koje minulih decenija zahvataju veliki deo savremenog sveta. Sveopšti proces globalizacije ostavlja brojne posledice (kao pozitivne tako i negativne), posebno kada je fenomen rada u pitanju.

S obzirom na to da sociologija izučava sistem najveće složenosti (društvo), njeno bitno obeležje je pluralizam (mnoštvo) teorijskih pristupa koji se, sledstveno, odražava i na metodološkom planu kroz korišćenje čitavog spektra različitih metoda, tehnika, instrumenata i postupaka istraživanja. U sociologiji su se kao glavni teorijski pristupi izdvojili funkcionalizam, teorije društvenih sukoba i simbolički interakcionizam.

II poglavlje

NAUKA I NAUČNI METOD

Pre razmatranja osnovnih elemenata sociološkog metoda, neophodno je ukazati na bitna svojstva nauke kao jednog od sistema ideja, verovanja i praksi (ostali su: religija, moral, filozofija, ideologija, umetnost itd.). Oko određenja nauke među teoretičarima ne postoji saglasnost budući da navode različite elemente u pokušaju da proniknu u suštinu ovog kompleksnog fenomena.

Spenser je, recimo, pod naukom podrazumevao „organizovano znanje”. Albert Ajnštajn (Einstein) smatra da je nauka „neprekidni viševekovni rad da se pomoću određenog sistema misaono povežu uočene pojave sveta”. Prema Radomiru Lukiću (1995), nauka se može definisati kao „najegzaktnija, najistinitija duhovna tvorevina kojom se otkriva stvarnost onakva kakva jeste”.

Dušan Simić ponudio je definiciju nauke, koja, čini se, sadrži sve njene važne atribute:

Naukom nazivamo ukupan fond sistematizovanog ljudskog znanja i iskustva o prirodi, društvu, saznanju i mišljenju u njihovom istorijskom razvoju, gde pod sistematizovanim znanjem podrazumevamo činjenice, kategorije, principe, zakone, teorije, i sisteme koji su, zahvaljujući jedinstvenom načinu mišljenja i saznanja, u međusobnom skladu, provereni i dokazani i koji čine jedinstvenu logičnu celinu (Simić, 2002: 16).

Ovo shvatanje nauke, kao sistema naučnih principa, hipoteza, teorija i zakona o jedinstvenoj oblasti, izgrađenog na originalnoj metodologiji – predstavljeno je grafički na Slici 1.

Prema tome, nauka se ne može odvojiti od naučnog metoda. Entoni Giddens pod naukom podrazumeva „korišćenje sistematičnih metoda ispitivanja, teorijskog mišljenja i logičkog preispitivanja dokaza” u svrhu razvijanja znanja o određenom predmetu ispitivanja (Giddens, 1995: 20). Najzad, nauci je moguće analitički prići i sa sociološkog stanovišta; to znači da je nauka organizovana društvena delatnost koja se obavlja u specifičnim društvenim okolnostima, odnosno kontekstu (Đurić, 1982).

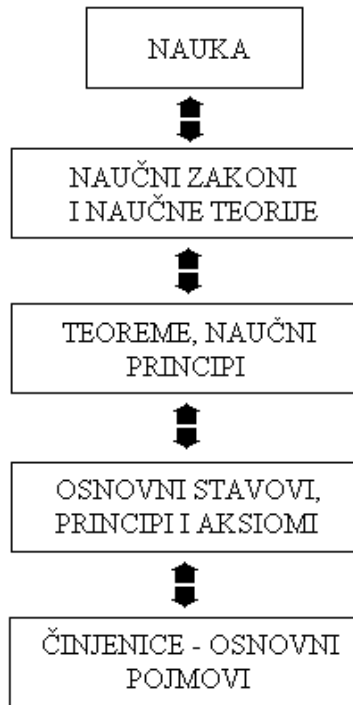

Slika 1. Shematski prikaz naučnog saznanja (Žigić i sar., 1992: 7)

2.1. Statička i dinamička priroda nauke

Analiza prethodno izloženih definicija nauke upućuje na to da postoje dva stanja nauke – statičko i dinamičko. Statičko stanje ukazuje da nauka predstavlja sistem akumuliranog znanja i iskustva iz prethodnih epoha. Sakupljene činjenice proveravaju se ili reprodukuju. S druge strane, dinamičko stanje nauke ogleda se u tome da je postojeći fond naučnih činjenica podložan promenama. Istraživanje kao aktivnost ljudskog duha vodi unapređenju nauke.

Značajan doprinos dinamičkom shvatanju nauke dao je Tomas Kun, fizičar i teoretičar nauke, u delu *Struktura naučnih revolucija*. U svojoj studiji obrazložio je tezu da naučno saznanje tokom vremena prolazi kroz faze razvoja „normalne nauke” i „naučne revolucije”, koje se međusobno smenjuju. Naučna revolucija donosi promenu do tada prihvaćenog niza opštih pretpostavki u određenoj oblasti usvajanjem nove paradigme (Kunov termin). Ona, poput Ajnštajnovne teorije relativiteta u fizici (ili atomističke teorije u hemiji, teorije evolucije u biologiji itd.) – predstavlja rekonstrukciju određene oblasti na temelju novih, osnovnih teorijskih postavki, tako da profesija menja svoj pogled na ranije korišćene metode i ciljeve (Kuhn, 1970: 12). Na taj način se sužavaju i još preciznije definišu polja određene oblasti. Kun smatra da naučna promena – prelaz od jedne prema

drugoj paradigmi – nije ništa drugo do „mistična konverzija koja nije i ne može biti vođena pravilima logike, već se nalazi potpuno u domenu (socijalne) psihologije otkrića” (Lakatos and Musgrave, 1981: 93).

Dinamičko stanje nauke prepoznaje i Karl Popper, ali sa posve drugačijih pozicija. Dok se, po Kunovom tumačenju, naučne revolucije dešavaju pod izuzetnim okolnostima, prema Popperovom viđenju, nauka je u stanju „neprestane revolucije”. Njena transformacija racionalna je po svom karakteru i zasniva se na principima „logike otkrića” (Popper, 1959). On takođe smatra da naučna aktivnost nije isključivo usmerena na opovrgavanje važećih teorija.

Tokovi kretanja naučnih saznanja posmatraju se, dakle, s dvojakog stovišta: kao kontinuisanost i diskontinuisanost (Jakovljević, 2004). Kontinuisanost označava neprekidni i postepen razvoj naučnih saznanja, dok se pod konceptom diskontinuisanosti podrazumeva prekidan i skokovit razvoj naučnih dostignuća, odnosno, kako to Kun naziva, revolucionistički progres saznanja.

U slučaju ideje kontinuisanosti, trebalo bi praviti distinkciju između dva moguća pravca: evolucionizma Popperovog tipa i kumulativizma. Kumulativizam, koji nalazi svoje ishodište u klasičnom racionalizmu, polazi od toga da svaka nova teorija preuzima u celosti sve elemente jezgra prethodne teorije. Tako se na ovaj način fond naučnog saznanja neprekidno uvećava. S druge strane, evolucionizam, polazeći od nedostataka klasičnog racionalizma i ograničenja induktivizma, pretpostavlja da novonastale teorije (nastale tokom evolutivnog procesa) ne preuzimaju sve elemente prethodne teorije. Drugim rečima, između susednih teorija (gledano s obzirom na njihov hronološki sled pojavljivanja) dolazi do delimičnog preklapanja. Razlika između suprotnih kontinualnih puteva saznanja grafički je predstavljena na Slici 2. Evolucionističko viđenje kontinuisanosti naučnih informacija prisutnije je u savremenoj filozofiji nauke i u metodologiji.

Dva viđenja kontinualnog razvoja nauke

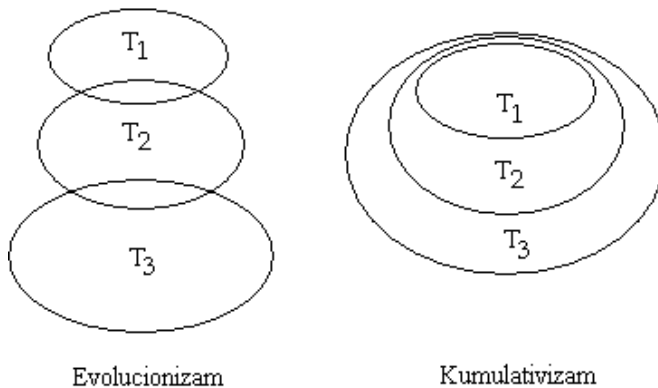

Slika 2. Grafički prikaz kontinualnog naučnog procesa: evolucionizam (levo) i kumulativizam (desno) – (Jakovljević, 2004: 85)

2.2. Karakteristike naučnih saznanja

Bilo koju oblast naučnog saznanja, na osnovu do sada izloženih činjenica o nauci, moguće je opisati nekim zajedničkim karakteristikama; najčešće se u tom smislu razmatraju objektivnost, pouzdanost, opštost i sistematičnost. To su osnovni principi naučnog saznanja ili konstitutivni principi nauke.

Objektivnost. Objektivnost podrazumeva nepristrasnost, odnosno odsustvo ličnih, grupnih, klasnih i drugih interesa, ličnih emocija i predrasuda u svim fazama istraživanja. Izvori predrasuda su brojni:

Prvo, naučnici uglavnom imaju teoriju koju bi voleli da mogu da potvrde, pa se često dugo drže starih tumačenja iako bi ih trebalo odbaciti ili izmeniti. Drugo, nauka je skupa. Onaj ko plaća račune odlučuje do kakve vrste znanja istraživanje treba da dođe. (...) Treće, politički programi i ideologije često određuju koji tip istraživanja je poželjno sprovesti, naročito kada se radi o posebnim oblastima istraživanja koje finansira vlada (Tarner, 2009: 60).

Objektivnost naučnog saznanja pretpostavlja etičku neutralnost, jer je nauka, veberovski rečeno, „vrednosno neutralna”. Ono što je čini objektivnijom od ostalih sistema uverenja moguće je objasniti davanjem odgovora na dva pitanja: (1) Da li je sistem verovanja normativnog (ili evaluativnog) karaktera, odnosno da li se procenjuje i predviđa šta bi trebalo i moralo da se desi? (2) Da li je sistem uverenja empirijskog karaktera usmeren na činjenice koje se tiču objektivne stvarnosti?

Očigledno je da nauka predstavlja sistem uverenja neevaluativnog karaktera usmeren ka empirijskom svetu. I ideologija je, kao poseban sistem uverenja, empirijskog karaktera. Ipak, ono što odvaja svaku vrstu ideologije od nauke ogleda se u tome što se njome određuje šta bi trebalo da se dogodi u stvarnosti – na primer, na kojim principima bi trebalo da počivaju nejednakosti u društvu. Religijski sistemi uverenja takođe propisuju šta bi trebalo da se desi, ali religijska misao nema iskustveni karakter. Na kraju, postoje oblici znanja kod kojih je odgovor na oba postavljena pitanja odričan – poput nekih logičkih sistema (na primer, matematika).

Princip objektivnosti predstavlja „zlatno pravilo nauke”. To svakako ne znači da je naučno delo lišeno subjektivnosti. Svaka istina, uključujući i naučnu, subjektivna je po svojoj formi, a objektivna po sadržini.

Pouzdanost. Pouzdanost je karakteristika naučnih saznanja koja se zasniva na empirijskim dokazima. Međutim, nemaju sve naučne istine empirijske dokaze. Teorije i hipoteze ne temelje se isključivo na empirijskim činjenicama.

Pouzdana saznanja počivaju na stvarnim, uzročnim, a ne na funkcionalnim vezama, koje često štetno deluju na pouzdanost saznanja, što slikovito potvrđuje sledeći primer:

Tako npr. saznanje po principu „Post hoc, ergo propter hoc” (Posle toga, dakle zbog toga) nije pouzdano, već pogrešno saznanje jer iz vremenskog redosleda izvođi uzročni zaključak. Pre izbijanja zemljotresa neke životinje, npr. miševi se uznemire i beže. Na osnovu toga se zaključuje, posle bežanja miševa „post hoc”, dolazi do „propter hoc” – zbog toga je izbio zemljotres. Pravi uzrok je drugo nešto, radi se o prirodnom zakonu koji nauka još nije otkrila. Zemljotres bi se desio bez obzira na ponašanje životinja koje mogu da ga nagoveste ili ne, ali ne mogu biti njegov uzrok, da ga prouzrokuju (Marković, 1994: 86).

Opštost. Opštost, kao karakteristika naučnog saznanja, odnosi se na usmenost ka otkrivanju opštih veza i odnosa među pojavama i procesima u objektivnoj stvarnosti. Cilj je dolazak do naučnog zakona. Zarad njegovog postizanja, naučne teorije se ne usredsređuju na jedinstvene i pojedinačne pojave, već sagledavaju procese koji deluju univerzalno. Na primer, formula $F = q_1q_2/r^2$ ne govori ništa o određenoj elektrostatičkoj sili (F), ili o naelektrisanjima dva tela (q_1 i q_2), ili o rastojanju između dve naelektrisane čestice u određenom polju. Ovom formulom izražava se oblik povezanosti elektrostatičke sile, veličine naelektrisanja i njihovog rastojanja, koji važi na svim mestima u svim vremenima. Zakone visokog stepena opštosti moguće je otkriti i za društvene pojave (videti Primer 1).

Primer 1. Opšti zakon evolucije prema teoriji Herberta Spensera.

Društvena evolucija podrazumeva rast i složenost koje se drže pod kontrolom posredstvom mreže međuzavisnosti i koncentracije moći. Ukoliko obrasci međuzavisnosti i koncentracije moći ne uspeju da se oforme, ili nisu na odgovarajućem nivou, društvo se raspada.

Prema tome, da bi se došlo do naučnog zakona, odnosno do opšteg, moraju se izostaviti manje važna svojstva pojava i procesa i usredsrediti se samo na bitne odlike istraživanog fenomena. U tom smislu se apstraktnost ponekad navodi kao jedna od posebnih osobina naučne teorije.

Sistematičnost. Pod sistematičnošću se podrazumeva koherentnost i konzistentnost svih delova i dimenzija naučnog saznanja. Naučne istine nisu izolovane – svaka činjenica dobija objašnjenje samo u vezi sa njegovim ostalim elementima. Veća je u prirodnim nego u društvenim naukama i predstavlja najteže ostvariv naučni princip.

Svaka naučna disciplina, pored svog predmeta, sadrži određene metode istraživanja, odnosno saznanja određene oblasti pojava. Predmet i metod predstavljaju, otuda, konstitutivne elemente svake naučne discipline. Nauka je jedinstvo teorije i prakse, jer „naučna teorija je saznanje određene vrste predmeta ili njihovih sastavnih svojstava na osnovu ili pomoću određene metode” (Šešić, 1982: 1).

2.3. Metodologija

Metodologija se uglavnom definiše kao grana logike koja proučava naučni metod (Radenović, 1995). Metodologiju zanimaju i druga pitanja istraživanja kao, na primer, način utvrđivanja naučnih znanja, procedure obrade rezultata, te kako se novi rezultati istraživanja ugrađuju u fond postojećih saznanja. Glavni predmet izučavanja metodologije predstavljaju metode saznanja.

Uobičajeno je da se metodologija deli na opštu i posebnu. Prva se odnosi na metod nauke uopšte, dok druga razmatra metodologiju posebnih nauka. U tom smislu, može se govoriti o metodologiji tehničkih nauka, metodologiji društvenih nauka, metodologiji socioloških istraživanja itd.

Metodologija socioloških istraživanja je posebna logička disciplina čiji je zadatak usmeren na proučavanje i razvijanje logičkog okvira naučnog saznanja, kao i na istraživačka sredstva i postupke koje sociologija primenjuje u svojim istraživanjima i pomoću kojih nastoji da dođe do novih naučnih saznanja (Mišković, 2003: 39). Temelji se na filozofskoj teoriji saznanja (gnoseologiji), teoriji naučnog saznanja (epistemologiji) i opštoj metodologiji.

2.4. Metod

Metod se obično definiše kao način istraživanja da se dođe do naučne istine o problemu koji on proučava. Sam naziv „metod” potiče od grčke reči *methodos*, koja označava put i način istraživanja, traženje. Naučni metod sastoji se iz tri „koraka”, a to su: (1) stvaranje radnih hipoteza, (2) empirijska verifikacija hipoteza i (3) uključivanje novih istina u prethodno stečen fond naučnih činjenica (Milić, 1965).

2.4.1. Komponente naučnog metoda

Naučni metod čine tri komponente: (1) logička, (2) epistemološka i (3) operativno-tehnička.

Kako svako naučno delo mora biti logično, i metod istraživanja mora biti postuliran na pravilima određene logike. Otuda logički deo metoda. U svako novo istraživanje se ulazi uz proučavanje prethodnog naučnog saznanja i sa određenih konceptualnih polazišta, naučno-metodoloških pristupa. U skladu sa svojstvima predmeta istraživanja i pomenutim shvatanjima i saznanjima, izgrađuju se i koriste određene (odgovarajuće) tehnike koje sadrže instrumente i postupke. (Milosavljević i Radosavljević, 1988: 13)

Da bi se izbegla pogrešna upotreba osnovnih pojmova metodologije, u nastavku se preciznije određuju:

1. Metod istraživanja – način sticanja naučnog saznanja; može da ima više modaliteta, a u njegovom sastavu može se naći više tehnika istraživanja;
2. Tehnika istraživanja – složen i neposredno primenjen operativni oblik metoda; sastavni su joj delovi: instrumenti i postupci;
3. Instrument – sredstvo koje se koristi tokom primene metoda u istraživanju;
4. Postupak – izvršavanje određenih radnji koje su u skladu sa pravilima odabranog metoda i tehnike istraživanja saglasne uputstvu u okviru konkretnog projekta istraživanja.

Uzmimo, na primer, ispitivanje kao metod prikupljanja podataka. Ispitivanje se realizuje preko različitih tehnika, poput naučnog intervjua, naučne ankete i testa. Svaku od ovih tehnika čine određeni instrumenti i postupci. Kod naučne ankete instrument za prikupljanje podataka je anketni upitnik, dok se postupak u ovom slučaju sastoji od niza operacija i postupaka, neophodnih za uspostavljanje kontakta sa ispitanicima, postavljanje pitanja, evidentiranje odgovora i sl.

Stepen razrade i konkretizacije tehnike istraživanja – preko detaljnog opisa njenih instrumenata i postupaka – zavisi uglavnom od vrste istraživanja i detaljnija je kod empirijskih istraživanja. Štaviše, neke metode nemaju svoje tehnike istraživanja (samim tim, ni instrumente), već se oslanjaju isključivo na misaoni postupak.

2.4.2. Podela naučnih metoda

Naučne metode se razvrstavaju po osnovu različitih kriterijuma: opštosti, upotrebljivosti i po predmetu koji se metodom istražuje. Uglavnom se dele na opšte metode (metafizička i dijalektička), opštenaučne metode, osnovne posebne metode, opšte metode određenih nauka (uključujući i sociologiju), metode prikupljanja podataka i metode obrade podataka.

Opšte metode odnose se na sve nauke. Dijalektički koncept, recimo, ima univerzalne mogućnosti primene.

Opštenaučne metode su one koje se primenjuju ili se mogu primenjivati u svim naukama. U te metode se najčešće ubrajaju eksperimentalni, aksiomatski, statistički i metod modelovanja. Premda se eksperiment, po pravilu, vezuje za prirodne nauke, određeni modaliteti eksperimenta nalaze primenu i u sociologiji.

Osnovne posebne metode odnose se na misaono-logičke postupke u istraživanju. Grupi posebnih metoda pripadaju analiza, sinteza, apstrakcija, konkretizacija, dedukcija, indukcija itd.

Izdvojenju grupu metoda predstavljaju opšte metode pojedinih nauka. U opšte metode sociologije ubrajaju se istorijski metod, komparativni metod, studija slučaja i psihološki metod.

Uobičajeno je da se kao posebne grupe metoda razmatraju metode prikupljanja podataka i metode obrade podataka. Prvoj grupi metoda pripadaju metod ispitivanja, metod posmatranja i eksperimentalni metod. U ovu grupu metoda ponekad se svrstavaju metod analize sadržaja, sociometrija i tehnike skaliranja.

Iako je moguće govoriti izdvojeno o metodama obrade podataka, one se pojavljuju kao (1) delovi opštenaučnih metoda (recimo, statističkih), (2) modaliteti njihove primene ili (3) njihovi produžeci. Između metoda prikupljanja podataka i metoda obrade podataka postoji izražena međuzavisnost, koja počiva na karakteristikama podataka (Milosavljević i Radosavljević, 2006: 54).

2.4.3. *Sociološki metod*

Sociologiju kao najopštiju nauku o društvu karakteriše sociološki metod, u smislu da označava određen ugao, pristup ili perspektivu gledanja na pojave i procese u društvu.

Tako se u okviru sociologije izdvajaju sledeći teorijsko-metodološki pristupi: pozitivistički, funkcionalistički, strukturalistički, sociologija razumevanja i kritički. U bilo kojoj od pobrojanih varijanti, sociološki metod je globalan „ne samo zato što se tako proučava društvo kao celina nego i zato što je neophodan u sociološkom proučavanju bilo koje društvene pojave” (Marjanović i Markov, 2003: 34). Ako se kao primer uzme obrazovanje, onda to znači da se ova društvena delatnost mora razmatrati kroz dvostruki odnos sa društvom: (1) kako društvo uslovljava obrazovanje i (2) kako obrazovanje utiče na druge društvene pojave i društvo u celini.

Period konstituisanja sociologije nije bio lišen oštih metodoloških rasprava. Nedoumice po ovom pitanju proisticale su iz različitog shvatanja odnosa determinizma u prirodi i društvu. Determinizam je određenost ili uslovljenost neke pojave drugim pojavama. Glavni ton ovim raspravama davali su zagovornici pozitivizma i istorizma krajem XIX veka.

Pozitivizam. Pozitivizam se zasniva na stavu o jedinstvu naučnog metoda, prema kojem između prirode i društva nema suštinskih razlika. Njegove pristalice drže se uverenja da društvene nauke mogu ostvariti napredak ukoliko primenom metoda prirodnih nauka postanu egzaktnije, ako otkriju i teorijski objasne uzročne odnose među pojavama i formulišu naučne zakone. Pozitivna nauka polazi od ponašanja ljudi, opisuje ih i tumači da bi ih razumela, ne donoseći pritom nikakav sud o moralnoj vrednosti ponašanja. Predmet istraživanja jeste konkretno i pojavno, to jest ono što postoji u iskustvu.

Osnovne postavke klasičnog pozitivizma već su izložene u odeljku o Ogistu Kontu. Emil Dirkem takođe se smatra pozitivistom – prvo pravilo njegove sociološke metode glasi: „Posmatraj društvene činjenice kao stvari”. Dirkem u studiji *Samoubistvo* (1897), jedinom empirijskom istraživanju koje je sproveo, koristeći različite metode (kvantitativne statističke metode, upoređivanje i multivarijacionu analizu), utvrđuje korelacije (povezanosti) između samoubistva, s jedne strane, i različitih faktora (pol, uzrast, zanimanje, konfesionalna pripadnost), s druge strane (videti Primer 4 na kraju ovog poglavlja).

Istorizam. Istorizam predstavlja pravac u društvenim naukama po kome bi istorija, a ne prirodne nauke, trebalo da bude uzor njihovog razvoja. Istoristi, na-

suprot pozitivistima, smatraju da su istorijske, kulturne ili duhovne situacije pojedinih društava u toj meri različite, samosvojne i neponovljive da je traganje za uzrocima i naučnim zakonima u društvu uzaludan posao. Zagovornici istorizma (Vilhelm Vindelband /Windelband/, Hajnrih Rikert /Rickert/ i Vilhelm Diltaj /Dilthey/) smatraju da ne postoji jedinstvo u logičko-metodološkom pogledu između prirodnih i društvenih nauka, te da saznanje o društvu (uprkos zasnovanosti na iskustvu) može biti samo istorijskog, a nikako teorijskog karaktera.

Vindelband predlaže tipologiju nauka na „nomotetske” (*nomos* znači zakon, a *thesis* postavljanje) i „ideografske”, dok je, prema mišljenju Rikerta, pravo područje istraživanja ideografskih nauka područje kulture i predlaže podelu na nauke o prirodi i nauke o kulturi. Vindelband i Rikert ističu da podela nauka i njihovih metoda nije tako oštra, odnosno moguće je njihovo prožimanje. Najzad, Diltaj u knjizi *Uvod u duhovne nauke* iznosi stav da je razumevanje stvar duha, dok se objašnjenje odnosi na prirodne fenomene. Objektivizacija iskustva, prema Diltaju, uključuje oblike kao što su: razumevanje (povezivanje pojedinačnih doživljaja u smisaone celine); tumačenje (celovito naučno razumevanje čitavih istorijskih epoha) i hermeneutika (veština interpretacije).

Veberova sociologija razumevanja. Veber je ponudio srednje rešenje u svojoj sociologiji razumevanja, koja nema ništa zajedničko sa emotivističko-intuističkim poimanjem razumevanja prisutnog kod istorizma. Razumevanje smisla i značenja treba „da pripremi, olakša i upotpuni uzročno objašnjenje, a nikako da ga zameni” (Marjanović i Markov, 2003: 26). Prema Veberovom misaonom sistemu, razumevanje je heurističko (usmeravajuće) sredstvo za postavljanje naučnih hipoteza. Princip uzročnosti ostaje osnovni princip naučnog objašnjenja.

Uprkos insistiranju na vrednosnoj neutralnosti nauke, nemački sociolog smatra da krajnji cilj prirodnih i društvenih nauka ne može biti isti:

Prirodne nauke imaju bitno *teorijski* karakter, a društvene *istorijski* karakter. Krajnji cilj prirodnih nauka je stvaranje opštih teorijskih sistema, a cilj društvenih nauka je opisivanje izdvojenih, posebnih događaja, koji imaju kulturno-istorijski karakter. Prirodne nauke svet *objašnjavaju*, a društvene nauke *razumevaju* društveni svet (Marinković, 2008: 64).

Veberov metodološki doprinos sociologiji, možda i značajniji, predstavlja metod idealnih tipova – posebna analitička konstrukcija za tumačenje smisla ili značenja društvenih pojava u komparativnoj ravni. Pojmovi kojima se služi sociologija ne mogu u potpunosti da opišu objektivnu društvenu stvarnost budući da se njima izražavaju samo najbitnije, zajedničke karakteristike datog fenomena. Posebno je razmatrao tri vrste idealnih tipova.

Idealni tipovi prve vrste odnose se na fenomene koji se javljaju u pojedinim istorijskim epohama i u pojedinim kulturnim oblastima; recimo, „protestantska etika”, „moderni kapitalizam”, „grad zapadnoevropskog tipa” itd. Idealni tipovi druge vrste uključuju apstraktne elemente društvene stvarnosti koji se pojavljuju

u skoro svim istorijskim periodima i kulturnim sredinama (na primer, „birokratija“). Najzad, idealni tip treće vrste odgovara potpuno racionalnom delanju ljudi koje počiva isključivo na ekonomskim motivima.

Funkcionalizam. Ovaj teorijsko-metodološki pravac, čiji koreni sežu do sociološkog funkcionalizma Emila Dirkema, sagledava društvo polazeći od pojma funkcije, odnosno uloge koju neka društvena pojava ima u okviru društvenog sistema. Svaka institucija (odnosno, deo društvenog sistema) trebalo bi da ima integrativnu ulogu – da prevazilazi, odnosno povezuje, različitosti u skladnu celinu. U tom smislu, Dirkem određuje sociologiju i kao nauku o društvenim institucijama, njihovoj genezi i funkcionisanju.

Strukturalizam. Funkcionalizmu je blizak strukturalizam, kao teorijsko-metodološki pravac koji se usredsređuje na pojam strukture. Doprinos svake institucije, odnosno društvene pojave, ogleda se i u tome u kojoj meri održava postojeću strukturu. Struktura predstavlja „način na koji su elementi – sa svojim različitim funkcijama – povezani u jedinstvenu celinu – totalitet – koja funkcioniše“ (Marinković, 2008: 45).

Kritički pristup. Teorijske orijentacije ovog pristupa društvene pojave posmatraju kroz prizmu činilaca koji dovode do promena, a u središtu razmatranja je pojam konflikta, koji je najdetaljnije sagledao Karl Marks u svojoj analizi društva industrijskog kapitalizma. Kritički pristup takođe podrazumeva i preispitivanje tradicionalnih metodoloških postupaka. Među novijim kritički orijentisanim pravcima izdvajaju se feminizam i socijalni konstruktivizam.

2.5. Faze istraživanja

Postoje različiti modeli kojima se opisuje tok naučnog istraživanja, odnosno metodološki postupak. Metodološki postupak je strategija pristupa predmetu istraživanja iz različitih uglova i korišćenjem različitih sredstava, pri čemu se veština istraživača ogleda u usaglašavanju istraživačkih sredstava sa predmetom istraživanja i u primeni odgovarajućeg redosleda korišćenih metoda (Mandra, 2001: 230). Tok istraživanja čine faze postupka naučnog saznavanja, odnosno istraživanja društvenih pojava (Lukić, 1975; Marinković, 2008):

- (1) Određivanje predmeta koji se istražuje;
- (2) Procena prikupljenog materijala;
- (3) Preciziranje problema (jasno definisanje radnih hipoteza);
- (4) Razrada plana istraživanja (izbor konkretnih istraživačkih tehnika);
- (5) Sprovođenje istraživanja;
- (6) Tumačenje rezultata istraživanja;
- (7) Izveštavanje o rezultatima istraživanja.

Na Slici 3 prikazan je nešto detaljniji tok istraživanja, koji se sastoji od većeg broja faza (Gidens, 1995). U nastavku ovog odeljka izlažu se metodološke faze prema postavkama modela Kinga i saradnika (1994). Ovaj model razmatra

četiri komponente u okviru metoda saznanja: (1) istraživačko pitanje, (2) teoriju, (3) podatke i (4) upotrebu podataka. Termin *komponente* u odnosu na termin *faze* je, po mišljenju ovih autora, prikladniji s obzirom na to da komponente metodološkog postupka ne podrazumevaju odvijanje po strogo hronološkom redu. Moguće je, recimo, istraživanje otpočeti i sa dostupnim podacima, a kasnije iznaći odgovarajući teorijski okvir koji ih najbolje opisuje i objašnjava.

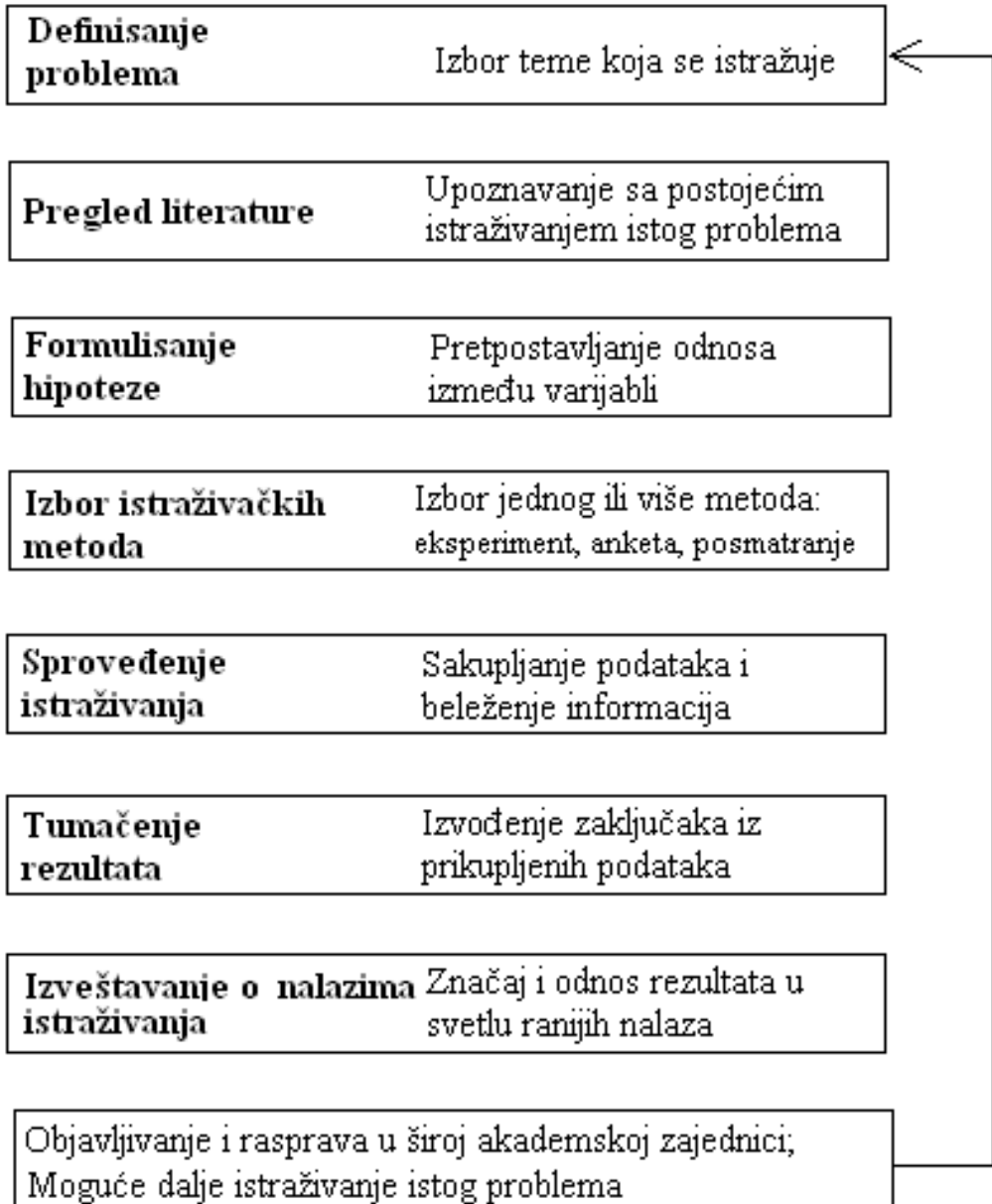

Slika 3. Faze istraživačkog procesa (Gidens, 2003: 659)

2.5.1. Istraživačko pitanje

Nema sumnje da iskustveni rad otpočinje sa utvrđivanjem istraživačkog pitanja, ili objekta istraživanja. Na osnovu toga, kasnije se pristupa određivanju najpovoljnijih načina za realizaciju istraživačkog postupka kako bi se dobila validna objašnjenja prirodnih ili društvenih fenomena.

Ali, kako se do njih dolazi? Kako se istraživač odlučuje za konkretan predmet istraživanja? Na ova pitanja ne mogu se ponuditi jednoznačni odgovori.

Ono što je izvesno je to da su pravila izbora tokom ovih ranih stadijuma istraživačkog procesa manje formalizovana u odnosu na njegove potonje faze. Lično iskustvo i vrednosti koje zastupaju pojedini istraživači u mnogim slučajevima obezbeđuju motivaciju za bavljenje određenim društvenim pojavama. Sa stanovišta potencijalnog doprinosa društvenim naukama, međutim, lični razlozi nisu neophodni niti su dovoljni da bi potvrdili izbor određene teme. Drugim rečima, nije bitno to šta konkretni istraživač misli, već „akademska zajednica brine jedino o onome što se može demonstrirati” (King i saradnici, 1994: 15). U svakom slučaju, kako Edgar Vilson navodi, „veliki broj naučnika postao je slavan ne zbog sposobnosti da reši neki problem, nego zbog mudrosti da ga odabere” (Wilson, 1952: 375).

Tokom ove početne etape istraživačkog postupka, od velikog značaja je da se istraživačko pitanje formuliše na što precizniji način. To se postiže kroz misaoni proces sužavanja opštosti. Neophodno je pri tome praviti razliku među pojmovima kao što su: (1) tema istraživanja, (2) istraživački problem, (3) svrha istraživanja, te (4) samo istraživačko pitanje (Tabela 2).

Tabela 2. Primer postupka za definisanje istraživačkog pitanja

Tema istraživanja	Slabi rezultati učenika u državnim školama
Istraživački problem	Slabi rezultati učenika iz marginalizovanih društvenih grupa
Svrha istraživanja	Utvrđivanje činilaca koji utiču na slab uspeh učenika iz marginalizovanih grupa
Istraživačko pitanje	Da li nefunkcionalnost porodice utiču na slab uspeh učenika iz marginalizovanih grupa?

2.5.1.1. Kriterijumi za izbor istraživačkog pitanja

Prvi kriterijum odnosi se na to da pitanje treba da bude „značajno” u realnom svetu. Trebalo bi da tema bude od značaja za politički, društveni i ekonomski život, ili za razumevanje i predviđanje događaja koji mogu dovesti do štetnih ili pozitivnih posledica.

Prema drugom kriterijumu, trebalo bi da istraživački projekat napravi konkretan doprinos naučnom saznanju po osnovu povećane moći da se konstruišu verifikovana naučna objašnjenja nekog aspekta života u svetu. Naučni cilj predstavlja nivo naučnog saznanja koji se određenim istraživanjem želi postići.

Cilj nauke izražava se ovim normativnim stavom:

OPISATI – OBJASNITI – PREDVIDETI – PRIMENITI,

odnosno, pojave koje se istražuju treba najpre opisati, zatim objasniti, najzad predvideti, a na osnovu takvog saznanja i primeniti u praksi nauke, odnosno naučnih teorija (Šešić, 1982: 298). Naučni cilj može biti i klasifikacija-tipologizacija, kao i naučno otkriće (Mišković, 2003: 54). Primena saznanja kao naučni cilj odnosi se pre svega na primenjene nauke koje proističu iz osnovnih (fundamentalnih) nauka. Kada je o društvenim naukama reč, sociologija predstavlja osnovnu, a socijalna politika primenjenu društvenu nauku.

Opis pojave. Doprinos naučnim saznanjima ponekad se svodi samo na opis ispitivane pojave, posebno u društvenim naukama. Ipak, ni to nije nimalo lak zadatak, jer je na početku studija u nekoj oblasti potrebno detaljno predstaviti objekat istraživačke pažnje, ne izostavljajući ine pojedinosti. U ranoj fazi proučavanja još uvek nije jasno šta je bitno, a koja činjenica je od sporednog značaja. Zbog toga se ponekad ovaj detaljan opis društvene stvarnosti naziva i sociografijom ili etnografijom.

Za sociologa, kao i ostale naučnike, osnovni problem je problem distance između posmatrača i posmatranog predmeta. Za biologa mikroskop se postavlja između njega i predmeta koji posmatra. Sociolog, u neku ruku, proučava samog sebe, proučavajući sebi slične i društvo u kome živi. Ako ne raspolaže jednim skupom razrađenih naučnih znanja, on će biti primoran da pođe od zdravorazumskog znanja, od unapred smišljenih ideja i pojmova koje je pozajmio iz svakodnevnog jezika društva u kojem je zaronjen. A, nemoguće je napraviti naučnu studiju društva čiji ste član, a da ne budete pod uticajem svih psiholoških i društvenih problema od kojih ono pati i koji vas uzbuđuju. (Mandra, 2001: 16)

Objašnjenje pojave. Objašnjenje koje je pravi cilj svakog naučnog istraživanja podrazumeva davanje odgovora na najopštije pitanje: Zašto? Najpouzdanija naučni opisi zasnivaju se na naučnim zakonima i naučnim teorijama.

Šta znači pojasniti neku pojavu? Smisao interpretacije leži u dokazivanju da neka pojava nužno proističe iz nekog prethodnog činjeničnog stanja. Karl Hempel smatra da se objašnjenje sastoji od tri osnovna elementa: (1) opisa pojave koju treba objasniti; (2) konstatacije jedne činjenice ili više njih koje prethode pojavi koju treba objasniti; te (3) formulacije trajne i nužne veze između ove dve grupe pojava.

Naučna objašnjenja imaju različit karakter u zavisnosti od toga kakav je odnos između pojave ili predmeta koji se želi definisati, odnosno do koje mere se žele tumačiti činjenice i njihovi međusobni odnosi (Borojević, 1974: 28). Iz toga proizlaze njihove različite kvalifikacije. Prvo, razlikuju se objašnjenja data za individualne i masovne pojave. Kada je o sociološkim pojavama i procesima reč, izdvajaju se četiri tipa objašnjenja: funkcionalističko, strukturalističko, genetičko-istorijsko i teleološko.

Funkcionalističko objašnjenje utvrđuje ulogu delova u celini društva i ispituje uticaj funkcije na ukupnu delatnost društvenog sistema. Kombinuje se sa strukturalističkim, koje polazi od uticaja celine društva na njegove sastavne delove. Oba navedena oblika daju uglavnom statički presek društva, zanemarujući njegovu razvojnost i promenu.

Genetičko-istorijsko objašnjenje pokušava da prikaže razvoj jedne pojave, objašnjavajući činioce koji dovode do njenog nastanka. Može se smatrati modelom uzročnog objašnjenja jer se ukazuje na komponente koje proizvode date pojave ili procese. Ipak, uzročno objašnjenje, u svom idealnom obliku, odnosi se samo na vrlo retke i jednostavne pojedinačne pojave u društvu. Složenost realnih sklopova različitih uslova prikazana je u Tabeli 3 i demonstrirana u narednom primeru. Otuda nisu usamljena mišljenja da je bolje ne izdvajati uzročno objašnjenje kao poseban vid objašnjenja kada je o sociologiji reč (Mišković, 2003: 50).

Tabela 3. Načini i stepeni uticaja na pojave koje se objašnjavaju

Okolnosti	Uslovi čiji uticaj na posmatranu pojavu nije ni neposredan ni presudan
Činioci	Bitni i dodatni uslovi od kojih zavisi da li će se neka pojava desiti ili ne
Uzroci	Najaktivniji činioci, dovoljni i neophodni uslovi koji neposredno proizvode pojavu
Povodi	Činioci koji neposredno prethode pojavi, zbog čega se ponekad pogrešno izjednačuju sa uzrocima

Najzad, teleološko objašnjenje nastoji da otkrije svrhu onog što se čini ili događa. Polazi od motiva, namera i ciljeva svesnog ponašanja ljudi u društvu. Smatra se da se oko unapred određenih ciljeva često koncentrišu mnoge determinante ponašanja ljudi u društvu.

Predviđanje pojave. Predviđanje stoji u tesnoj vezi sa objašnjenjem, dok su razlike prisutne u pogledu logičke strukture. Do objašnjenja se dolazi naknadno, posle analize empirijskog materijala, dok se kod predviđanja pojava očekivanja unapred iznose ukoliko su se stekle određene teorijske pretpostavke i početni uslovi. Predviđanje je osnovni cilj pozitivne nauke, jer bi, kontovski rečeno, trebalo „objašnjavati da bi se predvidelo, odnosno predvideti da bi se delovalo”.

Primer 2. Netačnost uzročnog objašnjenja koje se zasniva na postojanju bliske korelacije između neke dve pojave.

U svom klasičnom delu iz 1897. godine, pod naslovom *Samoubistvo*, Emil Dirken je pronašao korelaciju između stopa samoubistva i godišnjeg doba. U društvima koje je Dirken proučavao, stopa samoubistva progresivno se povećavala u periodu između januara i juna ili jula. Dalje tokom godine, stopa se smanjivala sve do decembra. Iz ovoga bi se moglo pretpostaviti da su temperatura vazduha

ili klimatske promene u vezi sa sklonošću pojedinaca ka samoubistvu. Kako temperatura vazduha raste, možda ljudi postaju sve impulsivniji i razdražljiviji? Međutim, uzročna veza ovde verovatno nema nikakve veze sa temperaturom ili klimatskim uslovima. Ona predstavlja *prividnu korelaciju* – povezanost između dve varijable koja samo *izgleda* logično, a upravo je uzrokovana nekim drugim faktorima.

Ako odemo korak dalje, videćemo da većina ljudi ima aktivniji društveni život u proleće i u leto nego zimi. Kod pojedinaca koji se osećaju izolovano ili nesrećno, ova osećanja se intenziviraju sa pojačanjem aktivnosti drugih ljudi. Stoga je verovatno da će se kod njih pojaviti veća sklonost ka samoubistvu u proleće i leto, nego u jesen i zimi, kad je društveni život ljudi, obično, manje intenzivan. (Gidens, 2003: 661)

2.5.2. Teorija

Naučna teorija je bitan činilac postupka saznavanja. Preciznije, centralni je i vrhunski pojam naučne metodologije, jer ništa nije tako korisno za istraživanje kao utvrđen naučni postulat. Prvi sistematski napor usmeren ka izgradnji jedne sociološke teorije vezuje se za ime Herberta Spensera, koji je u delu *Principi sociologije* društvo uporedio sa biološkim organizmom, što ga je odvelo do organicističkih i funkcionalističkih gledišta (Mandra, 2001: 12). Spenser je, ujedno, prvi autor koji je napisao delo koje u naslovu sadrži reč „sociologija” (1873).

U naučnoj literaturi nailazi se na različita poimanja teorije (Šušnjić, 1982: 291–292). Prvo, podrazumeva svako misaono saznanje o nekoj vrsti predmeta. Drugo, predstavlja objašnjenje neke vrste pojava, procesa, realnih ili zamišljenih predmeta, na osnovu naučnih principa, zakona ili hipoteza. Na kraju, obuhvata i proveren hipotetički skup zakona primenjenih na čitavu oblast pojava u cilju njihovog opisa i naučnog saznanja. Prvo određenje teorije je najšire, dok je poslednje najuže po svom značenju.

Teorije u sociologiji obično podrazumevaju nekoliko specifičnih deskriptivnih i uzročnih hipoteza. U prirodnim i tehničkim naukama one se izražavaju jezikom matematičkih formulacija. U svakom slučaju, teorija mora da bude konzistentna sa prethodno sakupljenim dokazima o određenom istraživačkom pitanju.

Razvijanje teorijskih postavki često se pojavljuje kao prva faza metodološkog postupka. Ona se ponekad zaista prva javlja u praksi, premda to ne mora uvek da bude slučaj. Ne može se razviti teorija bez saznanja o rezultatima prethodnih istraživanja o određenom problemu i sakupljanja nekih podataka, čak i uz pretpostavku da izabrano pitanje nije uopšte proučavano u literaturi.

2.5.2.1. Hipoteze

Iz jedne ili više odabranih teorija dolazi se do hipoteze, koja se određuje kao „prethodna ideja o mogućim relacijama uočenih činjenica iz kojih se očekuje rešenje problema koji je izazvao istraživanje” (Simić, 2002: 57). Hipoteze

direktno usmeravaju tok istraživanja budući da se mora sprovesti provera u smislu istinitosti pretpostavljenih odnosa i strukture.

Polazna tvrdnja mora da pokaže stepen odnosa između zavisne i nezavisne varijable. Promenljive su sve pojave koje podležu varijaciji u svojstvima i stepenima ispoljavanja. Zavisnu varijablu predstavlja fenomen koji je predmet istraživanja; na primer, ekološka kooperacija među državama, koja se može procenjivati po sadržaju i intenzitetu (Primer 3). Nezavisne varijable predstavljaju pojave pomoću kojih se objašnjava zavisna promenljiva. Pretpostavlja se da te pojave prethode fenomenu koji se istražuje, tj. njihovi su uzroci ili uslovi nastajanja.

Primer 3. Postavljanje hipoteza u cilju istraživanja međunarodne ekološke kooperacije.

U slučaju međunarodne ekološke kooperacije kao zavisne varijable, niz nezavisnih varijabli koje bi mogle da objasne to ponašanje obuhvatao bi karakter ekološkog konflikta između država, distribuciju moći između država, uključenost međunarodnih organizacija i sl. Teorije međunarodnih odnosa od značaja u proučavanju kooperacije su teorije realizma, neorealizma i kompleksne međuzavisnosti u svetu. U smislu ovde datog teorijskog okvira, odgovarajuća hipoteza mogla bi da glasi: „Što je *veća* asimetrija moći, *veći* je stepen kooperacije među državama”.

Postavljenom hipotezom trebalo bi testirati validnost više teorija (bar dve) koje obrađuju isto pitanje. Tako, prema klasičnom realizmu nema mnogo prostora za saradnju (ona je retka pojava) među državama, jer krajnji cilj njihovog ponašanja jeste jačanje apsolutne moći. Kod neorealizma, po kojem krajnji cilj država predstavlja jačanje bezbednosti, države sarađuju kroz kooperaciju usled različite distribucije moći, težeći krajnjem dobru – jačanju bezbednosti. S druge strane, teorija kompleksne međuzavisnosti ne posmatra kooperaciju kroz prizmu razlika u materijalnoj moći (vojnoj i ekonomskoj) između država, već kroz čitav sistem međunarodnih institucija, pravila i režima.

Do „glavne” hipoteze (precizno definisane i argumentovane), koja je predmet proveravanja, ne dolazi se direktno; najčešće se najpre postavlja „preliminarna”, a zatim „radna” hipoteza (Šijaković, 2008: 33). Očigledno je da sposobnost formiranja hipoteza predstavlja „najkreativniji deo istraživačkog rada” (Simić, 2002: 57).

Formulisane hipoteze moraju da se odnose na prethodno prikupljene i odabrane empirijske činjenice. Hipoteze nesumnjivo „unose red u svet iskustvenih činjenica, kao što pojmovi unose red u nered čulnih iskustava” (Šušnjić, 1982: 44). Uvek bi trebalo imati u vidu da se hipoteza mora prilagođavati činjenicama, a ne obratno, činjenice podešavati prema unapred zamišljenoj hipotezi (Šamić, 1984).

Da bi se pojedinačna hipoteza mogla proveriti, potrebno je odrediti indikator za određen činilac. Indikatori su spoljašnje manifestacije unutrašnje suštine konkretne pojave koja se može čulno opaziti u stvarnosti i neposredno proističu iz operacionalizovanog teorijskog koncepta. Od opštenaučnih metoda, ovde do

posebnog izražaja dolazi statistički metod. Statistika je jedini metod koji povezuje razne nauke i pojave. Uz to, statističke metode koriste se pre započinjanja istraživanja, za vreme, kao i nakon njegove realizacije, kada predstoji obrada i interpretacija rezultata.

2.5.2.2. Verifikacija hipoteza

Da bi istraživanje moglo da predstavlja doprinos uvećanju postojećeg saznanja, odabrane hipoteze moraju da zadovolje uslov rigorozne verifikacije. Empirijske generalizacije, same po sebi, ne omogućuju naučni progres jer se nad hipotezama ne može sprovesti ozbiljan test.

U nastavku se opisuje empirijska verifikacija postavljene hipoteze iz već pominjanog Dirkemovog istraživanja samoubistva (Primer 4). Dirkem u delu *Samoubistvo* koristi kvantitativne statističke metode, poređenje i multivarijantnu analizu u nastojanju da otkrije karakter povezanosti između samoubistva (zavisne varijable u ovom istraživanju) i različitih faktora poput pola, uzrasta, zanimanja, rase, konfesionalne pripadnosti (nezavisne varijable).

Primer 4. Empirijska verifikacija hipoteze.

Emil Dirkem je 1897. godine postavio sledeću hipotezu za objašnjenje samoubistva, H : Viši stepen individualizma pripadnika društvene grupe uzrokuje veću učestalost samoubistva u toj grupi.

Pod individualizmom Dirkem podrazumeva „stepen u kojem su aktivnosti pojedinca kontrolisane dobro definisanim, regularnim normama između ljudi u datoj sredini, nasuprot moralu, koji je određen osobinama samog pojedinca”. Dirkem je zatim, na osnovu ovako postavljene osnovne (ili radne) hipoteze, formulisao četiri dodatne (ili izvedene) hipoteze:

- (1) Protestanti u Francuskoj, za razliku od pripadnika katoličke konfesije, češće se odlučuju na samoubistvo (H_1);
- (2) U protestantskim regionima u Nemačkoj, za razliku od katoličkih, ljudi se češće odlučuju na samoubistvo (H_2);
- (3) Samci se, nasuprot oženjenim ljudima, češće odlučuju na samoubistvo (H_3); i
- (4) Ljudi slobodnih profesija i uglavnom dobrog obrazovanja, nasuprot radnicima i manje obrazovanim, češće se odlučuju na samoubistvo (H_4).

Dirkem je do kvalitativno izraženih teorijskih postavki H_1 i H_2 došao na osnovu zapažanja da su vernici protestantske konfesije veći individualisti od katolika. Na sličan način, Dirkem je formulisao i hipoteze H_3 i H_4 jer je osećao da su neoženjeni i obrazovaniji muškarci veći individualci od tek svršenih studenata ili manje obrazovanih ljudi. Dok su izvedene hipoteze H_1 i H_2 vrlo slične (razlikuju se samo po pitanju odabranog regiona posmatranja), hipoteze H_3 i H_4 , s druge strane, sasvim su različite, kao i u odnosu na hipoteze H_1 i H_2 . Relacije između Dirkemove osnovne (radne) hipoteze, H , i izvedenih hipoteza shematski je moguće izraziti na sledeći način:

Situacija (1): $H \Rightarrow H_1, H_2, H_3 \text{ i } H_4$, odnosno

H_1 i H_2 su vrlo slične hipoteze,
 H_3 i H_4 su veoma različite hipoteze.

Da su testirane samo hipoteze H_1 i H_2 i utvrđena njihova istinitost, došlo bi se do situacije (2):

Situacija (2): $H \Rightarrow H_1, H_2$, odnosno

H_1 i H_2 su vrlo slične hipoteze – otuda, hipoteza H ima mali kredibilitet.

Međutim, ukoliko se razmatraju sve hipoteze H_1, H_2, H_3 i H_4 , onda hipoteza H ima veći kredibilitet. To se shematski može opisati na sledeći način:

Situacija (3): $H \Rightarrow H_1, H_2, H_3 \text{ i } H_4$, odnosno

H_1 i H_2 su vrlo slične hipoteze, dok su
 H_3 i H_4 veoma različite hipoteze, te u ovom slučaju hipoteza
 H ima mnogo veći kredibilitet.

Razlog zbog kojeg hipoteza H ima mnogo veći kredibilitet u slučaju (3), za razliku od slučaja (2), leži u činjenici da je u poslednjoj situaciji ova hipoteza podvrgnuta rigoroznijem testu. Naime, da se posle testiranja hipoteze H_1 istraživanje završilo sa testiranjem hipoteze H_2 , dobijeni rezultati ne bi mnogo dobili na kredibilitetu zbog sličnosti između navedenih hipoteza. Sasvim je drugačiji slučaj sa novim ili neočekivanim fenomenima koji su obuhvaćeni hipotezama H_3 i H_4 , do čije istinitosti se ne bi moglo doći na osnovu prethodno utvrđene istinitosti hipoteza H_1 i H_2 . Očigledno je da razmatranje svih izvedenih hipoteza vodi većem kredibilitetu ispitivanja istinitosti postavljenih hipoteza (Simowitt and Price, 1986).

2.5.3. Podaci

Pod podacima se podrazumevaju sistematski sakupljeni elementi informacija o svetu. Ponekad se sakupljaju u cilju evaluacije neke konkretne teorije, premda nije neuobičajeno da ih naučnici sakupljaju bez prethodno definisanog predmeta istraživanja. Štaviše, i kada su podaci sakupljeni da bi se utvrdila istinitost postavljenih hipoteza, od ovog zadatka se može odstupiti ukoliko se kod istraživača javi interes za nova pitanja, koja, inače, nisu zaokupljala pažnju u prvobitno oblikovanom planu istraživanja. U svaki pokušaj sakupljanja podataka uključena je određena mera teorije, kao što i formulisanje svake teorije zahteva određene podatke.

Bilo da se podaci sakupljaju s jasnom namerom ili bez prethodno određenog plana, ta aktivnost odvija se uz uvažavanje niza određenih pravila. Cilj je da se poveća kvalitet materijala koji će se koristiti u analizi, u smislu njegove validnosti, pouzdanosti i reproduktivnosti.

Validnost znači da se meri zaista ono što se i ističe u planu istraživanja. Na primer, stopa nezaposlenosti može poslužiti kao dobar indikator stanja ekonomije,

ali ova dva pojma nisu sinonimi. Da bi se poboljšao kvalitet podataka, potrebno je voditi računa o pouzdanosti i reproduktibilnosti. Pod pouzdanošću se podrazumeva da će primena iste procedure proizvesti iste rezultate merenja. Reproduktilnost se ne odnosi samo na podatke, već i na ukupan proces objašnjavanja i tumačenja pojave sažet sintetički u zaključku istraživanja.

2.5.4. *Upotreba podataka*

Unapređenje prethodno sakupljenih podataka ostvaruje se, najpre, korišćenjem brojnih statističkih tehnika. Primenom statističkog metoda otklanjaju se razni izvori pristrasnosti u baratanju građom jer se upotrebljavaju srednje vrednosti. Najzad, statistički koncept „efikasnosti” podrazumeva da se obradom prikupljenog materijala nastoji postići maksimalno iskorišćenje informacija za deskriptivna i uzročna zaključivanja. Tako, na primer, ukoliko su podaci dezintegrirani i prikazani po geografskim oblastima, koriste se i tako, a ne samo kao nacionalni prosek.

2.6. **Istraživanje kao ciklus**

Na osnovu prethodnog razmatranja faza ili komponenata istraživanja, proističe zaključak da istraživačka delatnost predstavlja kružni proces naučnog saznavanja. Model cikličnog karaktera naučnog saznavanja (Slika 4), koji je predložio Volas (Wallace, 1969), uključuje sve razmatrane komponente u ovom poglavlju, kao i neke nove (logičke operacije). Važno je uočiti da metodama pripada centralno mesto i nalaze se u središtu kruga.

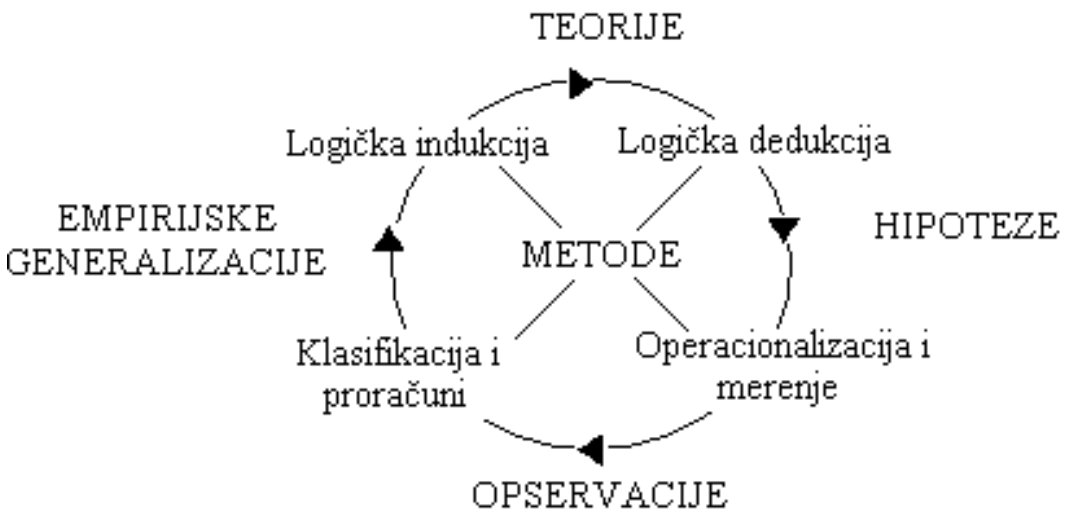

Slika 4. Ciklični model metodološkog postupka (Wallace, 1969)

S obzirom na to da prema ovom modelu proces započinje teorijom, u ovom poglavlju je, ne slučajno, postavljanju hipoteza posvećeno najviše pažnje. Do hipoteza se dolazi misaonim procesom logičke dedukcije, a one se proveravaju kroz operacionalizaciju i odgovarajuće postupke merenja. Empirijske generalizacije nastaju upotrebom podataka, objašnjavanjem i imaginacijom. Tek posle toga istraživač može da utvrdi da li je teorija izdržala test i, eventualno (misaonom radnjom logičke indukcije), da predloži novu teoriju.

III poglavlje

METOD SOCIOLOGIJE

Sociologija kao nauka koristi svoje opšte metode: istorijsku, komparativnu, metod slučaja i psihološku metodu. Ovim metodama se u sociološkim istraživanjima objašnjavaju pojave i procesi iz društvene stvarnosti. Kada je o empirijskim istraživačkim tehnikama reč, u sociologiji se koristi širok spektar metoda, u koji su uključeni: posmatranje, ispitivanje, eksperiment, statistički metod, analiza sadržaja, sociometrija i biografski metod. Njima se prikupljaju i obrađuju podaci, odnosno činjenice.

Sociologija se služi i opštim naučnim metodama – metafizičkom i dijalektičkom – a, isto tako, i osnovnim posebnim metodama, to jest misaono-logičkim operacijama poput indukcije i dedukcije, analize i sinteze itd. Osnovne posebne metode koriste se u različitim fazama istraživanja: na primer, pri formulisanju hipoteza (dedukcija) ili izvođenju empirijskih generalizacija (indukcija).

3.1. Opšte metode

Opšte metode koriste sve nauke, pa i sociologija. Pod metafizičkim metodom podrazumeva se sagledavanje pojava (kako prirodnih tako i društvenih) kao jednom zauvek datih, koje postoje izolovano jedna od druge i egzistiraju statično i nepromenjeno bez unutrašnjih protivrečnosti. Društveni razvoj, viđen na metafizički način, podrazumeva linearan napredak kroz evolutivne promene. Od metafizičara su najpoznatiji starogrčki filozof Platon i nemački filozof Kant, začetnik nemačke klasične filozofije.

Dijalektički metod, s druge strane, uzima u obzir kvalitativno menjanje pojava na osnovu materijalnih uslova (u prvom redu) koji su te promene izazivali u okviru celokupnog društvenog sistema. Tragovi dijalektike prepoznaju se već u drevnoj Grčkoj u čuvenom Heraklitovom stavu: „Sve teče, sve se menja”. U novije vreme, razvili su ga Hegel (idealistička) i Marks (materijalistička varijanta). Dijalektičkim metodom predmet istraživanja posmatra se kao promena – kroz nastajanje, postojanje i nestajanje – tako da se ne može zamisliti bez istorijske analize bilo kog društvenog fenomena.

S obzirom na to da se ovom metodom dolazi do boljeg opisa i objašnjenja tendencija koje prate velike društvene transformacije i promenu strukture društva, ne iznenađuje sve izraženija njegova primena u sociologiji.

3.1.1. *Osnovne posebne metode*

U različitim fazama socioloških istraživanja koriste se i određene misaono-logičke operacije opštijeg karaktera: indukcija, dedukcija, analiza, sinteza, deskripcija i analogija.

Indukcija. Indukcija je postupak logičkog zaključivanja koji se ispoljava u misaonoj delatnosti povezivanja pojedinačnih i posebnih činjenica kako bi se došlo do opštih sudova (pogledati primer koji opisuje Dirkemovo proučavanje pojave samoubistva u zavisnosti od stepena individualizma).

Dedukcija. Dedukcija je postupak logičkog zaključivanja koji se ispoljava u misaonoj delatnosti izvođenja pojedinačnih stavova na osnovu opštih sudova: na primer, formulisanje neke hipoteze polazeći od određene teorije.

Analiza. Analiza je postupak logičkog mišljenja koji se ispoljava u misaonoj delatnosti izdvajanja bitnih i istovrsnih elemenata iz neke strukture kako bi se jasnije sagledali odnosi unutar te strukture (celine).

Sinteza. Sinteza je, nasuprot analizi, postupak logičkog mišljenja koji se ispoljava u misaonoj delatnosti povezivanja bitnih i istovrsnih elemenata iz neke strukture kako bi se ona sagledala na kvalitativno drugačiji način. Rečju, celina (struktura) nije samo prost zbir sastavnih delova.

Deskripcija. Deskripcija je postupak logičkog mišljenja koji se svodi na detaljno opisivanje pojave ili procesa.

Analogija. Analogija je postupak logičkog zaključivanja koji polazi od sličnosti (instrumentu za sticanje novih naučnih saznanja) koje se uočavaju u ispitivanim slučajevima.

3.2. **Opšte metode sociologije**

3.2.1. *Istorijski metod*

Istorijski metod, najšire shvaćen, zasniva se na praćenju društvenih pojava i procesa uzimajući u obzir vremensku dimenziju istraživanih fenomena. Premda se do podataka o minulim događajima može doći na osnovu posrednih izvora, sociolozi su naklonjeniji neposrednom izučavanju događaja iz bliže prošlosti budući da mogu voditi razgovor i sa učesnicima određenih istorijskih dešavanja.

Istorijski metod koristi istorijske izvore ne na način svojstven istoriji, kao posebnoj naučnoj disciplini, već na način od interesa za pojedine društvene nauke (Primer 5). To znači da je potrebno imati istorijski izvor i odrediti polazne tačke kasnijih dešavanja, sadašnjosti i predviđanja budućnosti. Trebalo bi da upo-

treba istorijskih podataka u sociologiji, kao i u drugim društvenim naukama, izbegne zamke ekstremnog istoricizma, s jedne strane, i apstraktne neistoričnosti, s druge strane.

Primer 5. Istorijski metod i korišćenje dokumenata. Sociolog Entoni Ešvort (1980) svojevremeno je sproveo zanimljivo dokumentarno istraživanje u istorijskom kontekstu.

Ešvort se bavio analizom života muškaraca koji su proveli više nedelja u prenatranim rovovima pod stalnom paljbom. Ovaj autor je koristio razne dokumentarne izvore: zvanične istorije rata, uključujući i one koje se bave različitim vojnim divizijama i bataljonima, zvaničnim publikacijama tog vremena, beleškama i dnevnicima vojnika i ličnim sećanjima na ratna događanja. Na taj način, Ešvort je bio u stanju da pruži detaljan opis života u rovovima. Otkrio je da je većina vojnika sama odlučivala koliko će često učestvovati u sukobima s neprijateljem, ponekad svesno ignorišući komande pretpostavljenih. Na primer, nemački vojnici i savezničke snage su na Božić obustavile neprijateljstva, a na jednom mestu je čak organizovana neformalna fudbalska utakmica. (Gidens, 2003: 667–668)

3.2.2. *Komparativni metod*

Poređenje (komparacija) jeste osnovni instrument analize budući da izostrava istraživačevu „moć opisivanja i igra centralnu ulogu u formiranju koncepta, uvođenjem u razmatranje uočavajućih sličnosti i razlika među slučajevima” (Collier, 1993: 105). Pod komparativnim metodom podrazumeva se istraživanje društvenih pojava korišćenjem sličnosti i razlika kao istraživačkih instrumenata (Ilić, 2000). Istovremeno, ovaj termin u društvenim naukama ima svoje standardno, ali i šire značenje: odnosi se na metodološka pitanja koja se javljaju kada se obavlja sistematska analiza malog broja slučajeva (Lijparht, 1971).

Pravila komparativnog metoda. S obzirom na to da svako upoređivanje nije komparativni metod, njegova realizacija podrazumeva pridržavanje određenih „pravila”: (1) „nikada se ne upoređuju iste pojave”, (2) „komparacijom se uopštava ono suštinsko” i (3) „upoređivanje nije svemoguće” (Marković, 1994: 127).

Kada je o prvom pravilu reč, beskorisno je porediti iste pojave jer se kod njih ne uočavaju ni sličnosti, ni razlike. Drugim pravilom ispostavlja se zahtev da težište komparativne analize bude na suštinskim karakteristikama među pojavama i otkrivanju veza među njima. Prema tome, trebalo bi izostaviti manje bitna obeležja ispoljavanja pojave. Najzad, naučno korisna komparacija znači i to da mora biti teorijski vođena.

Korišćenje komparativnog metoda. Prvu primenu uporednog metoda predstavlja Aristotelova čuvena klasifikacija političkih sistema u drevnim grčkim gradovima – polisima. Na osnovu analize koju je sačinio proučavanjem 158 ustava, podelio je države na dobre i loše; među dobrim sistemima su monarhija, aristokratija i republika, dok su loši oligarhija, tiranija i demokratija.

Sušтина metode je da se na osnovu proučavanja varijeteta određene pojave u različitim kontekstima dođe do saznanja o onome što karakteriše najveći broj analiziranih slučajeva, odnosno osobine koje mogu da nagoveste izvesnu pravilnost. U najvećem delu XX veka bio je zapostavljen, naročito u periodu dosta jakog bihevioralnog talasa neposredno posle Drugog svetskog rata, da bi počev od 1980-ih povratio svoj raniji ugled, otklanjajući ujedno jednostranosti prisutne u strogo kvantitativnim metodama.

U sociologiju ga je prvi uveo francuski sociolog Dirkem, opisujući ga kao najbolju zamenu za eksperiment u proučavanju društvene uzročnosti. Razlikovao je tri tipa upoređivanja:

- (1) Istraživanje pojava u okviru istog društva (kada se upoređuje, recimo, seoska i gradska porodica u okviru istog društva);
- (2) Istraživanje pojava u okviru različitih društava (kada se upoređuje, na primer, gradska porodica u Srbiji sa onom u Hrvatskoj); te
- (3) Najopštija poređenja (njima se proučavaju sve opšte pojave u okviru različitih društava – na primer, poređenje Balkanskih ratova sa Drugim svetskim ratom).

U prošlosti su se često sprovodila poređenja između elemenata koji su proizvoljno uzimani iz različitih društava. Pri tome se nije dovoljno pažnje poklanjalo rasvetljavanju odnosa određenog elementa sa ukupnom strukturom društva. Elementi imaju smisla samo u odnosu sa strukturom, odnosno strukture su predmet poređenja. Dirkem je o ovom problemu izrekao jasan sud:

Pre svega, za sociologa kao i istoričara, društvene činjenice su funkcija društvenog sistema čiji su deo; ne mogu se, dakle, razumeti kada ih iz njega izdvojimo. Zato, dve činjenice, koje proizilaze iz dva različita društva, ne mogu biti plodno upoređene samo zato što izgleda da su slične; treba još da su sama ova dva društva slična, tj. da budu samo varijetet iste vrste. Komparativna metoda bi bila nemoguća ako ne bi postojali društveni tipovi, i ona ne može biti korisno primenjena do unutar istoga tipa. Koliko li je grešaka učinjeno zato što se nije poštovalo ovo pravilo! Tako su se nepravedno sravnjivale činjenice koje, uprkos spoljašnjim sličnostima, nemaju ni isti smisao, ni isti značaj: prvobitna i savremena demokratija, kolektivizam nižih društava i savremene socijalističke tendencije, [...] itd. (Mandra, 2001: 121).

Oblici poređenja. U istraživanju društvenih pojava i procesa koriste se različiti oblici poređenja, uključujući i one koji se kombinuju sa statističkom analizom, eksperimentalnim metodom i istorijskim studijama. U sociologiji se najviše koriste tri vrste komparativnog metoda: (1) etnografska, (2) statistička i (3) istorijska komparacija i izvode se na različite načine (Primer 6). Etnografska komparacija nalazi primenu u sociologiji prilikom proučavanja primitivnih društava, njihovih kultura, običaja itd. Tako su, recimo, otkriveni istorijski oblici i tipovi braka i porodice (Bakofen, Maklenan, Morgan i drugi). Ukoliko se istraživanje temelji na

reprezentativnom uzorku, statistička komparacija omogućava otkrivanje veza i zakonitosti među pojavama.

Istorijska komparacija kombinuje prednosti istorijskog i uporednog metoda. Pogodna je za proučavanje velikih društvenih transformacija kao što su, na primer, revolucije, modifikacije iz socijalističkog u kapitalistički sistem u zemljama istočne i jugoistočne Evrope itd. Izdvajaju se tri logike njene realizacije: (1) „makro-uzročna analiza” (podseća na multivarijaciono testiranje hipoteza), (2) „paralelna demonstracija teorije” i (3) „kontrast konteksta” (Skocpol & Somers, 1980: 175). Svaka od njih ima svoj vlastiti način odabira slučajeva za analizu, posebne načine izlaganja argumenata i – ono što je, možda, i najvažnije – određene prednosti i nedostatke kao istraživačkog instrumenta u makroskopskim ispitivanjima.

Iznalaženje uzročnih relacija o makrostrukturama i procesima stoji u osnovi opisanih istorijskih upoređivanja. Postupak je veoma blizak statističkoj analizi budući da se kroz odabrane slučajeve kontrolišu izvori varijacija u cilju izvođenja zaključaka o uzročnosti pojava. Moguće je, polazeći od Milove teorije, makro-uzročnu analizu realizovati kao „metod slaganja” ili „metod razlike”, premda se ove dve logike izvođenja kauzaliteta koriste i u kombinaciji.

Specifičnost paralelne demonstracije teorije, kao istorijske komparacije, ogleda se u tome što se određene teorije i hipoteze potvrđuju na nizu odabranih slučajeva. Zbog toga istraživanja sprovedena na ovaj način sadrže detaljno razmatranje teorijskih modela i hipoteza *pre* prelaska na analizu istorijskih slučajeva.

Nasuprot prethodnoj varijanti, kontrast konteksta, kao istorijska komparacija, usredsređuje se na razlike koje se mogu uočiti među individualnim slučajevima. Dok paralelnu demonstraciju teorije karakteriše eksplicitno dat teorijski prikaz, kontrast konteksta nastoji da zadrži istorijski integritet svakog slučaja, odnosno poštuje se istorijska celina u potpunosti. Drugim rečima, izostaje redukcionizam, tako da istraživači koji primenjuju ovu varijantu istorijske komparacije ne streme stvaranju novih objašnjavajućih generalizacija.

Primer 6. Kombinacija istorijskog i komparativnog metoda u sociologiji.

Studija o društvenim promenama pod nazivom „Države i društvene revolucije” (1979), koju je sprovedla Teda Skocpol, težila je ustanovljavanju teorije o poreklu i prirodi revolucije na osnovu detaljnih empirijskih istraživanja. Autorka se bavila Velikom revolucijom u Francuskoj (1789), Oktobarskom revolucijom u Rusiji (1917) i revolucijom u Kini (1949). Kombinujući istorijski i komparativni metod pri analizi ova tri slučaja (revolucije), Teda Skocpol je pružila objašnjenje ispitivanih revolucionarnih promena polazeći prvenstveno od strukture ondašnjih društava (francuskog, ruskog, odnosno kineskog). Tako je autorka došla do zaključka da se društvene revolucije, uglavnom, javljaju i odvijaju, bez unapred utvrđenih namera. Radikalizam prisutan u ovim revolucijama uvek je nadilazio prvobitna očekivanja uoči velikih transformacija. (Gidens, 2003: 668–670)

Kombinacija istorijskog i komparativnog metoda čini se pogodnom i za istraživanje velike savremene transformacije – globalizacije, koju kao i svaku veliku društvenu promenu, prati niz nameravanih i nenameravanih posledica.

3.2.3. *Metod slučaja*

Kao što je istaknuto u prethodnom odeljku, uspešnost komparativnog metoda na malom broju slučajeva zavisi od kvalitetno urađenih studija slučaja. One predočavaju obilje činjenica, odnosno rezultata koji se vezuju za poseban istorijski kontekst i kulturni milje. Pri tome se pretpostavlja veći stepen povezanosti proučavanog fenomena sa raznovrsnim činiocima sredine.

Studija slučaja je empirijsko ispitivanje kojim se istražuje savremeni fenomen unutar njegovog stvarnog, životnog konteksta, posebno kada granice između fenomena i konteksta nisu jasno uočljive. (Yin, 1994: 13)

Metodom slučaja proučava se fenomen koji je jasno omeđen vremensko-prostornim koordinatama – događaj, preduzeće, institucija, ili nastajanje, funkcionisanje i transformacija neke pojave.

Sam naziv, studija slučaja, upućuje na to da se radi o nekom izdvojenom slučaju, nekom primeru manifestacije koji je pogodan za preduzeti istraživački postupak i analizu. Takav primer, odnosno slučaj ima najreprezentativnije manifestacije pojave, odnosa, događaja, stanja, aktivnosti, ponašanja koje istražujemo. Studija slučaja je pogodna u istraživanju „osnivanja, razvoja i funkcionisanja” institucija, organa, preduzeća, za ispitivanje stavova i ponašanja pojedinaca i grupa, za ispitivanje konstituisanja i funkcionisanja grupa i udruženja (partije, privredna udruženja), za istraživanje trenutnih događaja (izbori, uvođenje poreza, protest građana, štrajkovi) i slično. (Šijaković, 2008: 32)

Najbolji rezultati postižu se proučavanjem aktuelnih pojava i procesa, kako na makro planu (na primer, države, društva, privredne grane i sl.) tako i na mikro planu (pojedinci i manje društvene grupe). Detaljno opisivanje i objašnjavanje odabranog slučaja omogućava takođe proveru nekih opštih stavova i hipoteza (Šijaković, 2008). Prednost metoda slučaja ogleda se i u tome što pruža mogućnost istraživačima sa skromnim vremenskim i materijalnim resursima da dođu do saznanja koja mogu biti potencijalno korisna. Najzad, ovaj metod se ne usredsređuje samo na opisivanje, objašnjavanje i razumevanje, već i na predviđanje i/ili kontrolisanje pojave koja je predmet istraživanja (Woodside and Wilson, 2004).

3.2.4. *Psihološki metod*

Psihološki metod u istraživanju društvenih pojava polazi od psiholoških faktora. Analiziraju se psihička stanja i reakcije (volja, svest, osećanja) preko kojih

se teži iznalaženju objašnjenja složenih društvenih procesa. Saznanja socijalne psihologije su od posebnog značaja za primenu ovog metoda.

Elementi razmatranja psihičkih stanja i reakcija su u velikoj meri prisutni u već opisanim metodama (komparativni metod, metod slučaja, kvaziekperiment), kao i metodama koje se razmatraju u nastavku (pre svega, ispitivanje putem anketa i intervjua). Najčešće se ispituju predstave koje ispitanici imaju o različitim pitanjima (na primer, izvor harizmatičnosti lidera kompanije).

3.4. Metode prikupljanja, sređivanja i klasifikacije podataka

Prikupljanje činjenica iz socijalne empirijske realnosti ne obavlja se samo istraživačkim tehnikama, već ono obuhvata i upotrebu instrumenata (sredstava za prikupljanje podataka) i postupaka (ponašanja istraživača u rukovanju i korišćenju instrumenata) istraživanja. Svaka empirijska istraživačka tehnika obuhvata niz postupaka kojima se podaci sakupljaju, opisuju i klasifikuju kako bi se kasnije logički i statistički obradili.

Najdragoceniji su primarni podaci do kojih se dolazi nekom od metoda prikazanim na Slici 5. Tehnika ispitivanja je zbog svoje široke rasprostranjenosti u istraživačkoj praksi detaljnije opisana u nastavku. Podaci iz sekundarnih izvora su jednako korisni – kako sa stanovišta nalaženja potrebnih informacija koje pomažu u razrešenju problema tako i sa stanovišta boljeg razumevanja i objašnjenja postavljene istraživačkog zadatka.

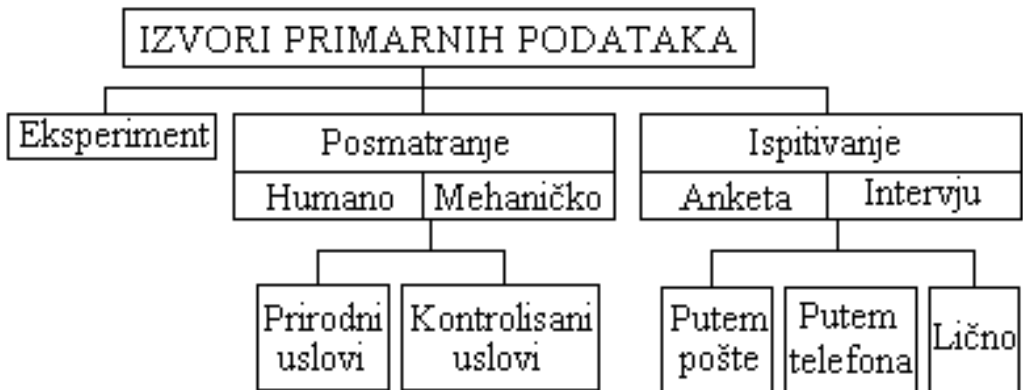

Slika 5. Izvori primarnih podataka

Većina istraživačkih projekata započinje detaljnim pregledom relevantne literature, posebno ranijih rezultata postignutih u nekoj konkretnoj oblasti. Prvi korak u ovoj aktivnosti je identifikacija sekundarnih izvora (knjige, časopisi, zbornici sa naučno-stručnih konferencija itd.), dok se druga faza odnosi na procenjivanje korisnosti sadržaja prisutnih u sakupljenim izvorima.

Ponekad sekundarni izvori obezbeđuju dovoljno informacija za razrešenje istraživačkog pitanja. Zbog toga Čerčil (Churchill) preporučuje da bi svako istraživanje trebalo započeti podacima iz sekundarnih izvora: „Nemojte zaobići sekundarne podatke. Započnite sa sekundarnim podacima, a onda, samo kada iscrpите sekundarne podatke ili iz njih dobijete malo zauzvrat, nastavite sa primarnim podacima” (Churchill, 1999: 215).

3.3.1. *Posmatranje*

Posmatranje se zasniva na prikupljanju informacija i činjenica na osnovu perceptivnih sposobnosti jednog ili više subjekata. Ipak, trebalo bi praviti razliku između opažanja i posmatranja – dok je opažaj usputni utisak, posmatranje se odnosi na organizovanu aktivnost. Cilj je da se dođe do određenih, selektivnih podataka, opažanjem, konstatacijom i opisom. Posmatranje u naučnom smislu, osim ako se ne radi o običnom, slučajnom, nesistematskom posmatranju, predstavlja unapred osmišljenu delatnost. To podrazumeva sastavljanje plana posmatranja u kome su određeni predmeta posmatranja, ali i područje i vreme posmatranja. Trebalo bi da posmatrač stremi organizovanom posmatranju kako bi uočio pojavu ili proces objektivno – u stanju u kakvom zaista postoji. Ukoliko su uslovi ispunjeni, opravdano je govoriti o sistematskom sociološkom posmatranju.

Načinu evidentiranja uočenih činjenica poklanja se velika pažnja. Istraživač u ovu svrhu beleži rezultate posmatranja, a notiranje se može izvesti fotografisanjem, foto-kopiranjem, sastavljanjem zabeležaka i dr. Uspeh posmatranja zavisi od osetljivosti problema, veštine interpretacije i prirode same ličnosti posmatrača.

Oblici posmatranja. Posmatranje se izvodi na jednostavnije ili složenije načine. U tom smislu, izdvajaju se četiri moguća oblika:

- (1) neposredno posmatranje (istraživač sam prati i notira osnovne promene na posmatranoj pojavi ili procesu);
- (2) posredno posmatranje (istraživač koristi arhivsku građu bilo da se posmatranje odnosi na prošlost ili sadašnjost);
- (3) kliničko posmatranje (produžetak neposrednog posmatranja preko posmatranja konkretnih slučajeva);
- (4) posmatranje sa učestvovanjem (istraživač preuzima neku od uloga subjekata koje posmatra).

Posmatranje sa učestvovanjem je najznačajnije i najosetljivije za primenu. Sociolog pribegava ovom obliku posmatranja u situacijama kada želi da se približi marginalnim grupama u društvu ili kada hoće da uoči sve relevantne detalje svakodnevnog života jedne zajednice. Tada postaje član grupe i obavlja sve grupske aktivnosti. Istovremeno, mora i da se izdvoji iz grupe kako bi odmah zabeležio sve što je uočio tokom posmatranja. U protivnom, odloženo evidentiranje uo-

čenih činjenica (recimo, primećenih oblika ponašanja) nosi rizik od iskrivljavanja. Posebno se otežano ovaj oblik posmatranja realizuje u istraživanju tzv. zatvorenih grupa: verskih sekti, kriminalnih i političkih grupa itd.

Izložena klasifikacija oblika posmatranja zasniva se na dva potkriterijuma: neposrednosti (posredno i neposredno posmatranje) i učešću samog istraživača. Ipak, posmatranje je moguće klasifikovati i prema drugom elementu istraživačke tehnike – instrumentu. U tom smislu, razlikuju se:

- (1) posmatranje bez korišćenja tehničkih pomagala u procesu opažanja;
- (2) posmatranje sa korišćenjem tehničkih pomagala kao pomoćnih u procesu opažanja;
- (3) posmatranje sa intenzivnim korišćenjem tehničkih pomagala, odnosno instrumenata (uglavnom u prirodnim naukama).

Premda se posmatranje često osporava zbog subjektivnosti u interpretaciji dobijenih podataka, postoje i mišljenja prema kojima su podaci dobijeni posmatranjem, zapravo, objektivniji i tačniji (Churchill, 1999). Naime, tehnika posmatranja ne zavisi od volje ispitanika i njegove sposobnosti da pruži informacije od značaja za konkretno istraživanje. Poznato je da su ispitanici u većini slučajeva pažljivi u odgovaranju na postavljena pitanja u upitniku ili intervjuu. Tako se posmatranjem ponašanja u realnim uslovima stiže bolji uvid u individualno ponašanje.

Neophodno je da se odluka o izboru ove tehnike pretežno zasniva na prirodi istraživačkog pitanja, definisanom planu istraživanja (eksplorativnom, deskriptivnom ili kauzalnom), veštinama, sposobnostima i prirodi istraživača, kao i na karakteristikama posmatranih ispitanika.

Pored napred opisanog humanog, postoji i tzv. mehaničko posmatranje. Ono se realizuje korišćenjem različitih tehničkih pomagala: postavljanjem video-kamera u svrhu nadziranja određenih prostorija ili tonskim zapisima korisnika turističkih usluga čiji je cilj razumevanje ponašanja potrošača i predviđanje budućih trendova. Posmatranje je nesumnjivo empirijska istraživačka tehnika kojom istraživač može doći do sopstvenih, odnosno novih podataka.

3.3.2. Ispitivanje

Ispitivanje se, kao kvantitativni metodološki postupak prikupljanja podataka, činjenica i mišljenja, široko primenjuje u istraživanju različitih fenomena. Upitnik, intervju i anketa su instrumenti ove empirijske istraživačke tehnike. Suština intervjuja jeste usmeni razgovor između ispitanika i intervjuiste, dok upitnik predstavlja pismeno razrađeni intervju. Anketa predstavlja kombinaciju intervjuja (upitnika) i uzorka. Uzorak je deo neke populacije, odnosno skupa, koji se uzima u cilju ispitivanja.

Cilj svake ankete je da se dođe do naučno relevantnih informacija, pomoću kojih se mogu analizirati stavovi, mišljenja, uverenja, motivi i sl. U Tabeli 4 date su definicije osnovnih kategorija koje se utvrđuju u postupku anketiranja.

Definicije mišljenja i stava omogućavaju prelazak sa kvalitativnog opisa pojave na pravo merenje zahvaljujući sredstvima za ispitivanje mišljenja i skalam stavova (vidi odeljak 3.3.8). Stavovi su uglavnom polarizovani budući da su povezani sa verovanjima i usvojenim sistemom vrednosti.

Tabela 4. Odnos između mišljenja, stava, motiva i verovanja (Mandra, 2001: 63, 64, 66)

Mišljenje	Mišljenje je saglasnost sa jednim iznijansiranim iskazom o određenom pitanju u datom momentu.
Stav	Stav je manje ili više stalna dispozicija koja je izvor velikog broja ponašanja i mišljenja o nečemu.
Motiv	Motiv predstavlja aktivni, dinamički aspekt stava, koji nagoni na ponašanje. Izraz „motivacija” je skoro sinonim za duboki i difuzni stav.
Verovanje	Verovanje predstavlja misaoni aspekt stava, odnosno stav je rezultat određenog znanja i određenog verovanja koje kod svih osoba pokreću neke motivacije.

Informacije sakupljene kroz postupak anketiranja omogućavaju sticanje novih saznanja o istraživačkom problemu davanjem njegovog opisa (što je najčešći slučaj), njegovim razumevanjem, te, ukoliko je i to moguće, utvrđivanjem uzročno-posledičnih veza i odnosa. Ovaj poslednji aspekt predstavlja cilj svakog istraživanja, s tim što naučno istraživanje, shvaćeno u čisto pozitivističkom smislu, podrazumeva i moć predviđanja budućih pojava i procesa vezanih za ispitivani fenomen.

Premda je anketa zastupljena u mnogim naučnim disciplinama, najviše se koristi u psihologiji i sociologiji. Maks Veber je, na primer, koristio tehniku ispitivanja u svom poznatom empirijskom radu o protestantskoj etici. Kao dodatak komparativno-istorijskom metodu, kojim je nastojao da pronikne u vezu između efikasnosti kapitalističke ekonomije i konfesionalne pripadnosti (protestantizam i katolicizam), Veber je sprovodio i ankete među fabričkim radnicima iz obe konfesije (Lazarsfeld and Obershall, 1965).

Inače, ispitivanje je, kao posebna empirijska tehnika, postepeno krčilo put u okviru sociologije. Dugo je vladala bojazan da bi uvođenje anketa i intervjua vodilo zapostavljanju komparativno-istorijskog metoda na kojem je sociologija, u osnovi, utemeljila svoj akademski status. Međutim, razvoj instrumenata ispitivanja doveo je do značajnog pomaka u metodologiji sociologije. Ova vrsta empirijskog istraživanja uznapredovala je značajno u odnosu na nekadašnje prilično jednostavne ankete, zahvaljujući razvojnim tendencijama prisutnim u oblastima uzorkovanja, sastavljanja upitnika i odnosa prema ispitanicima, sakupljanja podataka, te u domenu analize podataka (Bogdanović, 1981). Ankete i intervjui se u većini slučajeva kombinuju s drugim metodama.

Kvalitet pripremljenog upitnika, koji može biti otvorenog i zatvorenog tipa, presudno utiče na korisnost ankete. Kod ankete sa zatvorenim odgovorima, ispitanik odgovara na pitanje na način kako je postavljeno. Odnosno, u skladu sa svojim mišljenjem, odlučuje se za jedan od nekoliko ponuđenih odgovora. Anketa sa otvorenim odgovorima, s druge strane, omogućava ispitaniku da slobodno formuliše svoj odgovor. Poželjno je razgovor otpočeti pitanjem otvorenog tipa kako bi se ispitanik privoleo da govori (Mozer, 1962: 297). Koriste se i ankete mešovitog tipa, koje sadrže pitanja i otvorenog i zatvorenog tipa.

Pitanje predstavlja osnovnu jedinicu ispitivanja kao istraživačkog postupka. Trebalo bi da svako pitanje bude zasnovano na planu istraživanja i vezano za postavljene hipoteze, te da motiviše ispitanika. Glavni aspekti istraživačkog pitanja odnose se na sadržaj, strukturu, format i redosled pitanja. Zbog toga se principima sastavljanja pitanja (kao i upitnika) poklanja velika pažnja, a sve u cilju dobijanja pouzdanih odgovora. Jedino tako se mogu izvoditi zaključci o uzročnim vezama, odnosno, predviđati.

Upitnik u osnovi sadrži pitanja koja se, gledano uopšteno, svrstavaju u četiri grupe: demografsku, bihevioralnu, saznavnu i grupu pitanja o stavovima i mišljenjima. Demografska pitanja su najinteresantnija za istraživače jer je većina društvenih pojava uzročno vezana za različite demografske atribute, kao što su, recimo, pol, nacionalnost, starost, bračni status, prihod, obrazovanje i profesija. Odgovori na bihevioralna pitanja otkrivaju načine ponašanja ispitanika. Saznavna pitanja često se koriste kako bi se stekla slika o stepenu znanja ispitanika o problemima iz neke oblasti. Najzad, pitanja o stavovima, mišljenjima i uverenjima najčešće su zastupljena u ispitivanjima putem anketa. Ipak, zalaženje u ovu oblast povezano je s teškoćama budući da sastavljač pitanja nikada nije potpuno siguran da li formulisano pitanje omogućava izražavanje tačne mere stava ispitanika.

Do podataka se tehnikom ispitivanja dolazi uglavnom preko sprovedenih anketa i intervjuja. Glavni načini za izvođenje ankete su putem pošte, telefonskog razgovora, ličnog intervjuja, grupnog anketiranja ispitanika, a, u novije vreme, i preko interneta. Na izbor konkretnog načina ispitivanja presudno utiču tri činioća: veličina uzorka (ciljna grupa ili slučajan uzorak), sadržina upitnika (jednostavan ili kompleksan) i cena ispitivanja. U većini slučajeva treći faktor je od najmanjeg značaja, osim ako se radi o intervjuu licem u lice.

3.3.2.1. Izvođenje intervjuja

Izvođenje intervjuja zauzima posebno mesto u trouglu koji čine istraživač, intervjuist i ispitanik. Autor projekta, odnosno istraživačkog zadatka, ne mora da bude i intervjuist. Osobu koja sprovodi intervju treba da odlikuje čitav niz osobina od važnosti za njegovu uspešnost. Najznačajnija je ovladavanje veštinom uspostavljanja kontakta sa ispitanikom. Gud i Het (1966) ilustrativno pokazuju koliko je veštine potrebno imati da bi se dobio pristanak sagovornika:

Respondent: „Žao mi je, ali ja nikad ne saopštavam svoje mišljenje drugima. To su samo moje stvari.”

Intervjuist: „Slažem se da je sasvim na mestu da se čovek drži određenih pravila. A znate li i da neki ljudi dolaze do vrata i ponašaju se kao intervjuisti, a u stvari žele da vam prodaju kuhinjski pribor, recimo, ili knjige itd.?”

Respondent (nervozno upada u reč): „Voleo bih da vidim toga koji bi meni prodao neku knjigu!”

Intervjuist: „E, vidite, baš zbog takvih ljudi svi mi iz Centralnog biroa nosimo svoje karte, da ne bi bilo zabune. (Pružajući svoju kartu.) Evo, ovako možete biti sigurni da je u pitanju naučno proučavanje i da nismo neki dokoličari koji vole da zabadaju nos u tuđe stvari. Osim toga, verovatno znate da se u ovakvim proučavanjima ne navode imena ljudi s kojima se razgovori vode. I, najzad, kad ovi tabaci dođu u Biro, tamo statističari samo gledaju šta ste rekli i njih interesuju samo krajnji rezultati u brojevima, dok za pojedinačne izjave nemaju vremena ni interesovanja. To Vam je kao i kod popisa, i neko sa strane ne može saznati šta ste baš Vi rekli.”

Respondent: „U redu, u redu! Izvolite unutra! Danas baš nešto slavimo i imamo goste, a Vi upadoste s Vašim pitanjima. Ali ništa, bar će mi prijatelji pomoći ako ne budem mogao da odgovorim na neka pitanja.”

Intervjuist (pošto je ušao): „Ne bi li bilo bolje da pređemo u susednu sobu? Ovde bismo smetali Vašim prijateljima a i ja ću čuti Vaše mišljenje, a ne njihovo. Zbog toga sam, u stvari, i došao” (Todorović, A. 1976: 269).

Još jedan od imperativa u realizaciji razgovora jeste dobijanje što potpunijih odgovora od ispitanika. Posebno je to važno kod tzv. dubinskih intervjuova, iz kojih se dobijeni podaci koriste za komparativne studije određenih pojava i procesa, a koji nisu podjednaki za potpunu statističku obradu. Tako kod odgovora tipa „Hm” ili „Da, pretpostavljam”, priču treba nastaviti tzv. probnim pitanjem, poput, na primer, „Šta podrazumevate pod tim?”. „Probno pitanje” iziskuje od ispitanika pojašnjenje prethodno datog odgovora.

3.3.2.2. Prednosti i nedostaci ispitivanja

U poređenju sa klasičnim eksperimentalnim pristupom, ispitivanja zasnovana na anketiranju i intervjuisanju ispitanika predstavljaju tip istraživanja koja se mogu sprovesti i na terenu. Korisni su kako na početku istraživanja tako i u poodmakloj fazi rada na istraživačkom problemu (videti Sliku 6); njima se dobijaju informacije od ljudi u realnim uslovima. Pošto su manje kontrolisani, neminovno se postavlja pitanje njihove naučne validnosti, definisane u uskom smislu tog pojma.

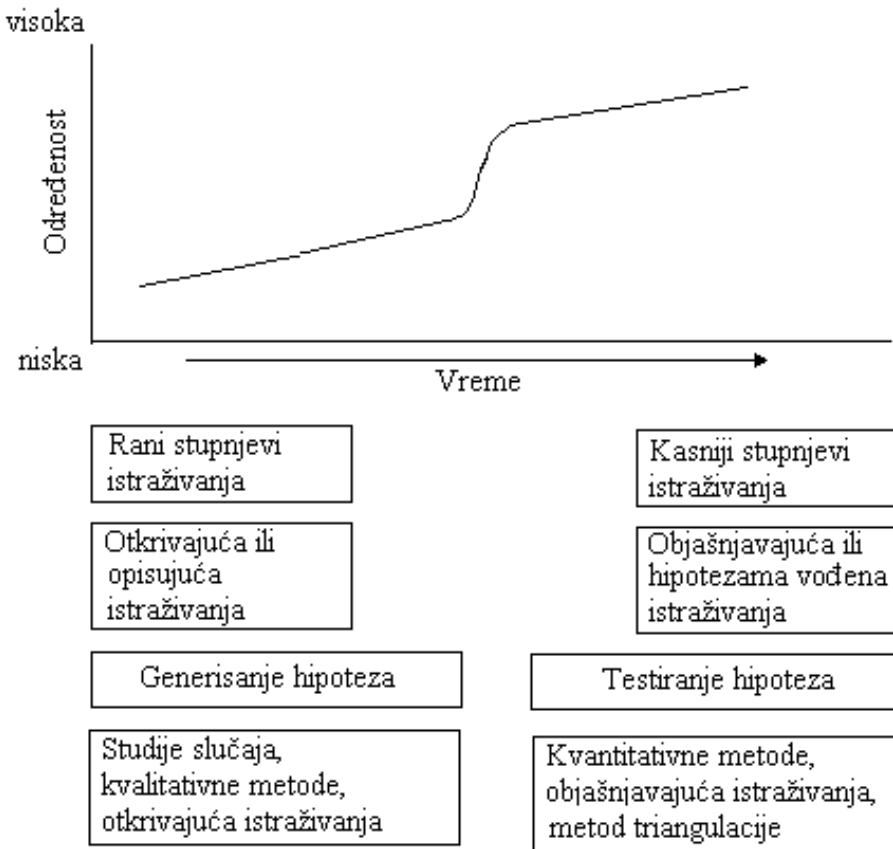

Slika 6. Ciklus istraživanja u zavisnosti od vremena (Malhorta and Varun 1998: 410)

Ankete i intervjui su po svom pristupu deterministički, a odnose se prema problemima unutrašnje validnosti i generalizacije na sličan način kao i eksperimentalni metod. To znači da se koriste metodološki ispravni načini uzorkovanja kako bi se rezultati mogli analizirati jezikom statistike. Pri tome je istraživanje mnogih pojava i procesa moguće samo ispitivanjem.

Najizraženija razlika među njima ogleda se u ceni. Sveobuhvatna istraživanja koja uključuju stotine ispitanika bila bi kudikamo skuplja ukoliko bi se izabrao intervju kao merni instrument. Smatra se da su intervjui prikladniji za kvalitativni, a ankete za kvantitativni stil istraživanja. Na kraju, ispitivanje ima izvesno preimućstvo nad posmatranjem po pitanju nekih važnih odlika (Tabela 5). Posmatranje je nadmoćnije kada se radi o preciznosti i objektivnosti istraživanja.

Uprkos tome što se ispitivanje najčešće koristi, ono je istovremeno i „najčešće kritikovana metoda prikupljanja podataka” (Milosavljević i Radosavljević, 2006: 500). Kriticism istraživačkih postupaka ispitivanja dolazi iz dva tabora: od onih koji tvrde da nedostatak kontrolne grupe dovodi, u stvari, do pseudonauke, i od onih koji tvrde da je ispitivanje suviše deterministički obojeno u tehnikama grupisanja i analize individualnih odgovora.

Tabela 5. Prednosti i nedostaci ispitivanja i posmatranja (Ghauri and Grønhaug, 2005: 102)

	Ispitivanje	Posmatranje
Obim	+	–
Cena	+	–
Objektivnost	–	+
Preciznost/tačnost	–	+
Brzina	+	–

U svakom slučaju, da bi ispitivanje u poređenju s drugim metodama zadržalo svoj značaj, od suštinske važnosti je povećanje pouzdanosti podataka, koja se postiže uvažavanjem pravila empirijskog istraživanja (Milosavljević i Radosavljević, 2006: 529):

- (1) pažljivo predispitivanje;
- (2) pravilno koncipiranje mesta, vremena i populacije koja se obuhvata ispitivanjem;
- (3) pažljivo i stručno izgrađena i realizovana koncepcija ispitivanja;
- (4) obučeni i odabrani ispitivači;
- (5) odgovarajuća konstrukcija osnove za razgovor sa kontrolisanim pitanjima;
- (6) dosledna realizacija osnove za razgovor ili upitnika u skladu sa psihološkom i logičkom strategijom.

3.3.2.3. Uzorak u sociološkim istraživanjima

Savremena sociologija ne može se zamisliti bez upotrebe uzoraka. Određuju se polazeći od principa slučajnosti ili se planski biraju. Probabilistički uzorci su: prost (slučajan) uzorak, sistematski i stratifikovani (složen) uzorak. Primer neprobabilističkog uzorka je kvotni uzorak.

Prost (slučajan) uzorak. Istraživač najpre razvija okvir uzorkovanja (skup jedinica iz kog se može dobiti aktuelni uzorak), a zatim odabira elemente prema matematičkim postupcima slučajnog uzorkovanja. Osnovno kod ove tehnike je da svaki element iz definisanog skupa ima jednaku verovatnoću da budu odabran. Slučajno uzorkovanje ne znači da će svaki nasumice određen uzorak savršeno predstavljati ciljnu populaciju.

Osnovna prednost ovog metoda određivanja uzorka ogleda se u lakoći njegove primene, dok se nedostaci odnose na: (1) potrebu poznavanja kompletnog okvira uzorkovanja; (2) ponekad visoku cenu uzorka usled, recimo, geografski neujednačene raspodele potencijalnih ispitanika; kao i na (3) relativno visoku standardnu grešku procene veličine uzorka. Telefonski imenik, recimo, može poslužiti kao okvir uzorkovanja za potrebe definisanja uzorka koji se sastoji od jedinica posmatranja (domaćinstva). Okvir uzorkovanja, očigledno, ne odnosi se na celokupnu populaciju.

Stratifikovani (složeni) uzorak. Stratifikovano uzorkovanje sprovodi se u dva koraka. Populacija se najpre deli na delove (ili stratume) na osnovu dodatnih informacija, kao što su, na primer, pol, starosna dob, nacionalnost, društvena klasa (grupa) itd. Potom se pristupa slučajnom uzorkovanju iz svakog stratuma upotrebom jednostavnog ili sistematskog postupka slučajnog uzorkovanja.

Uopšteno se može reći da stratifikovano uzorkovanje omogućava daleko bolju reprezentativnost populacije nego što je to slučaj sa jednostavnim slučajnim uzorkovanjem ukoliko je informacija o stratumu precizna. Ponekad istraživači promišljeno odstupaju od „pravog“ uzorka tako što više, odnosno manje, naglašavaju određene podgrupe. S tim u vezi, mogu se razlikovati proporcionalni (iz svakog stratuma bira uvek isti udeo jedinica) i neproporcionalni tip stratifikovanog uzorkovanja.

Osnovna prednost stratifikovanog uzorkovanja ogleda se u tome što se njime postiže veća preciznost uz istu veličinu uzorka ili, drugim rečima, ista preciznost sa manjim uzorkom. Ovakvim pristupom dolazi se do odvojenih rezultata za svaki stratum, a pojednostavljuje takođe i sakupljanje podataka. Najveći mu je nedostatak što iziskuje kompletan okvir uzorkovanja. U zavisnosti od primenjenog principa alokacije, potrebne su i dodatne informacije o svakoj populaciji; poput, na primer, podatka o standardnoj devijaciji.

Sistematski uzorak. Sistematsko uzorkovanje podrazumeva brojanje svih elemenata u populaciji koja treba da se uzorkuje, a potom postavljanje formule koja definiše proceduru selekcije s ciljem da se odabere što veći broj elemenata. Ukratko, bira se svaki n -ti član odabrane populacije; najpre se izabere nasumice član iz grupe od prvih deset jedinica (neka je to, recimo, osmi član), a potom jedinice sa rednim brojevima 18, 28. itd. Ovo je tzv. desetoprocentno sistematsko uzorkovanje. Ova tehnika u većini slučajeva daje dobre rezultate, osim kada su elementi organizovani na način kružnog ciklusa. U ovom slučaju su neki elementi neproporcionalno zastupljeni u uzorku.

Primer 7. Problem neproporcionalne zastupljenosti elemenata u stratifikovanom uzorku.

Pretpostavimo da se populacija sastoji od 1200 osoba, pri čemu je njena struktura: 800 muškaraca i 400 žena. Ako se primeni metod slučajnog uzorkovanja uključivanjem svake treće osobe počev od prvo određene osobe, uzorak se sastoji od 400 individua. Međutim, ukoliko je nasumice izabrani element niza osoba ženskog pola, a svaka treća osoba opet žena, to znači da u tako određenom uzorku uopšte neće biti muškaraca.

Najznačajnija prednost sistematskog uzorkovanja ogleda se u tome da okvir uzorkovanja nije uvek neophodan. Ovaj metod se koristi, na primer, za intervjuisanje uzorka osoba koje upravo izlaze iz bioskopske dvorane posle filmske projekcije. Ispitane osobe odražavaće poglede čitave populacije (svih gledalaca datog filma). Ponekad ovakvo uzorkovanje povećava preciznost.

Najveća mana ovog tipa probabilističkog uzorkovanja je potencijalna opasnost od prikrivene periodičnosti pojedinih društvenih pojava i procesa. Do toga dolazi kada se nesrećno odabere početni član, pa tako čitav uzorak prestaje da bude predstavnik ukupne populacije (ranije opisan Primer 7).

Kvotni uzorak. Suština ovog oblika neprobabilističkog uzorkovanja ogleda se u istraživačevoj identifikaciji određenih kategorija stanovništva, a onda u odlučivanju o tome koliko će se ljudi iz svake kategorije uključiti u uzorak. Tako, umesto uzimanja nasumice bilo koga ko je dostupan u datom trenutku za potrebe ispitivanja, istraživač nastoji da popuni specifične kvote koje odražavaju distribuciju populacije. Ukoliko su u populaciji prisutne žene sa, recimo, 45% zastupljenosti, istraživač će obezbediti da u uzorku od 200 osoba bude 90 pripadnica „nežnijeg pola”.

Kod kvotnog uzorkovanja od posebne je važnosti da se što veći broj relevantnih kategorija uključi u uzorak. U protivnom, uzorak ne predstavlja verno populaciju. Ekonomičnost i jednostavnost izvođenja izrazite su mu prednosti.

Veličina uzorka. Koliko bi trebalo da iznosi veličina uzorka? Odgovor na ovo pitanje zavisi u prvom redu od veličine populacije koja se uzorkuje. Obuhvata li manje od 1000 individua, istraživač se odlučuje za veći odnos uzorkovanja koji obično iznosi 30%. Uzorak ne treba da čini više od hiljadu ispitanika u slučaju umereno velike populacije (više od 10.000 jedinki). Ako pak posmatrani skup čini više od 150.000 jedinica, istraživanjem ne treba da bude obuhvaćeno više od hiljadu i po ispitanika. U slučajevima empirijskog obuhvata višemilionske ljudske grupe (recimo, omanje države ili urbanog megalopolisa) stroge metodološke zahteve zadovoljiće i vrlo mali odnosi uzorkovanja (od 0,025%).

3.3.3. *Eksperiment*

Elementi eksperimentalnog metoda bili su prisutni još u radovima Aristotela, Dekarta (Descartes), Lajbnica (Leibniz), Hjuma (Hume), Berklija (Berkeley) i Mila. Ovaj metod oslanja se na iskustvo, uz korišćenje klasične metode indukcije. Eksperiment predstavlja pokušaj i posmatranje, gde se pod pokušajem podrazumeva rad koji se obavlja s jasno postavljenim ciljem. Glavno težište eksperimenta je utvrđivanje uzročno-posledičnih relacija.

Pravi eksperiment. Eksperimentalni istraživački postupak, prilagođen potrebama društvenih istraživanja, čine sledeće tri faze:

1. *Obrazovanje najmanje dve grupe koje se međusobno ne razlikuju.* Time se obezbeđuje jednakost polaznih uslova odabranih grupa, pri čemu se vodi računa o so-cio-demografskim kriterijumima (polu, uzrastu, obrazovanju itd.);
2. *Određivanje najmanje jedne grupe kao eksperimentalne i jedne kao kontrolne.* Eksperimentalna grupa podvrgava se delovanju faktora čiji se efekat ispituje. Druga grupa, koja mu nije izložena, označava se kao kontrolna grupa; i
3. *Merenje kod eksperimentalne i kontrolne grupe posle delovanja eksperimentalnog faktora.* Ukoliko se pokaže značajna razlika između grupa, onda bi to trebalo pripisati uticaju datog iskustvenog činioca.

Opisani postupak odgovara nepotpunom eksperimentu budući da se do opservacija dolazi posle izvođenja eksperimenta,

$$\begin{array}{l} R X O_1 \\ R O_2 , \end{array}$$

pri čemu je eksperimentalna razlika, E , jednaka razlici $(O_1 - O_2)$. Za razliku od ovog slučaja, potpun eksperiment podrazumeva utvrđivanje opservacija (O) i pre izvođenja oglada na obema grupama – kontrolnoj i eksperimentalnoj, što se može predočiti na sledeći način:

$$\begin{array}{l} R O_1 X O_2 \\ R O_3 O_4 , \end{array}$$

te eksperimentalna razlika iznosi, $E = (O_2 - O_1) - (O_4 - O_3)$. R je oznaka za slučajno odabrane uzorke, dok je X eksperimentalni faktor. Očigledno, veću razliku između eksperimentalne grupne i kontrolne grupne promene u zavisnoj varijabli moguće je pripisati jedino delovanju eksperimentalnog faktora, odnosno nezavisne promenljive (X). Potpun opis pravog eksperimenta (ili eksperimenta u laboratorijskim uslovima) i tabelarno je predočen (Tabela 5).

Tabela 5. Eksperimentalni postupak

Grupe određene na principima uzimanja slučajnih uzoraka:	Prva opservacija (merenje) zavisne varijable $O_1 =$ Pre oglada	Izloženost grupe tretmanu (X) (nezavisna varijabla)	Druga opservacija (merenje) zavisne varijable $O_2 =$ Posle oglada
Eksperimentalna grupa	Prosečan skor zavisne varijable u eksperimentalnoj grupi	X	Prosečan skor zavisne varijable u eksperimentalnoj grupi
Kontrolna grupa	Prosečan skor u zavisnoj varijabli u kontrolnoj grupi		Prosečan skor zavisne varijable u kontrolnoj grupi

Predeksperiment. Eksperiment se, u cilju sticanja početnih saznanja o potencijalnoj uzročno-posledičnoj vezi između ispitivanih pojava, može realizovati i bez kontrolnih grupa. Ovo odgovara predeksperimentalnom dizajnu:

$$X O \text{ ili } O X O.$$

Ispostavi li se da postoji osnov za zaključivanje u smislu „ako A, onda B”, odnosno o uzroku i posledici, onda se pribegava pravom eksperimentu.

Kvazieksperiment. U situacijama kada nije moguće sprovesti uzorkovanje, može biti od koristi i kvazieksperiment, odnosno nazovieksperiment (Primer 8). Kao u slučaju pravog, i ovde postoje dva modaliteta: nepotpun i potpun. Pošto se ispitanici ne biraju po principu slučajnosti (R), u odgovarajućim izrazima koristi se oznaka N :

$$\begin{array}{l} N X O_1 \\ N O_2 . \end{array}$$

Primer 8. Eksperiment u praksi.

Uzmimo kao primer dva odeljenja u nekoj školi koja imaju iste odlike: u oba odeljenja se izvodi nastava na istom jeziku, svi su đaci, ili većina iste etničke, verske i slojne pripadnosti. Jedno odeljenje je opremljeno najmodernijim nastavnim sredstvima, a drugo nije. Prvo je uzeto za eksperimentalno ispitivanje, a drugo je kontrolna grupa. Cilj eksperimenta je da se ispita uticaj „najmodernijih” nastavnih sredstava na uspeh učenika. Tako će se na kraju školske godine videti da li je pretpostavljeni faktor „najmodernija nastavna sredstva” uticao na uspeh učenika ili ne.

Eksperiment ovakve vrste jasno će pokazati državnim i školskim vlastima da se u politici obrazovanja opredele za uvođenje najmodernijih sredstava u celokupnom obrazovnom sistemu (Marković, 1994: 124).

Suština eksperimenta je, kada se radi o društvenim fenomenima, da se saznaju loši odnosi među pojavama, odnosno da se uoči uzročna veza između njih. Međutim, kako se društvene pojave razlikuju od prirodnih, postoje brojna ograničenja koja otežavaju primenu eksperimenta u istraživanju društvenih procesa i pojava:

- (1) Društvene pojave ne mogu se izazivati u cilju trenutnog proučavanja (na primer, ne mogu se formirati naselja, seliti narodi, menjati socijalna struktura ili podsticati nasilje unutar neke grupe u cilju naučnog istraživanja);
- (2) Učesnici tih eksperimentalnih pojava su ljudi, koji kao svesna bića reaguju drugačije u veštački izazvanoj situaciji (menjajući opravdano svoje ponašanje u izmenjenim socijalnim okolnostima, umanjuju objektivnost dobijenih rezultata) – videti Primer 9;
- (3) Društvene pojave mnogo su složenije od prirodnih; ova složenost dolazi do izražaja i u uslovima eksperimenta. Naime, tokom eksperimentalnog istraživanja najveću poteškoću predstavlja izolovanje pojave, uzete kao predmet proučavanja, od ostalih. Suštinsko pitanje, u ovom smislu, odnosi se na to da li su promenljive, za koje se ispostavlja da su uzročno-posledično povezane, zaista u takvoj vrsti veze ili je ta povezanost rezultat slučajnosti. Postavlja se i pitanje na koje se grupe ili sredine mogu generalizovati uočene povezanosti.
- (4) Sprovođenje eksperimenta iziskuje dosta vremena i velike troškove.

Primer 9. Hotornov efekat.

Ovo je najpoznatiji primer iz istraživačke prakse koji ilustruje teškoće u eksperimentalnom proučavanju društva. Tridesetih godina XX veka istraživači su se u jednoj fabrici u Hotornu (u blizini Čikaga) latili zadatka da ispituju uticaj pojedinih faktora na produktivnost. Kao eksperimentalne faktore uveli su sledeće veličine: nivo osvetljenja, trajanje pauze, broj radnika itd. Naučnici su, međutim, došli do iznenađujućeg zaključka; produktivnost je nastavljala da se povećava uprkos delovanju negativnih eksperimentalnih uslova (recimo, smanjenja nivoa osvetljenja). Radnici su, očigledno znajući za ovo konkretno istraživanje, promenili svoje uobičajeno ponašanje.

3.3.4. *Statistički metod*

Statistički metod predstavlja skup istraživačkih i analitičkih postupaka, korišćenih u empirijskim istraživanjima, da bi se došlo do kvantitativnog izraza o društvenim odnosima, stanjima i situacijama. Za društvene nauke od posebnog su značaja dve vrste statističkog metoda: deskriptivno-statistički i induktivno-statistički metod. Pod prvim se podrazumeva opisivanje, klasifikacija i analiziranje određenog brojčanog stanja. Induktivni metod, s druge strane, rezultate dobijene na specifičnom uzorku uopštava na sve ispitanike.

Statistički metod istraživanja, koji pripada i opštenaučnim metodama, koristi se za kvantitativno istraživanje masovnih pojava i stohastičnih procesa u velikom broju naučnih disciplina u prirodnim i društvenim naukama; posebno u ekonomiji, psihologiji, sociologiji i političkim naukama. Preduslov za korišćenje je da kod istraživanih fenomena postoji dijalektička povezanost opšteg i posebnog, masovnog i pojedinačnog, kao i kvantiteta i kvaliteta.

Raznovrsnost, kompleksnost i promenljivost jesu osobine koje odlikuju masovne skupove ili slučajne procese kod kojih se primenjuje ovaj metod. U njihovoj osnovi nalazi se dejstvo velikog broja pojedinačnih uticaja (egzogene varijable) koji ne mogu da se obuhvate određenim egzaktnim klasičnim matematičkim aparatom (Simić, 2002: 83).

Statistički metod počiva na statistici i teoriji verovatnoće. Statistika je nauka koja se bavi kvantitativnim istraživanjem pojava radi njihove deskripcije, analize i generalizacije zaključaka. Statistika i verovatnoća koriste se kao instrumenti za obradu eksperimentalnih podataka u naukama u kojima dominira eksperimentalni metod. Zbog toga se najčešće koristi kombinovani, odnosno eksperimentalno-statistički metod.

Sličnost između njih je dvojakog karaktera, a zajednička svojstva su: (1) „čulno-empirijska praktična delatnost i (2) teorijska obrada odnosno teorijska interpretacija čulno-praktične delatnosti” (Šešić, 1982: 110). Ipak, čulno-empirijska delatnost u eksperimentalnoj metodi ide do stvaranja same pojave koja se eksperimentalno istražuje, što kod statističke metode nije slučaj. Osnovna razlika je da statistički metod ne proizvodi pojave po unapred stvorenom planu, nego istražuje već ostvarene pojave.

Statistički metod često prati i studija slučaja ili komparativno izučavanje u sociologiji kako bi se ostvario veći stepen generalizacije prethodno stečenog saznanja izvedenog iz malog broja slučajeva. U istraživanjima društvenih pojava i procesa, statistički metod na neki način i u izvesnoj meri zamenjuje eksperimentalni metod. Neophodan je, recimo, u izučavanju društvenih kretanja, štrajkova, ratova, revolucija i sl.

Podrazumeva čitav niz postupaka:

- (1) *Prikupljanje podataka*. Osnovne aktivnosti su: posmatranje, merenje i brojanje.
- (2) *Klasifikacija*. Utvrđuje se serija statističkih podataka, koja može biti ili statička (nezavisna od vremena) ili dinamička (u zavisnosti od vremena).
- (3) *Obrada podataka*. Kroz obradu podataka utvrđuje se struktura, pronalaze bitne relacije i tendencije kretanja pojave. Osnovni postupci obrade su statička, dinamička i korelaciona analiza. Osnovno je utvrditi raspored učestalosti, odnosno distribuciju frekvencija pojave.
- (4) *Prikazivanje podataka*. Podaci se predočavaju uglavnom tabelarno i grafički. Grafički prikazi su dijagrami, kartogrami i simbolički crteži. Dijagrami se prema načinu prikazivanja dele na tačkaste, linijske, površinske (na primer, histogram) i prostorne, a konstruišu se u pravouglom, polarnom i ugaonom sistemu.
- (5) *Izračunavanje statističkih pokazatelja*. Najčešće se određuju relativni odnosi, mere centralne tendencije, odnosno srednje vrednosti (aritmetička sredina, medijana i mod), mere varijabiliteta, standardna devijacija itd.
- (6) *Analiza statističkih podataka i izvođenje zaključaka*. Paralelizam, odnosno povezanost (zavisnost pojava), ispituje se metodama korelacije i regresije.

3.3.5. *Analiza sadržaja*

Analiza sadržaja predstavlja poseban vid kvantitativnog empirijskog istraživanja u cilju određivanja prisutnosti pojedinih ideja, njenih nosilaca i protivnika ili preovlađujućeg diskursa u nekoj oblasti društvenog života. Uključuje i elemente kvalitativnog istraživanja s obzirom na to da svaka analiza sadržaja mora početi od jasne identifikacije kategorija. Ponekad se razmatra i kao poseban vid metode posmatranja.

Metodom analize sadržaja se, poput prethodno razmatranih tehnika, dolazi do opisa, razumevanja, pa i predviđanja pojave koja se istražuje. Ipak, uobičajena je podela metoda na one koje kao glavni cilj postavljaju opisivanje (manifestna analiza sadržaja) i na one koje su usmerene na tumačenje, odnosno interpretaciju istraživane pojave (semiotička analiza sadržaja), gde je davanje značenja uočenim pojavama primarni zadatak.

Činjenični materijal (određeni pojmovi, reči, rečenice, teme, vizuelni sadržaji i dr.) crpi se iz različitih izvora, kao što su knjige, časopisi, izveštaji, zapisi, analize internog karaktera itd. Analiza sadržaja je najzastupljenija u oblasti istraživanja sistema za masovnu komunikaciju (štampa, radio, televizija), jer je i

otpočela svoj razvoj na temelju njihovog proučavanja. Ovu tehniku je već 1910. godine koristio i Veber u objašnjavanju štampanog materijala o političkim pitanjima u Nemačkoj. Analiza sadržaja nalazi primenu u oblastima kao što su:

- (1) ispitivanje jezika raznih društvenih grupa,
- (2) otkrivanje stepena ideološke i političke propagande,
- (3) ispitivanje stereotipa,
- (4) ispitivanje stepena uticajnosti pisaca ili nekih doktrina u određenom periodu,
- (5) analiza književnih i filozofskih dela,
- (6) utvrđivanje zastupljenosti određenih tema (recimo, ekoloških) u medijima,
- (7) istraživanje ideološko-propagandnih elemenata u udžbenicima,
- (8) otkrivanje osobina društva ili društvenih grupa (Šušnjić, 1973: 108).

Premda naziv ove metode – „analiza sadržaja” – nagoveštava da se radi jedino o primeni analize, u sebe uključuje i druge neanalitičke metode (indukcija, generalizacija, sinteza), pa se prikladnijim čini odrediti je kao „proučavanje dokumenata”. Terminom „dokument” označava se svaki neživi izvor podataka koji sadrži na bilo koji način izražene smislene iskaze. Dokumenti kao izvori podataka u analizi (sadržaja) dokumenata najčešće se klasifikuju prema načinu ostvarivanja čulnog kontakta, te, u tom smislu, postoje:

- (1) vizuelni dokumenti (kontakt čulom vida),
- (2) auditivni dokumenti (kontakt čulom sluha),
- (3) taktilni dokumenti (kontakt čulom dodira) i
- (4) kombinovani dokumenti.

3.3.6. Sociometrija

Sociometrijskom tehnikom se, polazeći od izjava i opredeljenja članova, saznaje kakav je njihov status u određenoj grupi, kao i unutrašnja struktura same grupe (Moreno, 1962). Ovaj status ili struktura prikazuju se najčešće grafički, a moguće ih je i numerički izraziti. Tvorac ove tehnike je Jakob Moreno (Moreno), američki sociolog rumunskog porekla.

Prema mišljenju Morena, sociologija se sastoji iz dve komponente: (1) ekologije, koja se bavi proučavanjem odnosa između živih bića i okoline, s jedne strane, i između živih bića međusobno, s druge strane, i (2) sociometrije, koja se bavi izučavanjem odnosa između ljudskih organizama. Žorž Gurvič sociometriju smatra tehnikom i ograničava je na interpersonalne relacije u grupi. Najčešće se sociometrija sagledava kao jedna u nizu tehnika ispitivanja.

Praktično sprovođenje sociometrijskog testa zasniva se na postavljanju, recimo, pitanja tipa:

- (1) Koga bi od svojih kolega izabrao da bude šef radne jedinice?
- (2) Treba da radiš kao kontrolor kvaliteta u pogonu. Koga bi u kolektivu izabrao da sa tobom radi?
- (3) S kim od kolega na poslu ne bi želeo da ideš na kurs za usavršavanje znanja?

Prva dva pitanja pripadaju grupi tzv. pitanja „pozitivnog izbora” ili „socijalne prihvaćenosti”, dok je treće pitanje negativno orijentisano i ono može da ukaže na socijalnu odbačenost. Sociometrijski testovi očito pokazuju spontana osećanja i izbore radnika, pri čemu se najčešće identifikuju osećanja privlačenja (simpatije), odbijanja i ravnodušnosti (Miller and Form, 1966: 557). Odgovori radnika na takva pitanja obično se prikazuju u obliku sociograma koji u grafičkom obliku predočava njihova interpersonalna osećanja. Primer koji sledi (10) ilustruje odnose, sociometrijski određene, u jednoj maloj grupi od pet članova (Slika 7).

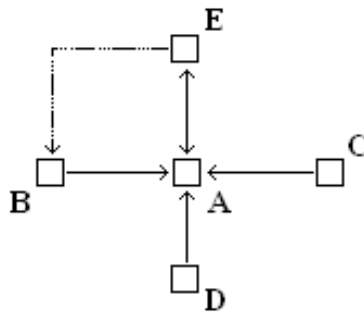

Slika 7. Sociogram

Primer 10. Sociogram.

Pretpostavimo da se grupa sastoji od pet osoba: A, B, C, D i E. Svaka osoba je predstavljena jednim kvadratićem, pri čemu crtica sa strelicom od E do A izražava naklonost osobe E prema osobi A; ukoliko osoba A gaji naklonost prema osobi E, onda crtica ima strelice na oba kraja.

Odbojnost se predstavlja strelicom sa isprekidanom linijom.

Analizirajući ovaj crtež, uočava se da neki pojedinci igraju posebnu ulogu u grupi (osoba A je najpoželjnija, odnosno ona je „zvezda” grupe).

Sociogram jedne grupe nije uvek isti; naime, on se razlikuje od situacije do situacije, zavisno od toga da li se radi o emocionalnim odnosima, ili o zadatku koji treba obaviti. (Mandra, 2001: 45)

Sociometrijski testovi imaju niz prednosti, ali, istovremeno, treba biti obazriv u interpretaciji dobijenih rezultata.

Prednosti sociometrije su: (1) brzo i lako možemo saznati unutrašnju strukturu grupe, (2) pruža nam informacije o pojedincima, ko je „zvezda”, a ko „izolovan” u gru-

pi, ko je nepopularan, a ko najprihvaćeniji vođa, (3) saznanja sociometrijskog testa mogu se koristiti za izbor optimalnog modela rada sa grupom, (4) nalazi dobijeni sociometrijom se mogu porediti sa nalazima dobijenim putem drugih naučnih metoda i sa drugim pokazateljima o pojedincima i grupama.

Nedostaci sociometrije su: (1) Jakob Moreno je preambiciozno startovao sa ovom metodom, tako da sociometrija nije ispunila očekivanja, (2) pitanja za sociometrijski test često nisu relevantna za stvarni socijalni položaj pojedinca ili za unutrašnju strukturu grupe, (3) sociometrija može izraziti položaj pojedinca ili grupe koji je trenutni, koji odražava trenutnu „popularnost” ili „nepopularnost”, (4) sociometrija ne može zahvatiti sve aspekte interpersonalnih odnosa koji su bitni za socijalni status pojedinca i za unutrašnju strukturu grupe. (Suzić, 2001: 56)

Sociometrija se uglavnom koristi za istraživanje međuljudskih odnosa u radnim grupama, posebno u svetlu identifikacije činilaca koji utiču na zadovoljstvo i motivaciju zaposlenih za ostvarivanje planiranih učinaka u organizaciji (Miller and Form, 1966). Ova tehnika prikupljanja podataka takođe ima primenu u oblasti obrazovanja, odnosno u školskoj praksi.

3.3.7. *Biografski metod*

Biografskim metodom prikupljaju se podaci na osnovu ličnih stvari, pisma, ličnih dokumenata (na primer, dnevnika i beležaka), fotografija, tonskih zapisa, autobiografija i sl. Do podataka iz „životne istorije” dolazi se i korišćenjem sekundarnih izvora, kao što su, na primer, zvanični podaci o nekoj osobi. Najzad, koriste se i polazišta poput izveštaja savremenika ili novinskih članaka kako bi se utvrdilo da li su podaci koje su pojedinci o sebi dali verodostojni.

Biografski metod korišćen je u različitim sociološkim studijama. Najpoznatija je rana studija Florijana Znanjeckog i Vilijama Tomasa (Thomas) pod naslovom *Poljski seljak u Americi i Evropi*, pisana u periodu između 1918. i 1920. godine. Znanjecki i Tomas su u radu koristili razgovore, pisma i novinske članke, pri čemu se prepiska između Poljaka u Evropi i poljskih emigranata u Americi (u Čikagu) pokazala kao, možda, najbolji izvor podataka.

3.3.8. *Klasifikacija i merenje*

Klasifikacija i merenje predstavljaju osnovna pojmovna i tehnička sredstva za sređivanje izvornih podataka, a služe i kao pojmovni okviri za „sintetičke okvire iskustvene evidencije” (Mišković, 2003: 60).

Klasifikacija. Klasifikacija je oblik specijalizacije predmeta pojma ili stava tako što se klasa ili jedan opšti pojam ili stav raščlanjuje i razvrstava po određenom kriterijumu. Rečju, klasifikacija je sistematski dosledna i potpuna podela po opštosti i složenosti predmeta klasifikacije.

Svaka klasifikacija mora da zadovolji određene uslove da bi se mogla prihvatiti i upotrebiti u naučne i praktične svrhe. Ti uslovi su sledeći:

- (1) Ima svoj predmet – koji je uslov za formiranje primenljivog principa – kriterijuma klasifikacije;
- (2) Sistematska je – izvodi se po valjano utvrđenom kriterijumu; svi članovi klasifikacije čine jedan smisleni funkcionalni poredak;
- (3) Višečlana je – ima više od dva člana; u protivnom, svodi se na dihotomiju (ima dva člana);
- (4) Članovi moraju imati jedno zajedničko svojstvo ili odredbu po kojoj ulaze u obim i sadržaj pojma koji ima ulogu opšteg klasnog pojma ili stava;
- (5) Mora da izrazi prelaze članova iz jednih u druge (što dihotomija ne čini) i njihove međusobne udaljenosti od opšteg pojma, iako su obuhvaćeni njegovim obimom i sadržajem (Milosavljević i Radosavljević, 2006: 212).

Merenje. Pod merenjem se podrazumeva način prikupljanja podataka koji je, kao i brojanje, sadržan u svim načinima prikupljanja podataka. Međutim, mnoge društvene pojave nije moguće meriti (pojam društva, države, klase itd.).

Merenje u užem smislu odnosi se na utvrđivanje učestalosti pojavljivanja jedinica merenja u pojavi koja je predmet merenja (recimo, merenje veličine skupa brojem ljudi). Potom se njihovim brojanjem može izvršiti statistička obrada podataka.

Merenje u širem smislu primenjuje se onda kad „ne postoje jednake jedinice merenja, što dovodi do nemogućnosti da se utvrdi tačan količinski odnos između pojava s različitim količinama odnosnog svojstva” (Mišković, 2003: 60).

3.3.9. Tehnike skaliranja

Sušтина tehnika skaliranja ogleda se u pretvaranju kvalitativnih činjenica, izraženih u vidu atributa, u kvantitativne nizove kao promenljive. U sociologiji su najznačajnije skale za merenje socijalne distance koju je uveo kao tehniku američki sociolog Emori Bogardus. On je na uzorku od 1725 Amerikanaca ispitivao odnos prema raznim etničkim grupama koristeći skalu sa sedam vrsta stavova.

Između stavova postoji gradacija po pitanju jačine odnosa prema pripadnicima drugih grupa, što omogućava prevođenje stavova u odgovarajuće numeričke pokazatelje. Bogardusova skala za merenje socijalne distance sadrži sledeće stavove za izražavanje odgovarajućeg odnosa ispitanika prema pripadnicima druge rasne grupe: (1) za blisko srodstvo putem braka, (2) za članstvo u mom klubu, (3) za suseda u mojoj ulici, (4) za rad u istom zanimanju, (5) za državljanstvo moje zemlje, (6) samo kao posetioce moje zemlje i (7) za proterivanje iz moje zemlje.

3.4. Izbor metode istraživanja

Razmatrane naučne metode u ovom poglavlju imaju svoje prednosti, ali i nedostatke. Kojem metodi će sociolog dati preimućstvo zavisi od različitih faktora, kao što su: predmet istraživanja, zastupljenost istraživane pojave ili pro-

cesa (jedinstvenost pojavljivanja pojave), dostupnost podataka, finansijska ograničenja i dr. Pri tome je važno da se ne podvodi objektivna stvarnost datom metodu, već suprotno – da se metod bira prema predmetu istraživanja, odnosno prema vrsti pitanja na koje sociolog nastoji da odgovori (Tabela 6). Primera radi, istraživač koji ne raspolaže značajnim finansijskim sredstvima može doći do vrednih rezultata primenom metoda studije slučaja. Primena sociološkog metoda i tehnika, odnosno instrumenata i postupka, neraskidivo je vezana za statistički metod (Cvejić, 1998). U svakom slučaju, za uspešnu primenu neke konkretne metode potrebno je daleko šire znanje o pravilima njene realizacije.

U ovom poglavlju predočena su samo najvažnija svojstva različitih metoda, u smislu njihovih prednosti i nedostataka, kao i područja primene. Svaka istraživačka tehnika podrazumeva čitav sistem jasno definisanih radnji po kojima teku procesi prikupljanja, sistematizovanja i analize podataka.

Tabela 6. Pitanja koja postavlja sociolog (Gidens, 2003: 656)

Činjenično pitanje:	Šta se desilo?	Od 1980-ih godina devojčice postižu bolji uspeh u školi od dečaka.
Komparativno pitanje:	Da li se ovo desilo svuda?	Da li se radi o opštoj pojavi ili je to vezano samo za prilike u Velikoj Britaniji?
Razvojno pitanje:	Da li se ovo ranije dešavalo?	Kakvi su bili raniji pokazatelji uspeha devojčica u školi?
Teorijsko pitanje:	Šta je u osnovi ove pojave?	Zašto su sada devojčice bolji učenici? Koje činioce treba uzeti u obzir da bi se objasnila ova pojava?

Trebalo bi na kraju konstatovati da postoje i drugačiji načini razvrstavanja socioloških tehnika. Entoni Gidens (1995), recimo, u četiri glavne metode u sociologiji svrstava: etnografiju, ankete, eksperimente i dokumentarno istraživanje. Ipak, ovi termini pojmovno odgovaraju empirijskim tehnikama koje su razmatrane u ovom poglavlju.

IV poglavlje

SOCIOLOŠKE TEORIJE

Vreme nastanka socioloških teorija vezuje se za period intenzivnog razvoja modernog društva u XIX veku, kada dolazi do odvajanja pojmova društva (i društvenih institucija) od države. To ne znači da se osnovna sociološka kategorija – društvo – nije nalazila u žiži interesovanja mislilaca koji su mnogo ranije (pre Konta) promišljali o mestu čoveka u svetu, odnosno njegovom odnosu prema društvu.

Upoznavanje sa istorijom socijalnih ideja ima dvostruk cilj: (1) sticanje uvida u kontinuitet društvene misli kroz istoriju razvoja ljudskog društva i (2) uspešno razumevanje složenih idejnih i teorijskih kretanja u savremenoj sociologiji. Istorijatom socijalnih ideja bave se dve posebne naučne discipline: istorija socijalnih ideja i sociologija saznanja. U središtu razmatranja pomenutih disciplina je „odnos između društvene strukture i pojave pojedinih oblika socijalne misli”, kao i „uloga socijalnih teorija i koncepata na društveni život i društveni razvoj” (Mitrović, 2000: 88).

Na nastanak i razvoj socijalne misli utiče veći broj faktora, kako subjektivne tako i objektivne prirode. Socijalne teorije se najčešće opisuju i objašnjavaju polazeći od opštih, posebnih i pojedinačnih faktora, među kojima su: ekonomska i klasna struktura društva, karakter društvenog i političkog uređenja, osnovne protivrečnosti i sukobi u društvu, značajni istorijski događaji, najvažniji problemi sa kojima se društva suočavaju, razvoj nauke i kulture, te individualne sklonosti autora. Analiza odnosa između ovih faktora i socijalne misli je složena. Najčešće se pretpostavlja da socijalne ideje predstavljaju u izvesnoj meri odraz objektivne društvene stvarnosti. Uglavnom su ideje o društvu nastajale „od muke i iz strasti, u svakom slučaju iznedrivalo ih je osećanje nekakve velike potrebe za preoblikovanje sveta” (Milosavljević, 2008: 354). Međutim, socijalne teorije ponekad se javljaju i kao vesnik novih snaga istorije, odnosno predstavljaju svojevrsni iskorak u „istorijsko vreme”.

U periodu od sredine XIX do 20-ih godina XX veka došlo je do profilisanja osnovnih teorijskih pravaca u okviru sociologije. Teorijski pluralizam ispoljio se i kroz nastanak različitih škola u okviru pojedinih teorijskih pravaca, što je sve doprinelo izrazitoj heterogenosti i rascepanosti najopštije nauke o društvu. To umnogome otežava klasifikaciju socioloških teorija, koju je neophodno izvršiti zarad analitičke jasnoće.

Može joj se prići na različite načine. Najpre, polazeći of filozofskog staništa, moguće je sve sociološke teorije podeliti na idealističke i materijalističke. Ako bi se pošlo od klasne orijentacije, moglo bi se govoriti o teorijama koje pripadaju građanskom i marksističkom pravcu u sociologiji. A u zavisnosti od toga šta predstavlja težište analize pojedinih socioloških teorija, one bi se mogle podeliti na individualističke i univerzalističke. Dok se u žiži razmatranja individualističkih teorija nalazi čovek, odnosno ličnost, univerzalističke teorije usredsređuju se na društveni sistem ili društvo. Ova podela je bliska podeli teorija na mikrosociološke i makrosociološke teorije.

Makrosociološke teorije razmatraju društvo kao celinu. U objašnjavanju odnosa između pojedinaca i društva polazi se od strukture društva (strukturalizam), pretpostavljajući da strukturalno oblikovane relacije presudno određuju čovekovo delanje. Sama priroda sociologije počiva na „društvenim činjenicama” (pozitivizam), koje se u makrosociološkim teorijama sagledavaju sa aspekta konflikta (marksizam) ili konsenzusa (funkcionalizam). Makrosociološke teorije obuhvataju: strukturalni funkcionalizam, neoevolucionizam, teoriju socijalnih promena, teoriju socijalnih konflikata, teoriju socijalnih sistema i strukturalizam.

Mikrosociološke teorije, s druge strane, objašnjavaju relacije između pojedinaca i društva, ali sa posve drugačije pozicije. Ovde se društvo javlja kao rezultat individualnih delanja pojedinaca preko interakcija na društveno promišljen način. Rodonačelnikom mikrosociološkog pravca smatra se Maks Veber. Suština sociologije prema ovom pravcu nije u pozitivizmu, već u fenomenologiji, što znači da se društvena stvarnost „konstruiše” u zamislima pojedinaca. Teorije ovog pravca usredsređuju se na način na koji pojedinci tumače i kreiraju svoj društveni svet. U grupu mikrosocioloških teorija svrstavaju se: simbolički interakcionizam, teorija socijalnih obmana, fenomenološka sociologija, etnometodologija i teorijski humanizam.

Podela socioloških teorija može se izvesti u odnosu na doprinos pojedinih zemalja u konstitisanju sociologije. U ovom smislu, najčešće se razlikuju, odnosno izdvajaju, „francuska”, „nemačka”, „američka” i „britanska” sociološka škola. Ponekad se sociološke teorije dele i s obzirom na vremenski period njihovog nastajanja, pri čemu se kao najvažnije ističu etape: (1) od 1850. do 1920-ih, (2) od 1920-ih do 1960-ih i (3) od 1960-ih godina.

Moguće je sociološke teorije podeliti i na „stare” (ili klasične) i „nove”. Mirosław Pečujlić (1991) sociološke teorije razvrstava na klasične i objektivističke. U objektivističke teorije svrstavaju se pozitivizam, funkcionalizam, teorije sistema i strukturalizam. Objektivističke teorije pretpostavljaju otvorenost istorije i entropijski karakter sveta, odnosno veću neuređenost pojava i procesa u društvu. Klasične teorije karakterišu se idejom o linearnom progresu, istorijskim determinizmom, mehaničkim shvatanjem sveta, uređenošću društva („red”, „harmonija”) i dr.

Od kriterijuma za podelu socioloških teorija ponekad se koristi i stepen njihove razvijenosti i konzistentnosti, pa se u tom smislu prepoznaju koncepti, empirijske generalizacije, društvene taksonomije i modeli. Prema Tarnerovoj (Turner) podeli,

koncepti su samo približne, neverifikacione teorije; „ideje” ili „perspektive” koje se ne mogu smatrati teorijama u smislu bilo koje ozbiljne sistematizacije; empirijske generalizacije su najčešće samo opisi ili generalizacije nekih pojedinačnih fenomena; društvene taksonomije su najčešće samo elementi ili nastojanja sistematizacije određenih fenomena (obično biografija ili bibliografija poznatih sociologa), a samo modeli i tendencije ka konstrukciji modela predstavljaju pravi put u razvoju socioloških teorija (Čaldarović, 1990: 85–86).

Kao važan kriterijum podele socioloških teorija pominje se i stepen njihove opštosti (ili generalizacije). Najopštije ili „velike teorije” odnose se na celokupnost pojava i procesa u društvu, a razvili su ih, na primer, Kont, Spenser, Veber i Marks. „Teorije srednjeg obima” objašnjavaju relativno usko područje društvenog života: recimo, porodicu, selo itd. (tipičan predstavnik je Robert Merton). Ovaj kriterijum diferencijacije blizak je podeli teorija na „makro”, „mezo” i „mikro” teorije.

Postojeću raznovrsnost socioloških teorija moguće je prikazati i u komparativnoj ravni, ukazivanjem na razlike među dominantnim „paradigmama” u sociologiji: organske, individualističke i organizacione (Tabela 7).

Tabela 7. Paradigme u sociologiji (Hamlin, 2001)

Osnovne postavke	Organska	Individualistička	Organizaciona
Odgovor na revoluciju	Konzervativan	Liberalan	Radikaln
Slika čovečanstva	Objekt	Subjekt	Subjekt-objekt
Slika društva	Veće nego suma delova	Agregacija delova	Totalitet interesnih međuzavisnosti
Primarni princip	Kultura, kolektivna svest	Samosvest ili ličnost	Organizaciona struktura i svest
Ključni koncepti	Kultura, norme, vrednosti, funkcije, svest, anomije, disfunkcija	Personalnost, samosvest, status, autoritet, devijacija, komunikacija	Društvena organizacija, društvena struktura, moć, klasna samosvest, otuđenje, klasni konflikt, istorija
Sistem logike	Dedukcija	Indukcija	Dijalektika
Problematični aspekt društvene realnosti	Društveni red	Adaptacija	Društvena promena
Odstupajuće ponašanje	Društveni problemi	Devijacije	Društvena pitanja
Ključni autori	Dirkem, Parson, Merton, Kozer	Mid, Veber	Marks, Adorno, Horkhajmer, Habermas, Volerstin

Polazeći od sadržinske orijentacije nekih paradigmi, sociološke teorije je moguće podeliti na klasične i moderne. Klasične teorije obuhvataju: (1) pozitivizam Ogista Konta, (2) mehanicističke teorije, (3) biologističke teorije, (4) psihologističke teorije, (5) marksističku teoriju o društvu, (5) formalno-sociologističku i (6) cikličnu teoriju o razvoju društva. Moderne teorije obuhvataju: (1) biheviorističke teorije u sociologiji, (2) funkcionalizam, (3) strukturalističke teorije o društvu i (4) kritičku društvenu teoriju.

Ponekad su u sociološkim razvrstavanjima prisutne podele teorija na holističke i atomističke, integrativne i konfliktne, te na teorije društvene strukture i teorije društvene dinamike.

U nastavku ovog poglavlja, na temelju prethodno obrazloženih klasifikacija, najpre se iznose osnovne karakteristike klasičnih socioloških teorija – onih nastalih do dvadesetih i tridesetih godina XX veka. Na njih se nadovezuje priča o savremenim teorijskim perspektivama i uticajnim sociološkim teorijama.

Sve škole, teorije i pravci, o kojima ide reč, nisu nastajali strogim hronološkim redom. U izvesnim vremenskim periodima dolazilo je do njihovog približavanja, preklapanja, pa i ukrštanja. Neke škole i pravci nastali su i kasnije se javljali u drugim oblicima. Uz to, nije retkost da delo nekih sociologa pripada različitim teorijskim orijentacijama, kao što je to slučaj, na primer, s Veberom, jednim od tri „klasika” moderne sociologije.

4.1. Klasične sociološke teorije

4.1.1. Škole naturalističkog pravca

Osnovno obeležje naturalističkih teorija je da u objašnjavanju zakona, strukture i razvoja društva polaze od prirodnonaučnih saznanja; pre svega, iz oblasti fizike, biologije, geografije i drugih nauka. U okviru naturalističkog smera, u sociologiji se kao najvažnije teorije izdvajaju: mehanicistička, demografska, geografska, antropogeografska, biologistička i matematičko-neopozitivistička. Sve navedene teorije ne ističu razliku između društvenih i prirodnih nauka, izjednačavajući tako prirodne i društvene fenomene.

4.1.1.1. Mehanicističke teorije

Mehanicizam u širem smislu predstavlja stav u sociologiji koji nastoji da objasni društvene procese i pojave zakonima koji važe u matematici, fizici i biologiji (dakle, i u organskom, i neorganskom svetu). U užem smislu se mehanicizmom u sociologiji objašnjavaju socijalni procesi i pojave zakonima koji važe u mehanici.

Prve klice mehanicizma javljaju se još u antičko doba u radovima Talesa i Anaksimandra. Do njegovog procvata dolazi u XVII veku u Evropi, što je u te-

snoj vezi sa naučnim napretkom, vezanim prvenstveno za otkrića Galileja (Galilei), Dekarta (Descartes), Lajbnica i Keplera. Tako su naučna otkrića na polju prirodnih fenomena utrla put svojevrsnoj socijalnoj fizici XVII veka, a njeni elementi nalaze se u delima autora kao što su Hobs (Hobbes), Spinoza (Spinoza), Dekart, Vajgl i Lajbnic. Sorokin otuda čitav XVII vek označava kao doba „mehanicističke sociologije” i navodi razloge ovakvog razvoja: „Uopšte govoreći, u periodu očevidnog napredovanja u fizičkim i matematičkim naukama, njihovi zaključci su prenošeni i na oblast socijalnih pojava; kao posledica toga, došli su zahtevi da se i na ovom polju primene mehanička tumačenja pojava” (Sorokin, 1933: 3).

Prema tome, mehanicizam znači da se:

- (1) čovek shvata kao specijalna mašina (fizički automat);
- (2) društvo se poima kao novi astronomski sistem koji postoji u ravnoteži centripetalnih i centrifugalnih sila; a
- (3) sve društvene pojave su rezultat prirodnih sila, tako da slobodi i indeterminizmu nema mesta u „socijalnoj mehanici”, koja je jedinstvo „socijalnih atoma” (pojedinaца) i „socijalnih molekula” (društva).

Pomenuti autor u okviru sociološkog mehanicizma razlikuje četiri varijante: (1) socijalnu fiziku (predstavnik: Keri), (2) socijalnu mehaniku (Voronov, Lotka i dr.), (3) socijalnu energetiku (Solvej, Ostvald i dr.) i (4) matematičko-funkcionalnu koncepciju „čiste sociologije” (Zipf, Pareto i dr.).

Sorokinova kritika sociološkog mehanicizma ukazuje na nedostatke kao što su: (1) mali doprinos razumevanju društvenih pojava, (2) niz površnih analogija, (3) pogrešno tumačenje ne samo socijalnih već i prirodnih pojava i (4) dvostruka štetnost mehanicističkog monizma. Prvi negativni efekat ogleda se u tome što sociološki mehanicizam previđa sve osobine koje su svojstvene društvenim pojavama. Nepovoljno je i to što se opštim fizičkim pojavama pripisuju svojstva koja im ne pripadaju (Sorokin, 1933: 49).

4.1.1.2. Geografske škole

Predstavnici geografske škole razvoj društva objašnjavaju uticajem različitih geografskih činilaca (geografski položaj, nadmorska visina, reljef zemljišta, flora i fauna, sastav zemljišta, hidrografija i drugo). Smatra se da ovi faktori određuju pojave i razvoj društva, pri čemu se uticaj ljudskih aktivnosti ne uzima u obzir. Tumačenja društvenih pojava i procesa faktorima geografske sredine prisutna su u delima mislilaca Dalekog istoka, stare Grčke i Rima – Hipokrata, Herodota, Tukidida, Platona i Aristotela – a kasnije i u delima Bodena i Montesjkjea.

Kada se kao geografski faktor razmatra samo uticaj geografskog položaja na tok ljudske istorije i politički razvoj ljudskog društva, onda se zalazi na teren posebne vrste geografskih teorija. To su geopolitičke teorije – naziv je uveo švedski naučnik Rudolf Kjelen /Kjellén/ (1864–1922). Izraz „geopolitika”, koji je upotrebio, odnosio se na „nauku o državi kao geografskom organizmu ili pojavi u prostoru” (Mišković, 2003: 98). Nemački profesor Fridrih Rancel /Ratzel/ (1844–1904), zahva-

ljujući delu *Politička geografija* (1897), slovi za najpoznatijeg predstavnika geopolitičkih teorija. Kasnije će ove teorije biti instrumentalizovane u periodu uspona nacizma u Nemačkoj i služiće kao ideološko i propagandno sredstvo za njeno teritorijalno proširenje. Izrazitim predstavnikom nemačke geopolitičke škole iz tog perioda smatra se Karl Haushofer /Haushofer/ (1869–1946).

Imaju li geopolitičke teorije značaj u savremenom društvu? Postojanje mnogih centara u svetu za geopolitička istraživanja navodi na potvrđan odgovor.

Uporedo sa sve većim iscrpljivanjem prirodnih resursa (sirovina i energije naročito), nedostatkom hrane za veliki deo stanovnika tzv. Trećeg sveta i potrebom kapitala za plasman na nova svetska tržišta – povećava se značaj geografskih teorija u obliku geopolitike. Poznata je koncepcija o nekoliko velikih geopolitičkih regiona u svetu koji će se boriti za primat u proizvodnji roba i raspodeli svet-skog tržišta. [...]

Obnova geografskih teorija uslovljena je karakterom kapitalističke civilizacije, koja, podstaknuta profitnom motivacijom, brzo iscrpljuje prirodna bogatstva i podstiče ekspanziju globalne ekološke krize. (Mišković, 2003: 98)

Većina teorija geografskog faktora previđa dvostruki karakter odnosa čoveka i prirode. Drugim rečima, kao što geografska sredina deluje na čoveka i svekolike aspekte razvoja društva (geografski determinizam), tako i čovek može da menja svoju prirodnu sredinu (geografski posibilizam).

Uticaj geografskih faktora bio je izraženiji na nižim stadijumima društvenog razvoja (većina ih je nastala u antičko doba), ali zato opada sa razvojem proizvodnih snaga.

4.1.1.3. Biologističke teorije

Biologističke teorije smatraju se najvažnijim u grupi teorija naturalističkog pravca. Društvo, prema biologistima, nije ništa drugo do socijalni organizam, nalik biološkom organizmu. Struktura i razvoj društva mogu se plastično objasniti biološkim zakonima. Uostalom, u Kontovoj hronološki datoj sistematizaciji nauka, sociologija se nalazi, ne slučajno, odmah iza biologije.

Biologizam ima dugu tradiciju. Ideja organicizma provejava u delima Platona i Aristotela, znamenitih antičkih filozofa, a u novijoj istoriji ta ideja je jasno izložena u *Levijatanu* (1961) Tomasa Hobsa, delu u kome je centralna nit zamisao o državi kao „nadorganizmu”. Svoj vrhunac doživljava krajem XIX i početkom XX veka, u vreme kada u biologiji dolazi do niza značajnih otkrića. Premda biologističke teorije prati velika razuđenost, u nauci su najpoznatiji organicizam i socijal-darvinistička teorija.

Organicizam. Organske teorije polaze od toga da se društvo razvija po zakonu evolucije – univerzalnom razvojnom procesu. Najvažniji predstavnici organicizma su rođonačelnik Herbert Spenser (1820–1903), Pol fon Lilijenfeld /Lilienfeld/ (1829–1903) i Albert Šefle /Schäffle/ (1831–1903).

Spenser je u drugom delu svoje knjige *Prvi principi* (1863) izložio osnovne postavke zakona evolucije društva, koji se zasniva na načelima: (1) održanja energije, (2) neuništivosti materije i (3) kontinuitetu kretanja. Evolucija društva je prelaz iz stanja nepovezane u stanje povezane heterogenosti i teče od „prostih” prema „složenijim” organizmima. Samo društvo se shvata kao tzv. nadorganizam i opstaje zahvaljujući ravnoteži koja se održava među grupama i klasama.

Razumevajući evoluciju kao postepen i kontinuiran proces, Spenser je razvio odgovarajuću tipologiju društava. Razvijeniji društveni oblici proističu iz delovanja biološkog zakona borbe za opstanak, i to: najpre (1) jedne rase protiv druge (tako nastaje horda), zatim (2) jednog društva protiv drugog (militarističko društvo) i, na kraju, (3) društva sa njegovom okolinom (industrijsko društvo). Poslednji – industrijski – tip društva karakteriše se individualnošću rada i demokratskim slobodama, a opstaje zahvaljujući tome što se najveći broj pojedinaca prilagođava postojećim uslovima. Najzad, Spenser državi pridaje pozitivnu ulogu jer štiti društvo od unutrašnjih sukobljavanja.

Prema shvatanju Lilijenfelda, radikalnijeg organiciste od Spensera, svaka socijalna grupa ostvaruje tri oblika delovanja (ekonomski, politički i pravni), koji odgovaraju funkcijama bioloških organizama: fiziološkim, sjedinjujućim i morfološkim.

Spenser je uviđao, nasuprot svojim sledbenicima, i razlike između društva i organizma.

U individualnom organizmu sastavni delovi sačinjavaju celinu, dok su u društvenom organizmu jedinice rasprostrte, razdvojene. U prvom postoji diferenciranje funkcija i samo jedni delovi postaju sedište osećanja i misli, dok u društvenom organizmu nema takve podele funkcija; ne postoji društvena svest ili mozak. Otuda i treća razlika: dok u organizmu delovi postoje radi dobrobiti celine, u društvu celina postoji i radi dobrobiti pojedinca. (Mišković, 2003: 100)

Socijalni darvinizam. Prema socijalnom darvinizmu, drugoj varijanti biologizma, ukupna zbivanja u društvu objašnjavaju se Darwinovim zakonom neprekidne borbe za opstanak. Zapravo, otkrio ga je Maltus, ali ga je Darwin /Darwin/ primenio na biološke vrste, da bi se, potom, biološki elementi ponovo vratili u sociologiju (Marković, 1994: 58). Najznačajniji predstavnici socijalno-darvinističke teorije „borbe za opstanak” jesu Ludvig Gumplovič /Gumplowicz/ (1838–1909), Jakov Novikov /Новиков/ (1848–1912), Gustav Racenhofer /Ratzenhofer/ (1842–1904) i Viljem Samner /Sumner/ (1840–1910).

Ludvig Gumplovič, Austrijanac poljskog porekla, u svojim delima *Borba rasa* (1833) i *Osnovi sociologije* (1885) mehanički prenosi neprekidnu borbu vrsta u prirodnom svetu (na način kako ju je sagledao Darwin) na sociološko područje. Borba između različitih rasa predstavlja pokretačku snagu istorije čovečanstva.

Gumplovič i Gobino su, uz Čemberlena, Lapuža i Amona, najistaknutiji predstavnici ekstremne varijante socijalnog darvinizma – rasizma. Gumplovič smatra da je nastanak države nužnost kako bi višim rasama bilo omogućeno da nesmeta-

no eksploatišu niže rase. Artur de Gobino (Gobineau) rasističku koncepciju društva izložio je u svom delu *Ogled o nejednakosti ljudskih vrsta*. Zasniva je na postojanje viših i nižih klasa, pri čemu prvim pripada uloga faktora u razvitku društva. Do krize i eventualnog kolapsa društva dolazi u uslovima mešanja viših klasa sa nižim klasama.

U zaključku odeljka o biologizmu trebalo bi naglasiti da je ova škola (posebno njena ekstremna varijanta) doživela u XX veku potpun neuspeh. Organiciistički pravac je u velikoj meri odraz jedne konkretne epohe – ekspanzije liberalnog kapitalizma – tokom koje su slobodna konkurencija i preživljavanje najsposobnijih izražavali opštu društvenu klimu tog vremena. Ipak, mnogi pojmovi koje je razradio Spenser postali su svojina savremene sociologije: na primer, „kontrola”, „struktura”, „funkcija” i „institucija”. Na osnovu organskog učenja o društvu, nastale su i neke savremene sociološke škole, poput funkcionalizma. Poslednjih decenija pak dolazi do profilisanja sociobiologije, koja predstavlja prelaz između sociologije i biologije.

4.1.2. Psihološke škole

Psihološke teorije, nastale na početku XX veka, imale su tokom dužeg perioda centralno mesto i uticaj u sociologiji. Ovim teorijama se socijalne pojave, razvoj i ukupno stanje društva objašnjavaju prvenstveno psihološkim kategorijama kao što su, na primer, osećanja, želje, težnje, nagoni, instinkti, svest itd. Iz psihičkih karakteristika pojedinca i malih društvenih grupa dolazi se do generalizacija, odnosno uopštavanja zapažanja na čitavo društvo. Psihologizam je, poput biologizma, teorijski razuđen i nekoherentan, postoje tri osnovne struje: individualno-psihološke, kolektivno-psihološke i socijalno-psihološke teorije.

4.1.2.1. Individualno-psihološke teorije

Od predstavnika ove grupe teorija u sociologiji, svojim delom i uticajem izdvajaju se Gabriel Tard (Tarde), Vilijam Makdugal (McDougall), Jakob Moreno i Sigmund Frojd (Freud). Pobrojani autori sve društvene pojave i društveni život objašnjavaju individualnom psihologijom, elementima psihe i psihičkim činocima.

Gabrijel Tard (1843–1904) pojave u društvu tumačio je iz ugla „teorije podražavanja”: čovek najpre podražava sebe (recimo, navike, sećanja, prošlost), a potom i druge ljude. Ovaj francuski sociolog je u delima *Zakoni podražavanja* i *Društveni zakoni* izneo stav da je sociologija nauka o psihičkim odnosima na relaciji pojedinac–društvo. Interpsihološku aktivnost čine tri procesa: (1) imitacija (podražavanje), (2) opozicija (suprotstavljanje) i (3) adaptacija (prilagođavanje). Suština društvenog života ogleda se u imitaciji. Opozicija se odnosi na oklevanje pojedinca da prihvati nove društvene forme. Suprotstavljanje se tokom istorije ljudskog društva ispoljava najpre preko rata, kasnije preko konkurencije (delovanje tržišta) i na kraju preko ideoloških sukobljavanja. Zahvaljujući adaptaciji – procesu koji se odvija u svesti pojedinaca – pripadnici društva razvijaju spremnost za prihvatanje dru-

štvenih obrazaca delovanja i ponašanja. Tard na kraju uvodi i pojam invencije, podrazumevajući nove oblike mišljenja ili delanja, nastale kao rezultat originalnosti i invencije pojedinaca, sa izgledima da dođu do izražaja u društvu. Kada se u društvu pojavi invencija (podsvest), istovremeno dolazi i do suprotnih talasa (talas prihvatanja i talas odbacivanja).

Makdugal (1871–1938), začetnik socijalne psihologije, razvio je u delu *Uvod u socijalnu psihologiju* „teoriju instinkta”, polazeći od osnovnog stava da su društvene pojave određene urođenim predispozicijama čoveka. Objašnjavaju se instinktima kao što su, na primer, strah, borbenost, razdražljivost ili odbojnost. Identifikujući deset instinkata, Mekdugal polazi od pretpostavke da čovek reaguje na izvesnu pojavu uvek na tačno određen način. Sportski događaji, recimo, kao i ratovi, objašnjavaju se instinktom borbenosti.

Sigmund Frojd (1856–1939), istaknuti psihoanalitičar, smatrao je da je presudni činilac u društvenom životu polni nagon (libido). Libido je prauzrok naučne i kulturne misli. Čovek se shvata kao „hidraulični model” koji samo mehanički ponavlja određene obrasce ponašanja koji su biološki i instinktivno programirani i fiksirani. Osnovno obeležje Frojdove teorije instinkta je da čovekova ličnost ima tri sloja, i to: *Id* („ono”, odnosno „polje nesvesnog”); *Ego* („ja”, odnosno „polje principa realnosti”) i *Superego* („nad-ja”, odnosno „polje društvenih ideala i normi”). Odlučujuća struktura koja dominira ljudskim životom je arhaisko nesvesno, sastavljeno od nagonске energije koja kanalіše ljudski život. Razvoj kulture i civilizacije koji pokušavaju da potisnu i blokiraju život instinkata u čoveku dovodi do mentalnog oboljenja ne samo čoveka već i čitave civilizacije. Instinktivizam nije dobro objašnjenje društvene realnosti jer opovrgava ideju progressa (Radenović, 1995: 123).

Jakob Moreno (1892–1974), poznati američki psiholog i psihijatar, zaslužen je za formiranje sociometrije – posebnog postupka, pomoću kojeg se preko pojedinačnih svesti objašnjavaju društvene pojave. Suština društvene pojave nalazi se u osećanjima privlačenja i odbijanja, po osnovu kojih se ljudi vezuju u grupe ili razdvajaju. U Evropi se razvoj sociometrijskih teorija vezuje za dela Vizea, Zimela i Gurviča.

4.1.2.2. Kolektivno-psihološke teorije

Istaknuti predstavnici kolektivno-psiholoških teorija su Vilhelm Vunt (1832–1920) i Gistav Le Bon /Le Bon/ (1841–1931). Ove teorije polaze od stava da su sve društvene pojave psihološke prirode, a da su kolektivna svest i kolektivne predstave ključni faktor organizacije društva, sistema društvenih ustanova i funkcionisanja društvenih delatnosti. Iza mnogih individualnih radnji stoji kolektivno-psihološki obrazac.

Le Bon je u svojoj studiji *Psihologija gomila* oštro kritikovao masovne demokratije koje su se tokom XIX veka uspostavljale po osnovu širenja opšteg prava glasa. Tvrdio je da gomila funkcioniše na podlozi osećanja, iracionalnosti i brzog raspaljivanja strasti. Tome kumuje ne samo masa već i vođe, koji, kao u procesu hipnoze, „zrače moć i auru koje su u stanju da potčine mase” (Lalman, 2004a: 117).

4.1.2.3. Socijalno-psihološke teorije

Socijalno-psihološke teorije streme saznanju o tome u kojoj meri je individualna svest čoveka kao pojedinca uslovljena društvenim pojavama. Sorokin i Gurvič su značajniji autori ove provenijencije.

Pitirim Sorokin, američki sociolog ruskog porekla, ističe u delu *Društvo, kultura i ličnost* stav da se društvene pojave mogu shvatiti preko interakcija ljudi. Interakcija je, po Sorokinovom shvatanju, interpersonalan odnos. Te pojave sadrže tri bitna elementa: subjekte radnje (ljudе), značenje radnji (vrednosti, misli i norme) i materijalne nosioce značenja.

Žorž Gurvič, francuski teoretičar takođe ruskog porekla, nastojao je da u svom složenom sociološkom sistemu pronađe srednje rešenje između kolektivno-psihološkog i individualno-psihološkog pravca u sociologiji. To rešenje je sintetičko; ono prihvata i priznaje i individualnu i kolektivnu svest, koje su međuzavisne. Nedostatak ovih teorija ogleda se u prilagođavanju psiholoških elemenata u objašnjavanju društvenih pojava.

4.1.3. Škole sociologističkog pravca

Škole sociologističkog pravca (formalna sociologija) javile su se kao reakcija na narasle i mnogobrojne teorije naturalističkog smera koje, međutim, nisu davale prihvatljive odgovore na postavljana pitanja ondašnjeg vremena. Do formiranja ovog pravca dolazi krajem XIX veka, a posebno u periodu između dva svetska rata, i to u Nemačkoj i u SAD. U prvoj zemlji delovala je „Kelnska škola”, a preko Atlantika „Čikaška škola”.

Glavni teoretičari nemačke sociološke škole su Ferdinand Tenies (Tönnies), Georg Zimel i Leopold fon Vize (Leopold von Wiese). Ferdinand Tenies smatra se začetnikom i jednim od tvoraca formalne sociologije. U svojim delima *Zajednica i društvo* (1886) i *Uvod u sociologiju* (1931) objašnjava dva oblika društva – zajednicu i društvo – koji počivaju na krvnoj vezi i ugovorima. U savremenom dobu društvo kao oblik povezivanja ljudi sve više potiskuje zajednicu. Predmet sociološke analize obuhvata tri oblika u društvu: (1) društvene odnose, (2) društvene grupe i (3) udruženja (Mitrović, 2008: 105).

Georg Zimel se, više od drugih mislilaca svoje epohe, zanimao za svakodnevni život, detaljno izučavajući „asocijacije” – oblike ljudskog povezivanja. U tom smislu bavio se i naizgled njihovim banalnim svakodnevnim ponašanjem, poput, recimo, oblačenja u skladu sa očekivanjima drugih. U izučavanju asocijacija povlači razliku između: (1) formi interakcija i (2) tipova učesnika u interakcijama. Forme predstavljaju obrasce koji ljudi i naučnici primenjuju kako bi objasnili mnoštvo interakcija. Tipovi su, s druge strane, obrasci koji pomažu ljudima u njihovim interakcijama sa velikim brojem učesnika, kako bi ih sveli na manji broj kategorija. Forme interakcije, na primer, mogu biti podređenost i nadređenost, dok tip učesnika u interakciji može biti poznanik, prijatelj ili stranac. Zimel se zalagao za to

da i sociolozi, kao što to čini obični ljudi, „svakodnevno razvijaju forme i tipove” (Ricer, 2009: 91).

Društveni život sagledavao je kao kretanje u kojem se neprestano preoblikuju odnosi između pojedinaca. Predmet analize nisu ni pojedinac, ni društvo kao takvi, već stvaralački odnos između ta „dva krajnja pola” (Lalman, 2004a: 123).

Leopold fon Vize je najznačajniji predstavnik formalne sociologije. U svom *Sistemu opšte sociologije* prepoznao je sociologiju kao „nauku o odnosima” koja utvrđuje ono što je istovetno u svakom društvu. Odnos čoveka prema čoveku (dakle, međusobne ljudske veze) predmet je njegove opservacije. Bitno je utvrditi ono što spaja (udružuje), odnosno razdvaja ljude. Time se i društvo poima kao skup društvenih procesa, udruživanja ili pak dezintegriranja, koji se odigravaju u društvenom ambijentu.

Deskriptivna sociologija u SAD pojavila se početkom XX veka, a njeni predstavnici su Smol, Bardžes, Park i Ros. Edvard Ros (Ross) izradio je sistem formula, određujući sociologiju kao nauku koja izučava oblike društvenih grupa, njihovu sadržinu i konflikte između pojedinaca.

Ono što je posebna odrednica formalne sociologije ogleda se u tome da proučava društveni oblik manje-više nezavisno od sadržine. Dakle, ne otkriva uzročno-posledične veze, već se pre koristi u svrhu klasifikovanja društvenih pojava i time svodi na socijalnu geometriju. Ipak, škole sociologističkog pravca omogućile su odvajanje sociologije od psihologije.

4.2. Teorijske perspektive u savremenoj sociologiji

U okviru savremene sociologije izdvojile su se četiri tradicije na čijim teorijskim osnovama se sagledavaju društvene institucije, odnosno društvo i ponašanje pojedinaca (Collins, 1994):

- (1) konfliktna,
- (2) dirkemovska (funkcionalistička),
- (3) mikroiinterakcionistička i
- (4) utilitarna.

Prve dve perspektive odgovaraju makrosociološkom pristupu u sociologiji, pod kojim se podrazumeva usmerenost ka otkrivanju strukture unutar društva kao celine, odnosa između pojedinih struktura, kao i objašnjavanje odnosa na što višem nivou društvene organizacije. Interakcionistička tradicija, s druge strane, odražava mikrosociološki pristup koji se usredsređuje na delanje i interakcije članova društva prilikom formiranja tih struktura. Utilitarnu tradiciju je nešto teže odrediti u ovom smislu. Naime, njene pristalice nastoje da društvo objasne kao rezultat uzajamnog povezivanja pojedinaca na mikronivou, pri čemu ta uzajamnost međusobnog delovanja na principima racionalnosti dovodi do stvaranja nekih makrostruktura.

Premda je zbog toga ova tradicija poznata kao „mikro/makro problem”, ipak je bliža najnižem ili pak srednjem nivou analize (Marinković, 2008: 56).

Razlika između makrosociološkog i mikrosociološkog pristupa odražava se i na izbor odgovarajućih metoda, odnosno istraživačkih tehnika u istraživanju (o kojima je govoreno u trećem poglavlju). Eksperimentalni metod je prikladan za izučavanje mikrosocioloških pojava i procesa; u prvom redu, odnosa između članova u malim grupama. S druge strane, kada se radi o makrosociološkim fenomenima, najčešće se primenjuje ispitivanje kao posebna istraživačka tehnika. Novinski tekstovi svakodnevno donose izveštaje o stanju javnog mnjenja o najrazličitijim pitanjima do kojih se dolazi ispitivanjem. Međutim, kada sociolozi, ekonomisti, političari i istraživači iz ostalih oblasti društvenih nauka koriste ankete i intervjue, oni to čine da bi sakupili podatke o ljudima u cilju testiranja postavljenih hipoteza.

4.2.1. *Funkcionalistička teorijska perspektiva*

Funkcionalizam je kao sociološko stanovište dominirao između 40-ih i 60-ih godina XX veka, a njegov najznačajniji predstavnik je Talkot Parsons. Poslednje dve decenije isteklog milenijuma obeležilo je i jačanje neofunkcionalizma, najpre u američkoj i nemačkoj sociologiji.

Funkcionalizam svoje korene ima u evropskoj sociološkoj misli. Nastavljajući tradiciju svojih prethodnika – Ogista Konta i Herberta Spensera – Dirkem je razvio strukturalno-funkcionalistički model društva u okviru kojeg će kasnije delovati i Parsons i Merton u Americi. Razlikujemo četiri etape u njegovom razvoju: (1) rani (ili organicistički) funkcionalizam (Kont, Spenser, Dirkem, Malinovski /Malinowski/); (2) analitički funkcionalizam (Parsons); (3) empirijski (ili strukturalni) funkcionalizam (Merton) i (4) neofunkcionalizam (Luman /Luhmann/) (Mitrović, 2000: 155).

Suština funkcionalizma. Težište funkcionalizma je na istraživanju međusobnih odnosa društvenih elemenata i njihovog odnosa prema društvu kao celini. Rezultat rada svih delova sistema ogleda se u stabilnosti i solidarnosti društva, te se posebno naglašava značaj moralnog konsenzusa. Funkcionalistička perspektiva razmatra različite i međusobno zavisne društvene strukture preko funkcija koje ostvaruju u cilju zadovoljenja potreba čitavog društva.

Prema Dirkemovoj teoriji, „društvena činjenica” sastoji se u stvaranju društvenokorisnih posledica. Funkciju društvene činjenice treba uvek tražiti u odnosu koji odražava sa nekim društvenim ciljem. Inače, Dirkemova univerzalistička zamisao društva je prilično jednostavna. U jezgru društva nalaze se dva osnovna elementa, od kojih je jedan idejni, a drugi morfološki. Idejno jegro društva, odnosno kolektivna svest – izražena kroz religiju, pravo i moral – stvara društvenu solidarnost.

Prema funkcionalističkoj perspektivi, društvo se mora menjati kroz prirodne i postepene promene (evolutivni razvoj). Funkcionalisti najčešće tragaju za odgovorima na sledeća pitanja:

Kako društvo funkcioniše?
 Na kojim principima društvo neprekidno opstaje?
 Zašto su uređena društva stabilna?
 Zašto postoje institucije i običaji?
 Koja su obeležja živih sistema?
 Kako se ova obeležja razvijaju i održavaju?

U žiži interesovanja funkcionalističke perspektive su (1) integracione sile (proces, elementi strukture, kooperacija i saradnja) i (2) uloga, značaj i karakter društvenih funkcija. Funkcionalizam se sredinom prošlog veka, kao što je već pomenuto, uglavnom oslanjao na teorije Parsonsa i Mertona.

Funkcionalizam T. Parsonsa. Talcott Parsons je u delima *Teorija društvene akcije* (1937) i *Društveni sistem* (1951) razvio svoju teoriju socijalne ravnoteže, osmišljene kao protivteža marksističkoj socijalnoj misli u međunarodnim okvirima. Parsons svojom teorijom društvene akcije predlaže model koji čine četiri ključna elementa: (1) akter (subjektivna strana delovanja), (2) cilj (željeno stanje kome se stremi), (3) situacija (objektivna strana delovanja) i (4) normativna orijentacija.

U *Društvenom sistemu*, verovatno svojoj najznačajnijoj studiji, postavio je fundamentalni dinamički teorem sociologije: „Stabilnost društvenog sistema je zavisna od stepena integracije takvog sistema”. Društvena ravnoteža zasniva se na „postojanju zajedničkog, kolektivnog vrednosnog sistema (konsenzusa) koji čini društvo integrisanim” (Marinković, 2008: 47). Glavni zadatak sociologije svodi se na analizu institucionalizacije obrazaca vrednosnih orijentacija u društvenom sistemu.

Koji su, dakle, funkcionalni preduslovi za stabilnost društvenog sistema? Parsons u *Društvenom sistemu* obrazlaže četiri osnovne funkcije: (1) adaptaciju; (2) postizanje ciljeva u odnosu na okruženje; (3) integraciju; i (4) očuvanje najviših vladajućih obrazaca. One odgovaraju sledećim podsistemima, navedenim redosledom: (1) bihevioralnom organizmu, (2) sistemu osobe, (3) društvenom sistemu i (4) sistemu kulture. Sledstveno tome, postoje četiri pravca po kojima treba da se odvija smisljena aktivnost ljudi, u okviru odgovarajućih podsistema:

1. adaptacija (ostvaruje se kroz ekonomiju),
2. postizanje ciljeva (ostvaruje se kroz politiku),
3. integracija (ostvaruje se u društvenoj zajednici) i
4. održavanje strukture (postiže se kroz kulturu).

Društvo, očigledno, predstavlja onaj tip društvenog sistema koji pokazuje najviši nivo samodovoljnosti s obzirom na svoje komponente. Društvena evolucija podrazumeva sposobnost adaptacije kako bi se prevazišli problemi, a to prilagođavanje nije moguće sprovesti bez preko potrebne integracije.

Parsonsovo delo o društvenom sistemu, zbog prevelikog oslanjanja na organicističke, biologističke i evolucionističke modele objašnjenja, kritički je sagledavano i dograđivano. Najveći doprinos u ovom smislu dao je Merton, koji, nasu-

prot Parsons, smatra da je pitanje društvene integracije podložno empirijskoj verifikaciji; takođe, intenzitet integracije varira zavisno od tipa pojave, društva ili epohe.

Funkcionalizam R. Mertona. Robert Merton u svojoj teoriji obrazlaže jednu od osnovnih teza da strukturalni funkcionalizam ne bi trebalo da izučava samo pozitivne funkcije institucija društva, nego i negativne posledice („disfunkcije”). Štaviše, trebalo bi se usredsrediti na ravnotežu između funkcija i disfunkcija, odnosno na ukupno određenje društva kao funkcionalnog ili disfunkcionalnog. Društvo može biti disfunkcionalno, a da, ipak, nastavlja da se održava (na primer, društvo koje toleriše ropstvo, feudalnu vezanost kmetova za zemlju ili diskriminaciju). Na primer, u SAD ropstvo je ukinuto tek 1865. godine, a feudalni sistem (kmetstvo) u carskoj Rusiji 1861. godine.

Uvodeći pojam disfunkcije, Merton je pokazao da u savremenim pluralnim društvima mnoge institucije (na primer, religija), za koje se verovalo da imaju integrativnu ulogu, ispoljavaju i suprotan efekat.

Raznovrsne i različite religijske, konfesionalne grupe mogu imati sasvim različite ciljeve, različite vrednosti i norme, te konačno mogu više biti faktori razdvajanja nego spajanja i integracije. Isto važi i za različite političke grupe, kao i za ekonomske i druge interesne grupe. (Marinković, 2008: 48)

Od značaja je i Mertonovo razlikovanje između „manifestne” i „latentne” funkcije. Manifestne (nameravane) funkcije podrazumevaju objektivne, očekivane posledice za pojedince, grupe, društveni ili kulturni sistem. Latentne (nenameravane) funkcije označavaju „prikrivene posledice iste vrste” (Kozic i Minić, 1999: 134). Na primer, manifestna funkcija obrazovnog sistema je prenošenje kulture novim generacijama u društvu, ali jedna od latentnih funkcija je i zbrinjavanje dece na sigurnom mestu u vreme dok njihovi roditelji rade. Slično, manifestna funkcija obreda prizivanja kiše jeste da kiša padne, dok se latentna funkcija ovog obreda ogleda u zajedničkom prevazilaženju krizne situacije u koju je zapala neka zajednica.

Neofunkcionalizam. Nemačkom sociologu Niklasu Lumanu pripada najveća zasluga za obnovu funkcionalizma 80-ih godina prošlog veka. Nasuprot Parsonsovom viđenju razvoja društva na principima zakona evolucije i pretpostavljene linearnosti tog razvoja, neofunkcionalizam polazi od postulata prema kojem prilagođavanje sistema zavisi od slučajnih efekata koji se u okruženju ne mogu predvideti. Takođe, polazi se od principa da žive sisteme karakteriše svojstvo samoregulacije („autopojeze”), tako da i unutrašnji činioci strukture određuju promenu (Lalman, 2004b: 109).

Luman u *Socijalnom sistemu* (1984), u kome izlaže sistemsku teoriju društva, definiše sisteme čija autonomija počiva na različitim principima. To su: (1) živi sistemi koji se samoorganizuju, oslanjajući se na principe života; (2) psihički sistemi koji svojom autopojezom upravljaju zahvaljujući svesti; te (3) soci-

jalni sistemi koji evoluiraju zahvaljujući motoru komunikacije. Socijalni sistemi (na primer, politički, ekonomski, verski itd.) autopojetični su u smislu da, uprkos zatvorenosti u same sebe, poseduju sposobnosti da proizvedu sopstvenu strukturu. Pomoću različitih sredstava komunikacije (kao što su, na primer, vlast, novac, vera...), svaki podsistem može posmatrati samog sebe, posmatrati svoju okolinu, te poboljšati sopstveni način funkcionisanja. Poboljšanje je smanjenje složenosti, koja je sinonim haosa. Skup elemenata se, prema Lumanovoj teoriji, ocenjuje kao složen kada sistem koji organizuje te elemente nije u stanju da ih raspodeli na optimalan način.

Slabosti funkcionalizma. Funkcionalistička perspektiva, uprkos vidnim doprinosima na njenom poboljšanju (Merton, Luman), nosi i određene slabosti. Za razliku od konfliktološke perspektive, koja posmatra iste pojave sa stanovišta ljudi koji su uhvaćeni u sistem, funkcionalizam razmatra društvene pojave sa stanovišta samog sistema. Primetno je i odsustvo istorijskih elemenata u funkcionalističkom sagledavanju društva, kao i kreativnog delovanja u akcijama pojedinaca. Kritičkom sudu naučne javnosti posebno je izložen Parsonsov *Društveni sistem*. Prema mišljenju čuvenog američkog sociologa Rajta Milsa, 50% sadržaja ove Parsonsove knjige predstavlja „prazno fraziranje”, 40% se odnosi na sadržaje svih socioloških udžbenika, dok preostalih 10% može, iako na dosta neodređen način, da se koristi u ideološke svrhe (Mils, 1964: 59). Reč je o ideologiji građanske klase da prihvati oblike saradnje u cilju očuvanja svog statusa.

Funkcionalistička analiza. Funkcionalizam shvaćen kao teorijski pravac razlikuje se od funkcionalističke analize kao metodološkog postupka koji koriste i neofunkcionalisti. Osnovne postavke funkcionalističke analize uobličio je još Dirken u *Pravilima sociološke metode*, dovodeći je u vezu sa analizom društvene uzročnosti: „kad se dakle pristupa objašnjenju društvene pojave, treba odvojeno istraživati stvarni uzrok koji je izaziva i funkciju koju ona vrši” (Kozic i Minić, 1999: 131).

Očigledno, usavršena i empirijski zasnovana funkcionalistička analiza može biti i revolucionarna u meri u kojoj osporava vidne funkcije društvenih institucija i dozvoljava, eventualno, zamenu istih. Sagledavajući ovaj revolucionarni aspekt funkcionalističke analize, Mandra s pravom konstatuje:

Ako se jedna institucija može zameniti drugom i zadovoljiti istu funkciju, moguće je izgraditi funkcionalne „utopije” i odrediti uslove njihove realizacije. Ovo osporavanje postojećeg društvenog poretka je jedna od glavnih vrlina funkcionalne analize i daje određenu moć sociologiji, koja tako postaje uzrok uznemirenosti postojeće vlasti. Time se objašnjava zašto su je totalitarni režimi progнали (Mandra, 2001: 109).

4.2.2. Konfliktna teorijska perspektiva

Za drugu polovinu XIX veka vezuje se i formativni period u stvaranju druge dominantne teorijske perspektive u sociologiji koja je aktuelna i u savremenosti –

konfliktna (ili konfliktološka) perspektiva. Temelji su joj položeni u Nemačkoj, odnosno u teorijskim radovima Marksa, Vebera i Zimela.

Za razliku od Marksa, koji je korene društvenih sukoba sagledavao uglavnom kroz prizmu produkcionih odnosa, klasa i klasnih borbi, Veber je u analizi oblika sukoba pošao od dimenzija stratifikacionog sistema kao što su klasa, status, društveni ugled i moć.

On [Veber; primedba autora] posebno analizira ulogu konflikta u oblasti organizacije, ukazujući na ulogu države kao institucije, kao i na značaj konflikata u oblasti „emocionalne proizvodnje”, posebno religije kao oblika u kojoj se konflikt ispoljava, ali i kao sredstvo koje se koristi kao oružje u društvenom konfliktu. Veber se bavio i proučavanjem sukoba između različitih društava (država), pokazujući kako često vlast proizvodi unutrašnje i spoljne neprijatelje kao „trik” za preusmeravanje konflikta za povećanje legitimnosti i održavanje svoje moći da kontroliše raspodelu dobara i moći u društvu. Veber zastupa tezu da smanjenje legitimnosti povećava verovatnoću javljanja konflikta u društvu, kao i da u proučavanju konflikta treba voditi računa o odnosu između unutrašnjih i spoljnih procesa. (Mitrović, 2000: 169–170)

Georg Zimel u svom eseju o konfliktu ovu pojavu vidi kao neizbežnu i sveprisutnu budući da čoveka karakteriše „neprijateljski impuls”. Unutrašnja neslaganja i suprotnosti organski su povezani sa elementima koji drže grupe zajedno. Iz ovoga sledi da je sukob oblik društvenosti dok ne vodi istrebljenju protivnika. Sukobljavanje prati primena različitih sredstava uticaja – „od narušavanja ugleda, propagandnog rata, ekonomskog i političkog pritiska do provođenja otvorenog nasilja” (Vidaković, 2008: 140).

Zimel je sukobe podelio na „realističke” i „nerealističke”. Prvi tip sukoba odnosi se na razmimoilaženja oko sredstva kojim bi se ostvario postavljeni cilj. Samim tim, iznalaženjem nekog drugog, prikladnijeg sredstva, sukob bi se mogao izbeći. Nerealistički društveni sukobi određeni su subjektivnim elementima (osećanjima) kada dolazi do unutrašnjih napetosti. Ovaj tip sukoba nije moguće izbeći, ali je moguća zamena s obzirom na potencijalnog aktera u sukobu.

Teorije koje pripadaju ovoj sociološkoj orijentaciji u svojim razmatranjima stavljaju naglasak na nejednakostima koje proističu iz strukture društva. Ove nejednakosti proizvode konflikt jer se pojedinci i grupe s različitim interesima sukobljavaju jedni s drugima. Brojne teme obuhvaćene ovom perspektivom svode se na sledeća dva pitanja: 1. *Odakle* potiču ovi problemi (na primer, konflikt, neslaganje, poremećaj, revolucija, predrasuda, eksploatacija, nejednakost)? i 2. *Šta* prouzrokuje ove probleme?

Kod razmatranja funkcionalističke perspektive, istaknut je njen politički konzervativizam, odnosno njena nesposobnost da pronikne u zakone društvene promene zbog prenaplašavanja statičnosti strukture društva. To je istovremeno predstavljalo prepreku za adekvatnu analizu društvenog konflikta. Na podlozi ovog kritičizma brojni sociolozi učinili su napore da prevaziđu probleme strukturalnog funkcionalizma na taj način što su objedinili koncept strukture sa interesom u kon-

fliktu. Tako su nastale savremene konfliktološke teorije (ili teorije društvenih sukoba) kao odgovor na strukturalno-funkcionalističku teoriju. Najznačajniji predstavnici savremenih teorija konflikata su Ralf Darendorf (Dahrendorf), Luis Kozler (Cosser) i Randal Kolins (Collins).

Teorija sukoba R. Darendorfa. Utemeljivač savremene teorije društvenog sukoba, u delima *Homo sociologicus* (1959) i *Klase i klasni konflikti u industrijskom društvu* (1959), izlaže dijalektičku teoriju o konfliktu. Zapravo, ukazuje na činjenicu da između različitih aspekata društvenog sistema, uprkos mogućnosti njihovog nesmetanog funkcionisanja, postoji potencijal za nastajanje konflikta.

Po njegovom mišljenju, svako društvo je u svakom trenutku predmet promena na koje presudno utiču „konflikt“ i „konsenzus“, koji kao preduslovi uslovljavaju jedno drugo. Do konflikta ne dolazi ukoliko ne postoji prethodni konsenzus i, obrnuto, konflikt može dovesti do konsenzusa i integracije. Kako svako društvo ima dva lica, to bi i sociološku teoriju trebalo podeliti na dva dela: teoriju konflikata i teoriju konsenzusa.

Darendorf se u svojoj dijalektičkoj teoriji konflikta usredsređuje na istraživanje strukturalnog porekla konflikata i njihove uloge u društvenim promenama, posebno savremenog industrijskog društva. U tome se služi makrosociološkim pristupom. Klase počivaju na razlikama u posedovanju legitimnih moći koje su povezane sa određenim položajima, odnosno na strukturi društvenih uloga i njihovom očekivanom autoritetu. Društvo se drži na okupu zahvaljujući „nametnutim ograničenjima“ po osnovu moći i autoriteta, koji izvire iz pozicije (kako nadređenosti tako i podređenosti).

Darendorf je dao i klasifikaciju društvenih sukoba polazeći od dva kriterijuma: (1) vrste odnosa između sukobljenih strana i (2) nivoa strukturalnih jedinica uključenih u sukob. Sukobe deli na: (1) sukobe jednakih protiv jednakih, (2) sukobe nadređenih protiv podređenih i (3) sukobe celine protiv dela. Jedinice uključene u sukobe mogu biti: uloge, sektori, društva i savezi država. Očigledna je autorova želja da postavi jednu teoriju sintetičkog karaktera koja bi obuhvatila različite teorije o društvenim sukobima.

Konflikt sam po sebi ne izaziva negativnu posledicu. Štaviše, funkcionalan je i može izazvati pozitivnu promenu, odnosno progres. Darendorf razlikuje tri oblika promene, odnosno: (1) totalnu promenu posednika vlasti, (2) delimičnu promenu pripadnika vladajuće grupe i (3) promenu strukture bez promene ljudi na vlasti.

Darendorfova teorija konflikta, ipak, nije čista refleksija Marksove teorije klasnog konflikta. Posebno mesto u svojoj projekciji razvoja industrijskog društva on poklanja interesnim grupama. Bez stvaranja strukturalnih uslova za njihovo formiranje i trajno ispoljavanje, pojačavaju se socijalne napetosti i smanjuju se mogućnosti za institucionalizaciju i upravljanje konfliktima. Ova makroskopska teorija, zasnovana uglavnom na strukturalnom funkcionalizmu, slabo doprinosi razumevanju činilaca individualnog karaktera i akcija uključenih u konflikt.

Teorija sukoba L. Kozera. U poznatoj studiji *Funkcije društvenih sukoba* (1956) Kozler je, polazeći od teorijskih postavki Zimela, Marksa i Vebera, defini-

sao društveni sukob kao borbu za ostvarivanje vrednosti i pretenzije na položaje, borbu za vlast i oskudna dobra, u kojoj sukobljene strane ne samo da teže zadobijanju željenih vrednosti već i neutralisanju, oštećenju ili uništenju svojih protivnika. Kroz ovo autorovo delo provlači se kao centralna nit Zimelova ideja o društvenim konfliktima kao oblicima podruštvljavanja.

Kozer razlikuje dva tipa unutrašnjih sukoba. Prvo, mogući su sukobi koji se odnose na ciljeve, vrednosti i interese, a koji nisu u suprotnosti sa osnovnim principima na kojima počivaju grupni odnosi. Drugo, sukobljene strane ne dele iste osnovne vrednosti i interese na kojima se temelji legitimnost društvenog sistema, te sukobi ovog tipa, za razliku od prvih, podrivaju njegovu stabilnost. Kao odlučujuć uzrok društvenog sukoba navodi se gubitak legitimnosti postojećeg sistema nejednakosti u društvu, ali nije i dovoljan uslov za nastanak konflikta. Neophodna je i emocionalna pobuđenost ljudi, nasuprot apatiji ili rezignaciji. Ljudi se lakše odlučuju da kroz konflikt ostvare svoje zahteve kada dostignu stanje „relativne deprivacije” (oskudice u nekim resursima) u odnosu na stanje „apsolutne deprivacije”.

Konflikt po Kozeru može biti funkcionalan, može da učvrsti slabo strukturirane grupe; na primer, konflikt s drugim društvom. U ovom smislu, mogu se naći mnogi primeri u oblasti međunarodnih odnosa. Kada se radi o društvu, konflikt može učiniti uobičajeno izolovane pojedince veoma aktivnim. Na kraju, konflikt ima i komunikativnu funkciju – omogućava bolje saznanje o poziciji oponenta u smislu njihove jačine i slabosti.

U društvima postoje različiti pristupi društvenim konfliktima – od potiskivanja i preusmeravanja, pa do razrešavanja. Ishod konflikta zavisi i od tipa makrostrukture:

U zatvorenim centralističkim sistemima sa rigidnom unutrašnjom strukturom, konflikti se najčešće potiskuju, ali zato kada dođe do izbivanja sukoba, on je vrlo intenzivan i ne da se kontrolisati. Za razliku od toga, kod otvorenih demokratskih sistema, u kojima je dozvoljeno ispoljavanje konflikta, oni doprinose ne razaranju, već njihovom stabilizovanju. Demokratska društva dozvoljavaju artikulisanje i pojavu sukoba i reformisanje svojih struktura, tj. stalno prilagođavanje novim uslovima (Mitrović, 2000: 175).

Teorija sukoba R. Kolinsa. Rendal Kolins u svojoj *Sociologiji konflikata* (1975) polazi od mikronivoa analize, odnosno od sagledavanja interakcije između dve osobe. Tu interakciju obeležava svojevrсна konfliktna dinamika, što se posebno odnosi na razmenu dobara među akterima s nejednakim resursima. Društvene strukture sagledavaju se pre kao obrasci interakcije nego kao spoljni i prinudni entiteti. U tom smislu, i društvena stratifikacija može se svesti na ljude u svakodnevnom životu, koji se međusobno sreću i komuniciraju prema određenim pravilima (obrasima).

Kolins predlaže pet principa analize konflikata vezanih za društvenu stratifikaciju: (1) naglasak na realne okolnosti, (2) ispitivanje materijalnih elemenata

koji utiču na interakciju, (3) otkrivanje situacija nejednakosti, (4) uvažavanje kulturoloških fenomena u konfliktu, kao što su verovanja i ideje s pozicija interesa, resursa i moći i (5) naučno proučavanje stratifikacije.

Kolinsova „konfliktna teorija razmene” nastala je pod uticajem kako Marкса (budući da govori o materijalnim uslovima, prirodi društvenih grupa, pristupu i kontroli nad kulturnim sistemom) tako i Vebera (analiziraju se višedimenzionalni stratifikacioni sistem, birokratija, emocionalni proizvod – religija). Nalazila je uporište i u fenomenologiji i u etnometodologiji. Zbog svega toga može se shvatiti i kao pokušaj razvijanja sveobuhvatne sintetičke teorije konflikata, koja bi integrisala analizu mikro i makro društvenih pojava.

4.2.3. Mikrointerakcionistička teorijska perspektiva

Za razliku od funkcionalističkih i teorija društvenih sukoba, čije je težište na strukturama koje oblikuju društvo i utiču na ljudsko ponašanje, teorije društvenog delanja objašnjavaju delanje i interakcije članova društva tokom obrazovanja tih struktura. U okviru ovih (interpretativnih) teorija izdvajaju se tri glavna pravca: fenomenologija, simbolički interakcionizam i etnometodologija.

4.2.3.1. Fenomenologija

Pod fenomenološkom sociologijom podrazumeva se „subjektivistički usmeren pravac u kome je bitan način kojim pojedinac daje značenje objektivnom svetu” (Minić, 2004: 169). Preko subjektivnog doživljaja, odnosno intencionalne svesti, stvara se slika o stvarnosti. Nasuprot analizi činjenica iz objektivne stvarnosti o pojavama (fenomenalizmu), socijalna fenomenologija nastoji da pronikne u unutrašnju suštinu pojave. Ovaj pravac nastaje kao reakcija na slabosti empirijskog pozitivizma, funkcionalizma, strukturalizma i marksizma. Fenomenološki pristup koristio je i Džordž Mid (Mead), rodonačelnik klasičnog simboličkog interakcionizma.

Alfred Šic (Schutz), na osnovama fenomenološkog projekta Edmonda Husserla (Husserl), a polazeći od Veberove teorije delanja i američkog interakcionizma, razvio je svoj koncept fenomenološkog interakcionizma. Rečju, nastoje se objasniti tipični oblici ponašanja ljudi, saglasno situaciji u kojoj se nalaze.

Tipifikacija ponašanja podrazumeva da se u određenoj situaciji ponašanje među ljudima odvija na jedan već poznat, standardizovan, ali i društveno prihvatljiv način. Društvena uslovljenost ponašanja znači da u društvu postoje određena društvena pravila kao što su običaj, moral, zakon, kulturni obrasci i dr., prema kojima je i naše ponašanje usaglašeno. To što ih svaki subjekt, svojom individualnošću, prelomi kroz svoju prizmu, više je stvar pripadanja određenoj društvenoj grupi i društvenoj sredini, nego što znači izlazak iz okvira društveno datih rešenja. (Minić, 2004: 170)

Francuski sociolog kulture Edgar Moren (Morin) sagledava fenomenološku sociologiju iz vizure „sociologije sadašnjosti” i zalaže se za „povratak nepovratnog”, odnosno za to da „događaj” ponovo dospe u fokus istraživačke pažnje. U *Duhu vremena*, II (1975) konstatuje da je događaj sa sociološkog stanovišta „sve ono što ne ulazi u okvire statističkih pravilnosti” (1979: 28).

Poslednjih decenija, doduše, prisutna je tendencija u zapadnoj sociologiji u pravcu istraživanja pojedinih fenomena (poput igara, sporta, mode...), što dovodi do formiranja novih posebnih sociologija u sistemu socioloških nauka.

4.2.3.2. Simbolički interakcionizam

Simbolički interakcionizam je sociološki pravac koji se fokusira na značaj simbola i interakcija među individuama. Ljudsko delanje ne predstavlja jednostavno akciju, već sadrži dato značenje. Objektivna društvena stvarnost izražava se preko određenih simbola i značenja, tako da se može govoriti o socijalno konstruisanoj stvarnosti. Simbol je nešto što stoji umesto drugog.

Džordž Herbert Mid smatrao je da se individue u svojim međusobnim interakcijama oslanjaju na zajedničke simbole i razumevanje. U knjizi *Um, sopstvo i društvo* (1934) iznosi stav da ljudi razmišljaju o svom ponašanju pre nego što reaguju. Ljudsko promišljanje je vođeno pokušajem da se shvati kako će neko delanje biti shvaćeno u okolini.

Formiranje čoveka kao socijalnog bića nastaje kao posledica interakcije s drugim ljudima pomoću simbola, posebno jezika, jer „ljudi nemaju instinkte koji bi upravljali njihovim ponašanjem” (Haralambos & Holborn, 2002: 1056). Ljudi preuzimaju uloge drugih, što im omogućava prepoznavanje značenja različitih oblika ponašanja, mišljenja i osećanja.

Naposletku, značajno je i Midovo razlikovanje dva aspekta osobe: (1) „ja” (*I*, engl.) i (2) „mene” (*me*, engl.). Prvi aspekt odnosi se na subjektivnu stranu osobe kod reagovanja na društvene situacije i uključuje njena najdublja iskustva. Drugi aspekt odražava iskustva zajednice kojoj osoba pripada.

Herbert Blumer, neposredni nastavljaj Midovih ideja i tvorac pojma simboličkog interakcionizma, smatra da se ljudsko društvo sastoji od ljudskih interakcija, pri čemu:

- (1) ljudska interakcija počiva na značenjima koja ljudi pripisuju situacijama, a ne na mehaničkim reagovanjima na situacije;
- (2) značenja se stvaraju u procesu interakcije (nisu unapred data);
- (3) značenja proističu iz tumačenja postupaka aktera u interakciji.

Prema Blumerovoj teoriji simboličkog interakcionizma, ljudi aktivno, od situacije do situacije, stvaraju i preoblikuju svoje uloge tako da se stvaraju mogućnosti za promenu institucija jer društvene institucije postoje jedino ukoliko ih ljudi u međusobnoj interakciji stvaraju, igrajući društvene uloge.

Erving Goffman (Goffman) društvenu interakciju objašnjava na način da koristi „dramaturški pristup”. Svakodnevnica života nije ništa drugo do gluma, tj. drama u kojoj ljudi igraju uloge koje drugi očekuju od njih. U studiji *Kako se predstavljamo u svakodnevnom životu* (1959) opisani su (korišćenjem metafore pozorišta) načini na koje ljudi doživljavaju i predstavljaju svoje različite uloge u različitim situacijama i u susretima s drugim ljudima. Okosnicu analize predstavljaju ritualizovani oblici ponašanja kojih ljudi i ne moraju biti svesni kao rituala. Socijalna interakcija svodi se na brižljivo vođeno predstavljanje ljudi u njihovim međusobnim susretima, preko njihovih uloga. To se postiže tako što akteri posvećuju dosta pažnje „upravljanju utiscima”. Uprkos problemima na koje mogu naići tokom nastupa, oni koriste tehnike da održe određene utiske i metode u razrešavanju eventualnih nevolja. Nastavnik, recimo, može da improvizuje predavanje ukoliko je zaboravio beleške za predavanje.

Goffman, najpre, govori o „pozornici” u svom dramaturškom modelu. Ona se odnosi na deo nastupa koji se mahom odvija na utvrđen i uopšten način, saglasno situaciji za koju se priprema nastup – na primer, predavanje univerzitetskog profesora. Osim pozornice (bine), koriste se i druge metafore iz pozorišnog života. „Okruženje” predstavlja mesto koje je predviđeno za izvođenje predstave. Na primer, profesoru je potreban amfiteatar da bi održao predavanje. „Lična fasada” sastoji se od opreme koju publika vezuje za izvođače. Od profesora se, tako, očekuje da ima pripremljene beleške za predavanja i sl. Pomenutu ličnu fasadu čine: (1) izgled i (2) manir. Prvo se odnosi na način na koji izvođač izgleda u toku nastupa. Drugo se odnosi na način na koji se izvođač ponaša pred publikom. Zatim, tu je i „svlačionica”. Radi se o prostoru predviđenom za razne oblike neformalnog ponašanja koje se na bini ne može videti. Svlačionica je u blizini pozornice, ali je odvojena. Za univerzitetskog profesora svlačionica je kabinet, koji, u slučaju dolaska studenta na konsultacije, prerasta u pozornicu. Najzad, posle dva opisana prostora – okruženja i svlačionice – Goffman uvodi i treći tip prostora: „spoljašnjost” (spoljno okruženje) – (Ricer, 2009: 221–232).

Zajednička odlika svih teorija interakcionističke perspektive, najprisutnije u američkoj sociologiji, ogleda se u tome da se individua posmatra kao proizvod društvenih interakcija (Spasić, 1996). Izmena iskustava između ljudi dovodi do kreiranja sopstvene slike pojedinca o samom sebi. Svojtveno interakcionistima je i to da proces interakcije istražuju sa stanovišta simbola koje ljudi koriste. Na primer, većina osoba tokom razgovora koristi određene simbole koji nagoveštavaju kraj konverzacije. Isto tako, kada se u svakodnevnom govoru koristi rečenica „Zdravo, kako si?”, ona sama za sebe predstavlja simbol. Ovim pitanjem se ne izražava želja za saznanjem o stanju osobe, već se samo pozdravlja.

Uprkos tome što sociološka tradicija simboličkog interakcionizma pruža mnoge odgovore na pitanja o prirodi ljudskog delovanja tokom svakodnevnog života, predmet je čestih kritika. S obzirom na to da se ovaj pristup svodi na mikronivo analize, zanemaruju se šira pitanja moći i strukture društva, a previđa se i ograničenost pojedinačnog delovanja strukturalnim faktorima.

4.2.3.3. Etnometodologija

Etnometodologija označava način na koji ljudi shvataju ono što drugi ljudi govore ili rade tokom uobičajenih društvenih interakcija. Preciznije, bavi se metodama kojima se ljudi služe da bi konstruisali i protumačili svoj društveni svet i dali mu smisao (Haralambos, 1989: 524). Ovaj noviji teorijsko-metodološki pravac, proistekao iz mikrointerakcionističke tradicije, nastao je početkom 60-ih godina XX veka u Sjedinjenim Američkim Državama.

Termin *etnometodologija* prvi je upotrebio Harold Garfinkel u knjizi *Studije iz etnometodologije* (1967). Smatrao je da „konvencionalna” sociologija polazi od pogrešne postavke o ljudima kao pasivnim objektima društva. Na ljudsko ponašanje i postupke ne deluje se samo eksterno ili prisilno. Ili, kako je to primetio Ricer (2009: 233), u sociološkim analizama akteri ne bi trebalo da budu tretirani kao „kulturni narkomani”, nesposobni da se odupru kulturnim uslovljenostima i da samostalno donose odluke. Naprotiv, pojedinci koji stupaju u najrazličitije interakcije uvek postavljaju i daju smisao određenoj situaciji i konstruišu sopstvenu društvenu stvarnost.

Etnometode, kako zapaža Garfinkel, trebalo bi da budu refleksivno objašnjavajuće. „Objašnjenja” su načini na koje akteri definišu posebne situacije i treba da imaju smisla kako za one koji ih konstruišu tako i za one kojima su namenjena. Ilustracije radi, studentkinja može na različite načine da profesoru obrazloži svoj nedolazak na kolokvijum („Imala sam smrtni slučaj u porodici”, „Morala sam da tražim novi smeštaj jer mi je gazda povećao cenu stanarine”, „Nisam stigla da se spremim za kolokvijum” itd.). Ponuđeno objašnjenje situacije menja karakter interakcije između aktera. Drugačiji odnos prema studentu ispoljiće predmetni profesor ukoliko iznese iskren razlog za izostajanje sa predisipitnih obaveza (na primer, zbog nepripremljenosti) nego da je ponudila neko od uobičajenih nesuvislih objašnjenja akademaca za pravdanje odsustva. U analizi objašnjenja etnometodolozi slede princip „etnometodološke ravnodušnosti”, a to znači da niti osuđuju, niti veličaju ponuđeno objašnjenje – težište je na načinu na koje je ono upotrebljeno u konkretnoj situaciji (Ricer, 2009: 234).

Glavno istraživačko pitanje među zagovornicima ovog pravca, očigledno, odnosi se na to kako članovi društva dolaze do saznanja o društvenoj stvarnosti, te se u tom smislu najčešće istražuju socijalni aspekti jezika, komunikacije, govora i dr. Stremi se određenju interpretacije učesnika konkretne društvene situacije. Istraživački cilj je percepcija „društvene strukture”, a ne objektivna datost (Mitrović, 2000: 225). Suštinu etnometodološkog pristupa dobro opisuje primer razgovora dve osobe – A i B (Heritage, 1984):

A: Imam četrnaestogodišnjeg sina.

B: Pa, dobro, to je u redu.

A: Imam i psa.

B: O, žao mi je.

Utvrđivanje smisla ovog razgovora moguće je tek ukoliko je prethodno poznat društveni kontekst situacije (razgovora, u ovom slučaju). U protivnom, odgovori osobe *B*, posle iskaza osobe *A*, ne bi imali nikakav smisao. Ali, saznanje da je ovde reč o razgovoru koji vode budući stanar (*A*) i stanodavac (*B*) bitno menja stvari. Očigledno, kako to konstatuje Entoni Gidens, „samo jedan deo smisla je izražen rečima – drugi deo nalazi se u načinu na koji društveni kontekst strukturira ono što se govori” (Gidens, 2003: 93).

Etnometodološki pristup svakako nije makrosociologija, ali ni mikrosociologija, rekli bi etnometodolozi. Težište analize nije na pojedincu, niti na strukturi, već na pripadnicima društva. Članovi društva se „ne uzimaju kao pojedinci, već kao članske aktivnosti ili umešne i spretnne prakse kroz koje ljudi proizvode ono što za njih predstavljaju društvene strukture (na primer, birokratija društva) i strukture svakodnevnog života (tj. obrasce svakodnevnih interakcije) – (Ricer, 2009: 233).

Uprkos ozbiljnim slabostima etnometodologije, poput povratka psihologizmu i relativizmu, ona je korisna budući da „postavlja zanimljiva pitanja” i može da predstavlja „podsticaj za dalji razvoj i građenje novih sinteza u savremenoj sociološkoj teoriji” (Mitrović, 2004: 226).

4.2.4. *Utilitarna teorijska perspektiva*

Pristalice utilitarne tradicije u svojim objašnjenjima društvenih fenomena polaze od početne premise da su ljudi, zahvaljujući razumu koji ih odvaja od drugih bića, racionalni. Ostvarujući svoje intelektualne potencijale, u stanju su da razložno izraze svoje interese, odrede ciljeve kojima streme, te da, analizirajući različite modalitete delovanja, odaberu ono koje će im doneti najveću korist (na primer, dobit) uz što manje troškove. Utilitarna misao, pre svega u okviru ekonomskih nauka i filozofije, začela se u XVIII i XIX veku u Engleskoj. Pretečama u sociologiji obično se smatraju Adam Smit (Smith), Džeremi Bentam (Bentham) i Džon Stjuart Mil. Suštinu utilitarizma moguće je izraziti identitetom: dobro = korisno = sreća.

U svaku interakciju među ljudima uključena je „razmena” sredstava. Učesnici interakcije nastoje da što je moguće preciznije, u zavisnosti od kvaliteta informacija kojima raspolažu, izračunaju odnos koristi i štete kako bi iznašli najprihvatljivije rešenje. Korisnost ima različite oblike: novac (dobit ili zarada), zadovoljstvo, ugled, moć, zdravlje, ljubav, ponos itd. Svaka interakcija uključuje izvesna odricanja u cilju sticanja dobiti, i to, po mogućstvu, na duže staze.

Vaš profesor se izlaže trošku (ulaganje energije i vremena za pripremu predavanja, konsultacije, pregledanje testova i sl.) da bi primio platu (od univerziteta), ili, možda, trajnu privrženost i divljenje studenata. Slično tome, vi, kao student, pohađate predavanja, čitate, razmišljate i pripremate se za ispit (vaši troškovi) da biste dobili ocenu, znanje, ili možda novčanu nagradu od roditelja (korist ili dobit). (Tarner, 2009: 79)

Utilitarna tradicija najviše se zasniva na teoriji racionalnog izbora i teoriji razmene. Otuda su gledišta zagovornika ove perspektive suprotstavljena holističkim konceptima poput konfliktne tradicije ili funkcionalizma, posebno u vidu struktural-funkcionalizma. Utilitarni pokušaji da se ospori čvrsto nasleđe funkcionalizma u sociologiji nisu urodili plodom, pa su ove teorije zapaženo mesto izborile u ekonomiji, a delom i u socijalnoj psihologiji i političkim naukama (Marinković, 2008).

4.2.5. Jedna društvena pojava, različiti uglovi gledanja

Dve perspektive u okviru makrosociološkog pristupa – funkcionalistička i konfliktološka – opisuju savremeno društvo svaka na svoj način. Među njima, s obzirom na to da vuku korene iz liberalističke filozofske orijentacije, ima i dodirnih tačaka. Ono što marksizam, kao najradikalniju varijantu unutar konfliktološke perspektive, čini bliskim sa konzervativizmom jeste njegovo verovanje u „centralnost binarne konceptualizacije sadašnjosti i neminovnost progresa” (Wallerstein, 2000).

Na osnovu izloženih karakteristika glavnih perspektiva u sociologiji, očigledno je da se u istraživanju odabrane društvene pojave ili procesa može početi sa različitim teorijskih osnova (Tabela 8). Ukoliko bi se, recimo, analizirala tehnologija kao primer društvene pojave, njeno značenje bi se u okviru teorijskog sistema simboličkog interakcionizma moglo sagledati sa stanovišta alijenacije (otuđenja), dok bi se funkcionalizam usredsredio na disfunkcije u društvu izazvane razvojem tehnologije (recimo, nemogućnost držanja koraka s tehnologijom, povećana nezaposlenost, zaostajanje kulture). Sa druge strane, u žiži analize tehnologije iz ugla konfliktološke perspektive našao bi se problem raspodele dobiti ostvarene razvojem tehnologije, odnosno eventualni porast nejednakosti. Na sličan način je moguće razmatrati i druge društvene institucije; na primer, porodicu, sport, obrazovanje itd.

Društvene činjenice, odnosno pojave i procesi, budući da se tumače iz ugla različitih perspektiva, često su kompleksne i kontradiktorne. Sociologija u tom smislu predstavlja metod organizovanja misli pojedinaca o društvu i sagledavanja njihovog mesta u društvu.

Pored toga, sagledati svoje mesto u kontekstu istorijskih promena nije ništa drugo do, kako to kazuje Mils, „sociološka imaginacija”. Ovaj misaoni proces posebno je otežan u društvima koja prolaze kroz turbulentne i multidimenzionalne promene (uključujući ekonomiju, politiku i društveni sistem), namećući tako hamletovsku dilemu: menjati se ili nestati! Problem nastaje oko definisanja puteva i načina promena u svakom društvu koje prolazi kroz sveobuhvatnu transformaciju, usled čega dolazi da privremenih zastoja, pa i retrogradnih procesa, u sprovedenju promena.

Tabela 8. Glavne sociološke perspektive u komparativnoj ravni

Perspektiva	Težište	Osnovne postavke
FUNKCIONALIZAM	Društveni red ili stabilnost	Društvo se sastoji od međuzavisnih grupa koje teže zajedničkim ciljevima. Društveni red održava se kroz konsenzus kojim ljudi izražavaju saglasnost da doprinose održavanju socijalnog reda.
KONFLIKTNA (uključujući feminizam)	Društveni konflikti ili promena	Društvo se sastoji od suprotstavljenih grupa (na primer, žene i muškarci) koje teže da ostvare svoje sopstvene interese. Društveni red održava se kroz prinudu, odnosno red nameću moćnije grupe (na primer, muškarci su tokom vremena nametnuli patrijarhalni sistem).
SIMBOLIČKI INTERAKCIONIZAM	Interakcije među ljudima	Društvo je sačinjeno od individua čija delanja zavise od njihove interpretacije delanja drugih osoba. Socijalni red održava se kroz neprestane pregovore među individuama koje pokušavaju da razumeju akcije i reakcije jednih prema drugima.

4.3. Savremene sociološke teorije

Teorijske perspektive izložene u okviru odeljka 4.2. ne predstavljaju potpun teorijski okvir savremene sociologije. U nastavku se pažnja usredsređuje na teorije koje su ostvarile i ostvaruju najveći uticaj u savremenoj sociologiji. Većina njih analizira posledice tehnološkog razvoja na ljudsko društvo, koje, uz očekivane koristi, donose i nove rizike.

4.3.1. *Neomarksističke i postmarksističke teorije*

Neomarksizam predstavlja obnovu Marksove teorije i reafirmaciju njenih osnovnih principa u smislu primene Marksovog teorijsko-metodološkog pristupa na izučavanje savremenih fenomena. Postmarksizam već označava iskorak iz okvira stare paradigme i stvaralačku nadogradnju osnovnih postavki marksističke misli. Brojni su varijeteti neomarksističke misli: (1) ekonomski determinizam, (2) hegelijanski marksizam, (3) kritička teorija, (4) neomarksistička ekonomistička sociologija, (5) istorijski orijentisan marksizam i (6) postmarksistička teorija (Ritzer, 1996). U nastavku se govori o nekim od navedenih varijeteta – u prvom redu, o najvažnijim radovima kritičke teorije.

4.3.1.1. „Hegelijanski” marksizam

Reinterpretaciji Marksovog stvaralaštva najviše su doprinela trojica autora: Đerđ Lukač (Lukács), Antonio Gramši (Gramsci) i Karl Korš (Korsch). Gramši je u svojim radovima (*Istorijski materijalizam i filozofija Benedetea Kročea, Izabrani spisi* i dr.) ponudio osobeno tumačenje Marksove filozofije novog materijalizma, kritikujući ekonomizam i pozitivizam. Kolakovski (Kolakowski) o njemu piše kao o „verovatno najoriginalnijem političkom piscu u postlenjinskom komunističkom pokolenju” (Kolakovski, 1985: 249).

Italijanski marksistički mislilac naglašavao je važnost teorije kao dela celokupne prakse i ulogu intelektualaca u stvaranju teorija, ali i u formiranju klasne samosvesti i društvenim borbama klasa, a posebno tzv. organskih intelektualaca u radničkim pokretima i društvenim transformacijama (Mitrović, 2008).

Sagleđavajući razvoj kapitalizma u zapadnoevropskim društvima, Gramši je predviđao da će se revolucionarne promene najpre realizovati preko socijalne revolucije, koja prethodi političkoj revoluciji. Predviđao je i da će naučno-tehnološki progres dovesti do promene klasne strukture kapitalističkog industrijskog društva, do preuređenja odnosa države i društva, te izmenjene uloge radničke klase. Proletarijat, na kraju, promenjenom strategijom i inicijativom odozdo – u obliku radikalne demokratizacije, participativne demokratije i kulturne hegemonije – stiče moć za promenu i političkih odnosa.

U čitavom ovom procesu prvorazredni značaj pridaje se kulturnoj hegemoniji. To znači da osvajanju političke vlasti prethodi prevlast nad ideološkim sredstvima – simbolima, vrednostima vlastite kulture, pogledu na svet i sl. Prema Gramšijevom shvatanju, postoji tendencija da delovi vladajuće elite koji dominiraju državom, u borbi za sticanje podrške, uveravaju javnost da je vlast države poštena i pravedna i da je u interesu svih. Kriza hegemonije javlja se kada se pod sumnju stavi „autoritet države i vladajuće klase” (Haralambos i Holborn, 2002: 389). Ne samo vladajuća klasa već i radnička klasa (u industrijskom društvu) imaju heterogeni karakter, te hegemonija opstaje zahvaljujući postojanju saveza različitih društvenih grupa.

Nasuprot tradicionalnim marksistima, Gramši nadgradnju društva deli na dva dela: političko i civilno društvo. Političko društvo odnosi se na državu i na s njom povezane elemente, dok građansko društvo uključuje različite institucije: verske organizacije, medije, sindikate, političke stranke itd.

4.3.1.2. Kritička teorija društva

Prve verzije kritičke teorije pojavile su se 1923. godine na Institutu za društvene nauke u Frankfurtu na Majni, na kome je tokom 30-ih godina prošlog veka aktivno delovala prva generacija „frankfurtovaca”: M. Horkhajmer (Horkheimer), T. V. Adorno, H. Markuze (Marcuse), E. From (Fromm), F. Polok (Pollock), F. Nojman (Neumann). Teorije koje razvijaju ovi autori nastaju pola veka posle objavljivanja Marksovog *Kapitala* i dostizanja zenita Druge industrijske revolucije.

Pomerilo se, samim tim, težište analize u kritičkim pristupima jer se kultura, a ne ekonomija, počela ispoljavati kao najvažniji faktor svekolikih društvenih promena u XX veku. Druga generacija „frankfurtovaca” nastavila je po okončanju Drugog svetskog rata istraživačku delatnost 1949. godine u obnovljenom institutu. Najpoznatiji autori iz ove generacije su: J. Habermas, A. Velmer, K. Ofe (Offe) i A. Šmit (Schmidt). Teoretičari Frankfurtske škole najviše su se bavili „industrijom kulture”, odnosno industrijama zabave kao što su dnevni listovi i časopisi, radio, film, televizija i popularna muzika. Navedeni mediji su još uvek važni, ali na početku XXI veka postoje i moćnija sredstva masovne kulture, poput interneta.

Iz više razloga se kultura nalazila u žiži autora kritičke orijentacije. Prvo, kultura je postala „sveprožimajući” fenomen koji običnog čovek dotiče više nego rad – posledice rada čovek oseća uglavnom dok traje radni proces, dok je najrazličitijim uticajima kulture (posebno medija) izložen neprekidno. Drugo, uticaj kulture na život ljudi je „neprimetan”, a krčeći sebi put do ljudske svesti (primenom široke palete suptilnih sredstava), kultura menja način na koji ljudi „razmišljaju, osećaju i delaju”. Treće, kontrola kulture nad ljudima je uglavnom „nevidljiva”, što ne važi za svet rada koji počiva na hijerarhiji položaja i, sledstveno tome, odnosima potčinjenosti (Ricer, 2009: 174).

Pomenuti aspekti uticaja kulture usloveli su to da je sredinom XX veka kritička teorija dostigla svoj vrhunac. U mnoštvu razmatranih problema, uprkos raznim oscilacijama, izdvojile su se sledeće teme: (1) reafirmacija izvornog Marksovog stanovišta novog materijalizma; (2) kritika potrošačkog društva; (3) kritika filozofije produktivizma i ograničenosti instrumentalnog uma; (4) odgovornost intelektualca u formiranju kritičke samosvesti naspram postojećeg poretka; (5) mogućnost promena u pravcu stvaranja slobodnijeg i pravednijeg društva; (6) kritika represivnosti kulture i oblika dehumanizacije i otuđenja čoveka u savremenom društvu; (7) kritika integracije savremene radničke klase u postojeći poredak (čime slabi njen potencijal za izvođenje promene); (8) novi društveni pokreti; te (9) traganje za novom paradigmatom (Mitrović, 2008: 157).

Maks Horkhajmer, jedan od osnivača i direktor pomenutog Instituta (1930), u svojim delima izložio je kritiku pozitivizma i tradicionalne filozofije, zalažući se za prožimanje akademske sociologije i dijalektičke kritičke teorije i primenu multidisciplinarnog pristupa u istraživanju društvenih pojava.

U studiji *Pomračenje uma* (1947) podvrgava kritičkom sudu osnovne koncepte zapadne kulture i sagledava pojam racionalnosti – suštastveno svojstvo industrijskog društva. Tokom istorijskog razvoja, prema njegovoj oceni, subjektivni um ostvario je preimućstvo nad objektivnim, odnosno, postao je u savremenim društvima instrumentalni i više ne postavlja pitanja prirode cilja i vrednosti kojima treba stremiti. Težnja ka racionalnosti, odnosno instrumentalna racionalnost, vremenom vodi u iracionalnost ili, kako to Horkhajmer naziva, „pomračenje uma”. Sve veća racionalizacija (kako u tehnologiji tako i u kulturnoj industriji), a ne kapitalizam, postaje problem savremenog društva budući da se u svim delatnostima kao osnovni cilj postavlja povećanje efikasnosti.

Herbert Markuze smatra se najznačajnijim predstavnikom kritičke teorije 60-ih godina XX veka. Kritikovao svaki vid represije, posebno represiju u razvijenim kapitalističkim društvima i njen štetan uticaj na ljude. U svojoj studiji *Čovek jedne dimenzije* (1964), objavljenoj u predvečerje društvenih previranja krajem 1960-ih u Evropi, razmatra položaj čoveka u razvijenom industrijskom i potrošačkom društvu na primeru SAD. Koristeći se Marksovim metodom i osnovnim konceptima o slobodi, otuđenju i humanizmu, identifikuje takođe i nove aktere radikalnih promena (studente, nezaposlene, eksploatisane po raznim osnovama itd.), predviđajući „globalnu revoluciju” (Mitrović, 2008: 163).

Markuze je kritikovao modernu tehnologiju, naročito televiziju zbog njenog doprinosa represiji. Kao i druge savremene tehnologije, ona poseduje sposobnost da represiju predstavi kao jednu prijatnu stvar. Time se pojedinac svodi na biće „jedne dimenzije” koje gubi sposobnost da kritički promišlja o društvu u kome živi i o tehnologijama na koje je upućen. Sve to vodi stvaranju jednodimenzionalnog društva obeleženog izobiljem, ali i represivnošću, koja, sa svoje strane, potiskuje slobodu i pogoduje nastanku totalitarizma. Rešenje, prema originalnim autorovim zamislima, nije eliminisanje tehnologije, već stavljanje kontrole nad tehnologijama u ruke slobodnih ljudi.

Jirgen Habermas, nemački filozof i sociolog, dao je značajan doprinos razvoju kritičke teorije Frankfurtske škole. Vremenom je napravio iskorak od marksističke paradigme, nadograđujući je teorijskim elementima teorija Vebera, Parsonsa i simboličkog interakcionizma.

U svojoj studiji *Teorija komunikativnog delovanja* (1981) definiše ključne kategorije ljudskog saznanja i delovanja, iz čega dalje izvodi kategorije društva. Kroz njegovu grand-teoriju provlači se centralna ideja o sve većoj kolonizaciji „sveta života”. Zanima ga prvenstveno interpersonalna komunikacija koja se odvija u svetu života, koja bi trebalo da bude slobodna i otvorena, odnosno zasnovana na principima racionalnosti. Kod Habermasa, nasuprot ostalim tumačenjima racionalizacije (uglavnom negativnim), ovaj pojam ima pozitivnu konotaciju.

Oni koji se nalaze u međusobnoj interakciji racionalno su motivisani da postignu slobodnu i otvorenu komunikaciju, koja vodi uzajamnom razumevanju. Da bi se postigao konsenzus, upotrebljavaju se racionalne metode. Do konsenzusa će se stići, a razumevanje će se postići ako pobedu odnese bolji argument. (Ricer, 2009: 200)

Osnovna ideja je da se do saglasnosti dođe po osnovu snage argumenata, a ne po osnovu razlike moći učesnika u komunikaciji.

Progresivnoj racionalizaciji ne podleže samo svet života, već i „sistem” koji razvija svoje posebne strukture kao što su porodica, pravni sistem, država, ekonomija itd. Ključno obeležje sistema je da se stvara systemska zavisnost ljudi i grupa, tako da se oni pojavljuju kao podanici (u političkom sistemu), klijenti (u upravnom sistemu javnih službi) i kao potrošači (u privrednom sistemu). Sistemi koriste različite medije upravljanja (na primer, novac, moć, vrednosti, uticaj) kako bi

uticali na ponašanje ljudi, nezavisno od njihovih neposrednih interakcija i pojedinačnih interesa. Razvoj ljudskog društva prati sve veća razdvojenost sveta života i sistema, odnosno nastanak novih modernih ustanova koje počivaju na principima integracije, spoznaje, legitimacije i regulacije.

Racionalizacija sistema ima drugačija obeležja od racionalizacije sveta života jer za posledicu ima njegovu veću diferenciranost, složenost i samodovoljnost. Svet života, uprkos rigidnijom i osiromašenijoj komunikaciji, održava se, ali je i bremenit brojnim problemima koji iziskuju rešenja. Habermas izlaz iz krize u koju je zapao savremeni svet vidi u „komunikativnoj racionalnosti”, u jačanju autonomnosti civilnog društva, u proširenju prostora za slobodno delovanje i sporazumevanje ljudi, kao i u naglašenijoj ulozi novih društvenih pokreta. Svet života treba da se preuredi u smislu da se približi „idealnu slobodne komunikacije”, u kojoj bolji argumenti pobeđuju (Ricer, 2009: 203).

Habermasova teorija komunikativnog delovanja predstavlja još jedan, noviji „primer dihotomije opisnog karaktera” (Repstad, 2019: 65). Na jednoj strani su sistemi, čija je pokretačka snaga u obliku moći i novca, a na drugoj privatni svet ljudi (izložen pretećoj kolonizaciji), čija je osnovna odlika komunikacija u svrhu iznalažnja dobrih rešenja.

4.3.2. *Kritičke teorije*

Kritičke teorije imaju dosta zajedničkog sa teorijama konfliktne perspektive. Usredsređuju se na nejednakosti, analiziraju i kritikuju procese koji ih uzrokuju, te predlažu načine za uklanjanje nejednakosti i obrazaca dominacije u društvu. U prethodnom odeljku opisane su uticajnije kritičke teorije u okviru neomarksizma i postmarksizma.

Sagledavajući različite društvene kategorije (pol, društvena klasa, etnička pripadnost), ove teorije obrazlažu mehanizme iskorišćavanja ili kontrole pripadnika pomenutih kategorija. Tako su nastajale feminističke, klasne i etničke teorije. Feminističke kritičke teorije rasvetljavaju skrivene mehanizme dominacije muškaraca u okviru patrijarhalnog uređenja, dok klasne nastoje da ukažu na okolnosti podređenog položaja radnika i mogućnosti za prevladavanje mehanizama podređenosti.

4.3.3. *Postmoderne teorije*

Većina postmodernih teorija polazi od stava da se tokom minulih nekoliko decenija odvija konverzija industrijskog društva (moderne) u postmoderno, kao novu etapu u ljudskoj evoluciji. Njena osnovna obeležja su širenje i razvoj medijskih tehnologija i globalizacija kapitalizma. Razlika između sociologije modernosti i sociologije postmodernosti ogleda se u tome što ova druga prihvata postmoderno društvo kao „poseban i jedinstven tip društva”, a ne kao otklon od modernog društva. Najuticajniji autori ove grupe teorija su Mišel Fuko (Foucault), Zigmunt Bauman, Žan Bodrijar (Baudrillard) i Pol Virilio.

Fukoa (1926–1984) smatraju prethodnikom postmoderne socijalne misli, ali i jednim od njenih najvećih praktičara. Nasuprot teoretičarima moderne (recimo, Fukujamina teza o tzv. kraju istorije), koji u svemu vide kontinuitet, razvoj i napredak, ovaj francuski mislilac naglašava diskontinuitete, prelome, odnosno „plime i oseke” u istorijskom kretanju. Nastoji da pronikne u unutrašnje protivrečnosti, koje postoje u svakom trenutku u vremenu.

U postmodernoj teoriji postoje dve delimično odvojene struje. Jedna struja u središte razmatranja postavlja uticaj medija i savremenih komunikacionih tehnologija na rastući značaj kulture, ali i na posve drugačije veze između lokalnih kultura i društvenih struktura i pojedinaca (Tarner, 2009: 77). Fuko se (1997), na primer, bavio sve aktuelnijim pitanjem u savremenosti – nadziranjem i kažnjavanjem. Zahvaljujući razvoju tehnologije, povećane su do neslućenih razmera mogućnosti za nadziranje i kontrolu u svim oblastima društvenog života, uključujući i sferu rada.

Zigmunt Bauman, na primer, smatra da postmodernost može da prevaziđe problem ambivalencije, koji je svojstven društvima moderne. Misli se na različite dihotomije, kao što je, na primer, „mi” i „drugi” (stranci), kultura i supkulture itd. Umesto da je eliminiše, čini je podnošljivijom. Postmoderna društva ispoljavaju blagonaklon odnos prema strancima, ili prema drugim kulturama, budući da počivaju na principima tolerancije. Ipak, umnožene neizvesnosti iziskuju od ljudi postmoderne da imaju „jake nerve” (Ricer, 2009: 357).

Ekonomski pristup obeležava drugu struju postmodernih teorija. Nastoji se da se objasni kako se menja naš odnos, pod uticajem transportnih i komunikacionih tehnologija, prema prostoru i vremenu. Na nezdrav način ubrzan društveni život uslovljava niz novih posledica. Jedna od njih je da više nije od značaja da li se živi u gradu, predgrađu ili u ruralnoj oblasti. Novo poimanje kategorija „ovde” i „tamo” ne čini presudnom razliku života u Austriji, Francuskoj ili Kanadi.

Pol Virilio se od postmodernih teoretičara najviše bavio problemom vremena i prostora (2000; 2003). Naglašavao je da porast brzine dovodi do erozije prostornih odrednica, tako da je sve teže povući granicu između ove dve kategorije. Tvrdio je da je brzina pokorila razdaljinu, a da se to možda najbolje vidi po tome na koji način se vode savremeni ratovi.

Sve veća brzina, koja proizlazi iz tehnološkog napretka, pogađa sve delove društva, uključujući i vojsku. Kao i u ostatku društva, brzina vodi do uništenja vremena koje je potrebno za razmišljanje (refleksiju). Brzina kojom oružje može da se lansira ne daje mogućnost vojnim službenicima da razmisle o svojim postupcima. Lansiranje neprijateljskih projektila automatski vodi do lansiranja osvetničkih potencijala. Rezultat toga je nevoljno ratovanje. Umesto direktnog sukoba armija na bojnopolju, vojske danas ulaze u sukob koji je posredovan računarima i televizijskim ekranima. (Ricer, 2009: 383)

V poglavlje

POJAM DRUŠTVA

Društvo ne postoji kao posebno biće, niti je uočljiva fizička pojava. Ono što se zapaža nije samo društvo, nego pojedini elementi iz kojih se sastoji. Radi se o dvosmislenom pojmu, koji se odnosi kako na posebne sisteme društvenih odnosa tako i na raznolike forme udruživanja. Društvo i pojedinac se ne mogu razdvojiti, jer čovekova stvarnost bitno određuje karakter društva. Sociološko istraživanje društvenih pojava mora obuhvatiti i „statičke” (društvene tvorevine) i „dinamičke” momente (društveni procesi) u određenim prirodnim i istorijskim okolnostima.

Mora se praviti razlika između: (1) apstraktno-teorijskog pojma društva (dobijenog uopštavanjem bitnih i zajedničkih obeležja svih ljudskih društava), (2) određenih istorijskih tipova društava, tj. društveno-ekonomskih formacija (robovlasničko, feudalno, kapitalističko društvo) i (3) konkretnog, vremenski i prostorno određenog, globalnog društva (recimo, srpsko društvo između Prvog i Drugog svetskog rata).

Ergo, najčešće korišćen termin u sociološkoj literaturi shvata se na različite načine. Predmet ovog poglavlja su upravo pitanja teorijskog određenja pojmova *društva* i *društvene pojave*.

5.1. Nastanak ljudskog društva

Ljudsko društvo nastalo je i menjalo se zahvaljujući razvoju materijalnog sveta, a posebno sveta živih bića, na osnovu istorije prirodnog i društvenog razvoja. Čovek se kao posebna vrsta tek nedavno pojavio na Zemlji – pre otprilike 150.000 godina u Africi. Red kome ljudi pripadaju – *primati* – postoji na Zemlji nekih 60 miliona godina, ali tek pre pet miliona godina došlo je do razdvajanja linija današnjih primata, kao što su šimpanze (s kojima ljudi dele 99% gena) i *hominida* (Tarner, 2009: 21). Tokom tog dugog razdoblja hominidi su ovladali veštinama koje su im omogućile opstanak na otvorenom prostoru afričkih savana. Njihov mozak počeo je da se uvećava pre otprilike dva miliona godina, da bi proporcije ljudskog mozga dostigao tek pre nekoliko stotina hiljada godina.

Tokom najvećeg dela svoje istorije ljudi su živeli u specifičnim društvenim oblicima – hordama, klanovima i gensovima, u okviru kojih se odvijala proizvodnja, vaspitanje, igra itd. Horda se kao oblik organizovanja iskristalisala u

vreme kada je došlo da prelaza iz životinjske u ljudsku skupinu. Naučna istraživanja opovrgavaju zastarela religiozna shvatanja, po kojima je čovek onakav kakav je oduvek postojao na Zemlji. Ovakva shvatanja i poglede imaju i neke religiozne grupacije. Darwinovo učenje, široko prihvaćeno u naučnim krugovima, polazi od toga da je čovek kao biološka vrsta evoluirao kroz istoriju i da je rezultat evolucionog razvoja.

Proces preobražaja tumači se kao prilagođavanje čoveka uslovima života. Hod životinja je vremenom postajao uspravniji, prednji udovi su se pretvarali u ruke, menjao se položaj glave, razvijao se mozak, a time su se sticali i uslovi za nastanak duhovnosti. Borba za opstanak grupisala je davne pretke čoveka kako bi se zajedničkim naporima lakše suprotstavili životinjama, odnosno prirodnim silama različitog porekla. To zajedništvo i proizvodnja preobrazili su čoveka, odnosno „naterali” ljude da se sporazumevaju. Dalji proces razvoja ljudskog društva omogućio je preko rada i proizvodnje da se čovek jasno izdvoji iz životinjskog carstva kroz novu skupinu u prirodi – ljudsko društvo.

Iako je tokom osamnaestog veka filozofiju karakterisala živa rasprava o tome šta je najpre nastalo, čovek ili društvo, danas za nauku nema dileme: čovek i društvo nastali su istovremeno u jedinstvenom procesu. Darwinova teorija evolucije, izložena u delima *Poreklo vrsta* i *Poreklo čoveka*, polazi od toga da su: (1) sve vrste u prirodi promenljive, (2) jedinke u vrstama se biološki prilagođavaju i (3) između jedinke vlada borba za opstanak; jedinke koje nisu kadre da se prilagode okolnoj sredini propadaju. Na taj način se u okviru vrste odvija proces selekcije, odnosno prirodno odabiranje.

5.1.1. *Evolucija društva*

Istoriju ljudskog roda moguće je opisati tek sa nekoliko osnovnih tipova društva. Pre nastanka modernog (industrijskog) društva – koje je centralni predmet izučavanja sociologije – redom su se smenjivala lovačko i sakupljačko, hortikulturno, te, na kraju, agrarno društvo.

Lovačko i sakupljačko društvo. Lov je prema antropološkim izučavanjima odigrao ključnu ulogu u evoluciji čoveka i konstituisanju prvobitnog oblika društva. Omogućio je razvijanje osobina kao što su borbenost, potčinjavanje životinja, upornost i lukavstvo. Tako je, njemu zahvaljujući, došlo do nove organizacije, kao i do solidarnosti u raspodeli ulova.

Lovci i sakupljači živeli su u relativno malim grupama od 30 do 80 ljudi. To su bile grupe porodičnog tipa u kojima su dominirala dva osnovna kriterijuma razlikovanja – pol i uzrast. Žene su sakupljale plodove i biljke, što je obezbeđivalo skoro 80% ondašnje potrošnje hrane, dok su muškarci uglavnom lovili. Nije se previše radilo – sve u svemu, nekih 10 do 15 časova sedmično. Grupice sakupljača i lovaca kretale su se širokim prostranstvima u potrazi za hranom, provodeći svega nekoliko dana ili nedelja na jednom staništu. Do sukobljavanja je retko dolazilo.

Prvobitno „društvo blagostanja” karakteriše nizak nivo stresa i neznatan rad u odnosu na savremeno, bogato društvo. Veruje se da se lov pojavio kao odgovor na oskudicu biljne hrane, koja je dopunjena ishranom zasnovanom na potrošnji mesa. Lov je, u svakom slučaju, morao biti grupni. Sa sociološkog stanovišta je važno to da sa pojavom organizovanih grupa dolazi do prerastanja instinktivnih radnji u voljne. Kao najvažniji fenomeni društvenosti izdvajaju se pojava govora i proizvodnja oruđa za rad.

Lovačko i sakupljačko društvo, koje se u punom smislu razvilo pre otprilike 50.000 hiljada godina, sve donedavno (pre 10.000 godina) predstavljalo je jedini oblik društva za ondašnjih 10 miliona pripadnika ljudske populacije. Međutim, na početku novog veka samo mali deo čovečanstva (1% ili 3,5 miliona) bavio se sakupljanjem biljaka i lovom, da bi 1960. godine taj udeo iznosio svega 0,001% (oko tri miliona ljudi). Obrisi najranijeg tipa društva, u kome su ljudi proveli najveći deo svoje istorije, naziru se u izolovanim delovima sveta i u savremenosti.

Hortikulturno društvo. Pre nekih 8000 do 12.000 hiljada godina ljudi su počeli da se trajno nastanjuju na određenom prostoru, najčešće u malim selima blizu reka, jezera i okeana. Sa rastućim potrebama za hranom, izazvanim uvećanjem populacije, ljudska populacija se na prostorima Azije i Afrike, umesto lovu, okrenula pripitomljavanju životinja. Članovi grupe bili su povezani srodničkim vezama. Žene su se uglavnom bavile uzgajanjem biljaka, dok su muškarci, zbog učestalosti sukoba s drugim grupama, bili zaokupljeni novom aktivnošću – ratom.

S pojavom hortikulture, slika društva se u potpunosti promenila. Život u okviru porodice ili šire srodničke grupe smenjuju nove strukture, loze ili klanovi, što je uslovlilo pojavu hijerarhijskih odnosa i autoriteta. U vreme pre oko 6000 godina nastale su i pojave koje opisuju i savremeno društvo: „stabilne zajednice, nejednakost i stratifikacija, ropstvo i žrtvovanje ljudi, političke i religijske elite koje imaju moć da nalože drugima šta da rade, neprekidno ratno stanje i sukobi, kao i naporan rad, posebno za žene” (Tarnier, 2009: 25).

Agrarno društvo. Treći osnovni tip društva nastalo je u periodu pre oko 5000 do 8000 godina, kada su ljudi naučili da koriste snagu životinja za pokretanje oruđa, odnosno energiju vetra i vode. To im je omogućilo da obrade velike zemljišne površine, dobiju bolje prinose, te da, na kraju, ostvare proizvodni višak koji postaje izvor nejednakosti – na primer, između plemstva i kmetova.

S nastankom agrarnog društva, društvena struktura postaje složenija, orijentisana su na osvajačke pohode, a izraženija je nejednakost, urbanizacija i politička centralizacija. Posebno su dalekosežne promene u ekonomskoj sferi:

Učestala pomorska putovanja i ratovi omogućili su da ljudi i roba pređu velike razdaljine. Pošto je trebalo nahraniti sve veći broj ljudi, nastala su tržišta kao mehanizmi za raspodelu dobara i usluga. Sa širenjem tržišta, učestala je i upotreba novca i kredita, što je dovelo do rasta tržišne aktivnosti. Nastali su novi oblici specijalizacije u privredi, čime je omogućen nastanak sve većeg broja dobara. Pojavile su se nove usluge kao što su bankarstvo, osiguranje i računovodstvo (Tarnier, 2009: 25).

Pojava pisma u agrarnom društvu pogodovala je ne samo intenziviranju privrednih odnosa već i kodifikaciji religijskih načela u kanone, političkih dogmi u sisteme pravnih kodova, odnosno razvoju kulture. Sve pomenuto vodilo je kvalitetnijem životu. S druge strane, nejednakost i stratifikacija dostižu svoj vrhunac upravo u ovom tipu društva, čije će protivrečnosti biti prevladane uspostavljanjem industrijskog društva.

Industrijsko društvo. Nastala pre nekoliko stotina godina, ova društva počivaju na korišćenju fosilnih goriva. Opisuju ih brojne društvene tvorevine kao što su: fabrike, razvijen birokratski aparat, veliki urbani centri, otvorena tržišta, politička demokratija, složena saobraćajna i transportna infrastruktura, nacionalna država, obrazovanje za široke društvene slojeve, mediji masovnog komuniciranja i druge osnovne strukture. Najveći broj ljudi u industrijskom društvu zaposlen je u različitim granama industrije, koja, ujedno, ostvaruje i najveći doprinos u stvaranju društvenog bruto proizvoda.

Postindustrijsko društvo. Većina ljudi u razvijenom delu sveta danas živi u posve novom obliku društva u kome se najveći deo društvenog bruto proizvoda ostvaruje delatnostima u domenu usluga i servisne ekonomije. Jedna od posledica razvoja je dominacija nauke i tehnologije, tako da se povećava obrazovni nivo pripadnika društva. To, s druge strane, odlaže ulazak mlađih pripadnika društva u zrelo doba. Insistira se na emancipaciji pojedinca od pritiska zajednice, zaštiti ljudskih prava i većoj ravnopravnosti između različitih pojedinaca. Zahvaljujući ogromnim tržištima, veliki broj ljudi uživa u različitim blagodatima i koristi dostignuća ostvarena u razvoju informaciono-komunikacionih tehnologija. Ipak, mnogima su uskraćena postojeća bogatstva jer su izopšteni, odnosno nalaze se na margini značajnih društvenih dešavanja. Kupovina i posedovanje dobara nemaju za cilj zadovoljenje stvarnih i korisnih potreba, već izražavaju želju za isticanjem ekonomske moći i luksuznog načina života, posebno tzv. dokoličarske klase. Potrošački mentalitet govori i o otuđenosti savremenog čoveka.

5.2. Pojam društva

Na početku, državu ne treba poistovetiti s društvom. Etnološka otkrića iz XVII i XVIII veka o životu prvobitnih naroda potvrdila su da su postojala društva bez državnog uređenja. Epoha građanskih revolucija i nastanak kapitalizma jasno ukazuju na to da su društvo i država dve potpuno različite pojave.

Na osnovu naučnih istraživanja različitih društvenih obeležja, teoretičari poput Konta, Marksa, Teniesa, Spensera, Dirkema, Morgana i drugih, služeći se misaono-logičkim operacijama apstrahovanja i generalizacije, formirali su pojmove celovitih tipova društva.

Emil Dirkem polazi od pretpostavke da se jedinke kao elementi povezuju obrazujući društvo. Grupa oseća, misli i postupa drugačije nego kada bi njeni članovi bili izdvojeni.

...društvo nije prost zbir jedinki[,] već sistem, obrazovan njihovim udruživanjem, predstavlja osobenu stvarnost koja ima svoja sopstvena obeležja. Nesumnjivo da se ne može ništa kolektivno stvoriti ako nisu date pojedinačne svesti, ali ovaj nužan uslov nije dovoljan. Potrebno je još da su ove svesti udružene, spojene, i to spojene na određen način; iz ovog spajanja proizilazi društveni život i, prema tome, ovo spajanje ga objašnjava. (Dirkem, 1963: 97–98)

Društvo se, očigledno, posmatra kao nezavisno područje u kojem vladaju posebni zakoni. Ovakav dirkemovski pristup ima tri značajna obeležja: (1) suprotstavljenost atomističkom poimanju društva (stav da „društvo nije prost zbir jedinki”), (2) određenje društva kao posebnog i svojevrsnog kolektiviteta, te (3) psihologistička orijentacija – kolektivna svest kao posebna suština vrši pritisak na individualne svesti (Todorović, A., 1976: 129). U skladu sa tim i zahtev za društvenim poretkom (kontinuiranim poretkom institucija) i integracijom (solidarnošću).

Ferdinand Tenies, za razliku od Dirkema, smatra da društvo u sebi sadrži atomističke elemente. Prema njegovoj teoriji, „društvo, koje po konvenciji ili prirodnom pravu predstavlja jedan agregat, treba da bude shvaćeno kao mnoštvo prirodnih i artifičijelnih individua, čije se volje i sfere nalaze u brojnim odnosima jedne prema drugima i jedne sa drugima, a ipak ostaju jedne od drugih nezavisne bez uzajamnog unutrašnjeg uticaja” (1960: 192). I ovde se prepoznaju tri komponente: (1) kulturalistička („prema konvenciji”), (2) atomistička („veliki broj individua”) i (3) psihologistička („gde se volje nalaze u brojnim odnosima”).

Nemački sociolog identifikuje dva oblika povezivanja ljudi: „zajednicu” (*Gemeinschaft*) i „društvo” (*Gesellschaft*). Premda obe reči mogu da opisuju „društvo”, značenje prve naginje zajedništvu, stabilnosti i bliskosti odnosa, a druge odnosima kreiranim na ugovornoj bazi – odnosi među ljudima postaju „poslovniji”, a postupci „proračunati” i sve „rašireniji” (Repstad, 2019: 65). Društvo, odnosno *Gesellschaft*, predstavlja društveni odnos egoističnih pojedinaca, koji streme ličnom prosperitetu, dok se izražavanje pažnje za tuđi život posmatra kao „neprijateljski akt, a ne kao znak pažnje” (Jovanović, 2006: 425). U Tabeli 9 navedene su ostale razlike između zajednice i društva. Veber za dihotomiju „zajednica–društvo” koristi nazive: „tradicionalno” i „racionalno” društvo.

Tabela 9. Razlike između zajednice i društva

Zajednica	Društvo
Interakcije se zasnivaju na tradiciji i lojalnosti	Interakcije počivaju na racionalnom sagledavanju ciljeva i sredstava
Pripisan status	Postignut status
Nediferencirano društvo i rad	Složena podela rada
Važnost porodičnih veza i pripadnosti zavičajju	Meritokratija i birokratija

Klasici marksizma ponudili su drugačije shvatanje društva: u osnovi svega je rad, preko koga čovek potvrđuje i ostvaruje svoje jedinstvo s prirodom, određujući suštinu generičkog bića čoveka. Kritički se odnoseći prema različitim idealističkim shvatanjima društva, Marks smatra da ljudi stupaju u proizvodne odnose nezavisno od svoje svesti i volje.

Šta je društvo, ma kakav oblik ono imalo? Proizvod uzajamne delatnosti ljudi. Da li su ljudi slobodni u izboru ovog ili onog društvenog oblika? Nipošto. Pretpostavite određeno stanje razvitka proizvodnih snaga ljudi i dobićete odgovarajući oblik prometa (commerce) i potrošnje. Pretpostavite određeni stupanj razvitka proizvodnje, prometa i potrošnje i dobićete odgovarajući oblik društvenog uređenja, odgovarajuću organizaciju porodice, staleža, klasa, jednom rečju odgovarajuće građansko društvo. Imaćete, ako pretpostavite takvo građansko društvo, odgovarajuće političko uređenje koje je samo oficijelan izraz građanskog društva. (Marks, 1950: 202–203)

Za Marksovo shvatanje društva može se reći da je: (1) materijalističko (jer polazi od proizvodnih procesa), (2) holističko (ukazuje na celinu odnosa, koja je određena proizvodnim odnosima) i (3) strukturalističko (sagledava odnose među ljudima, kao i njihov odnos prema prirodi u procesu proizvodnje).

Složena celina globalnog društva može se raščlaniti na tri dela: (1) prostorno-socijalna područja (morfološka podela), (2) posebne grupe i slojevi (stratifikaciona podela) i (3) različite oblasti društvenih delatnosti (funkcionalna podela). Globalna društva su organizovana i u njihovim okvirima deluje više podsistema: socijalni, ekonomski, politički i kulturni (ideološki). Najzad, „u svakom globalnom društvu postoje parcijalne i globalne društvene grupe u okviru kojih se odvijaju brojne delatnosti” u cilju zadovoljenja individualnih i kolektivnih potreba ljudi (Mitrović, 1988: 141).

Društvene ustanove zajedno sa odgovarajućim društvenim grupama i organizacijama čine glavnu kohezionu snagu društva. Ukoliko dolazi do izraženijih socijalnih antagonizama, neminovno se javlja potreba za ustrojstvom odgovarajućeg institucionalnog okvira. Očigledno, jake institucije su preduslov da društvo (recimo, u okviru neke državne zajednice) može nezavisno da postoji. Pod pojmom globalnog društva treba sagledavati „relativno samostalnu, organizovanu celinu svih društvenih delatnosti i odnosa, grupa, slojeva i ustanova, celinu koja zahvaljujući tome što sadrži u sebi sve potrebne uslove i činioce socijalne egzistencije ljudi, može relativno nezavisno da egzistira” (Popović, 1974: 244). U protivnom, može postati veoma osetljivo na raznovrsne pozitivne i negativne uticaje iz okruženja, koji su izraženiji sa napredovanjem globalizacije u različitim poljima ljudskih delatnosti.

5.3. Potrebe, interesi i vrednosti

Individualno delanje ljudi, kao i aktivnosti mnoštva društvenih grupa u savremenom društvu, zasniva se na potrebama, interesima i vrednostima. Akcije ljudi,

na individualnom i društvenom planu, podrazumevaju smislaono delanje usmereno ka njihovom zadovoljavanju; preciznije rečeno, određeno ponašanje čoveka koje proizvodi određene posledice.

Akcije ljudi i grupa moguće je tumačiti ukoliko se odgovori na šest pitanja (Mišković, 2003: 184):

- (1) Ko deluje?
- (2) Zašto se deluje?
- (3) Čime se deluje?
- (4) Čemu stremi delanje?
- (5) Kuda je usmereno delanje pojedinaca?
- (6) Kako je uređeno delanje?

Akteri. Pojedinci i grupe pojavljuju se kao subjekti ili akteri delanja.

Potrebe. Potrebe su osnovni pokretač nastanka i razvoja društva, a predstavljaju „skup dinamičkih snaga unutar pojedinca ili grupe koje svojim prisustvom čine neophodnim da se nešto ispuni, ostvari, pokrene, pokuša” (Šijaković, 2008: 73). Potrebe pokreću aktere na akciju; moguće ih je podeliti na: (1) materijalne i duhovne; (2) primarne i sekundarne (stečene u grupi); te (3) potrebe pojedinca, društvene grupe i zajednice.

Usmerenost svesnog društvenog delovanja prema nekom cilju ne znači da je on sam po sebi svrha. Iza cilja stoji uvek neka određena potreba (lična ili društvena). Potreba i motiv se donekle preklapaju kada se razmatra individualno delanje. U slučaju analiziranja delovanja društvenih grupa, ova dva termina ne bi trebalo koristiti sinonimno.

Razvoj društva prati povećanje potreba, koje se, zahvaljujući novim tehnologijama, neprestano „proizvode”. One su, zapravo, pokazatelj razvijenosti društva u različitim oblastima, počev od ekonomije, preko demokratije i slobode medija, pa do uvažavanja ljudskih prava. Nevažno je da li su te potrebe stvarne (zaista neophodne) ili prividne.

Korišćena sredstva. Predmeti i sredstva određuju prirodu društvenog delovanja i tehnologiju društvenog rada. Objekat društvenog delovanja je priroda u najširem smislu, ali to mogu biti i ljudi, društveni odnosi i kulturne tekovine. Kao oruđa, odnosno sredstva čovekovog delanja, koriste se kako fizički predmeti tako i neki psihološki sadržaji društvene svesti. Zbog izrazite sklonosti da stvara oruđa za rad, čovek se određuje i kao *homo faber*, odnosno „biće koje pravi oruđa”.

Svrha akcije. Vrednosti, kao poželjna svojstva pojava, osmišljavaju svako društveno i individualno delanje, određujući im ciljeve i unutrašnju svrhu. U stalnom su odnosu s potrebama i interesima. Vrednosti se prema opštosti dele na: (1) univerzalne (sloboda, pravo na život); (2) grupne (pravda, jednakost, ekonomski uspeh) i (3) lične (dobrota, lepota, znanje).

U društvima koja se karakterišu stabilnošću, odnosno manjom izloženošću rizicima, obično se neka vrednost izdvaja kao vrhunska. U odnosu na nju, hi-

jerarhijski se ređaju ostale, formirajući „sistem vrednosti” (Čupić, 2002: 28). Vrhovna vrednost u nekom društvu služi i kao kriterijum za klasifikaciju različitih tipova društava, te se u tom smislu prepoznaju liberalno, vojničko (viteško) i političko društvo. U njima kao vrhunska vrednost dominiraju „sloboda”, „hrabrost”, te „moć i vlast”, navedenim redosledom (Šušnjić, 1998: 216–217).

Vrednosti su društveno-istorijska kategorija budući da su podložne promenama – nastaju, izgrađuju se, nestaju, bivaju zamenjene novim. Razvoj društva ogleđa se i u izmenjenom sistemu vrednosti. Analiza istorijskih primera pokazuje da nije dobro, sa stanovišta potencijala za razvoj, dugotrajno istrajavanje na tradicionalnom vrednosnom obrascu, ali ni njegovo neprestano propitivanje. I jedno i drugo vodi stvaranju osećanja zbunjenosti, izgubljenosti ili nepoverenja ljudi prema institucijama društva.

Pravac akcije. Interesi određuju pravac svake akcije. Kao relaciona kategorija, stoje u dvosmernom odnosu prema potrebama i prema vrednostima. Osnova svih interesa su potrebe, pa se interesi često shvataju i kao politički izražena ili osvešćena potreba. S druge strane, usvojeni sistem vrednosti utiče na sadržaj interesnih opredeljenja, kao i na način njihovog konstituisanja i iskazivanja.

Uobičajena polja ispoljavanja interesa su ekonomija, politički život, društvo, kultura. Otuda, mogu biti materijalni i duhovni, a polazeći od subjekta interesa kao kriterijuma, dele se na lične, porodične, etničke, generacijske i sl.

Uređenost akcije. Pravila (norme), nepisana (običaji i moral) ili pisana (pravni propisi), uređuju svako delovanje grupe ili pojedinca, te čine osnovu svake organizacije. Norme i vrednosti su međusobno povezane. Vrednosti određuju šta bi trebalo činiti, ceniti, odnosno čemu stremiti, dok norme upućuju na to kako treba postupati u njihovoj realizaciji. Vrednosti su apstraktnije, a norme su konkretnije.

Svaka norma se temelji na nekoj vrednosti. Na primer, iza moralne norme krije se „dobro”, a iza pravne norme „pravda”. Uspostavljaju se dugotrajnim ponavljanjem nekog ponašanja koje vremenom svi pripadnici zajednice usvajaju kao pravilo. Verni su pratioci istorijskog razvoja; najpre su se pojavile običajne, potom religijske i moralne, te na kraju pravne norme (Čupić, 2002: 33).

U pogledu sredstava koja se koriste da bi se uticalo na ponašanje ljudi, društvene norme moguće je podeliti na društvene propise i tehnička pravila. Društveni propisi odnose se na ponašanje čoveka, odnosno njima se određuje odnos čoveka prema drugim članovima društva. Tehnička pravila su norme ponašanja koje su samo posredno društvene, odnosno njima se određuje ponašanje čoveka u procesu prisvajanja prirode.

5.4. Društvene pojave

Shvatanja društva o kojima se govorilo na početku poglavlja polaze od društva kao opšteg pojma – apstrakcije, tako da se na osnovu njih ne mogu eksplicitno objasniti neki posebni sadržaji društvenog života, odnosno ljudske radnje. Pojam

„društvene pojave” trebalo bi otuda da olakša sagledavanje društvene stvarnosti. One su proizvod društvenih delatnosti; imaju i individualni karakter, a nose u sebi oznake i objektivnog i subjektivnog. Kod društvenih pojava prisutna su tri elementa: (1) uzajamna povezanost ljudskih ponašanja, (2) delovanje tako povezanog ponašanja i (3) promene koje su stvorene na osnovu takve interakcije pojedinaca i društvenih grupa (Mitrović, 1988: 141).

Ljudsko ponašanje se opisuje, objašnjava i tumači na različite načine. Maks Veber identifikuje četiri idealna oblika delanja: (1) ciljno-racionalno, (2) vrednosno-racionalno, (3) afektivno i (4) tradicionalno. Ciljno racionalno ponašanje stremi ispunjenju racionalno postavljenog cilja i izboru optimalnih sredstava. Vrednosno-racionalno ponašanje počiva na pridržavanju moralnih i običajnih normi, odnosno propisa, nezavisno od ispunjenja cilja. Afektivno ponašanje pojedinca je primarno uzrokovano emocijama, dok se tradicionalno ponašanje zasniva na slepom praćenju ustaljenih obrazaca delovanja.

Racionalnost, centralna nit Veberove sociologije, počiva na sledećim premisama:

Po Veberovom mišljenju, racionalnost je, u stvari, jedna ljudska mogućnost, i to jedna od najviših mogućnosti. Stoga Veber smatra da je ona u isti mah krajnji cilj istorijskog čovečanstva. Racionalnost je prvobitno data svim ljudima bez razlike, ali nalazi svoje ispunjenje samo u malom broju pojedinaca. I zahvaljujući tome što racionalnost shvata kao jednu ljudsku mogućnost, Veber je u stanju da objasni zašto u istoriji ima tako malo razuma i zašto čovek, uprkos bezumlju u kome živi, nikad ne može biti lišen svoje ljudskosti.

... Ali čovek stvarno postaje racionalno biće tek kad razum postavi kao najviši princip života, to jest kad ovlada svešću o tome šta hoće i može, kad sebi trajno polaže račun o krajnjem smislu svog delanja i kad poštuje jedinstvo i celovitost svoje ličnosti (Đurić, 1987: 30–31).

Uslov za „dominaciju razuma” jeste slobodan čovek – jedinka kadra da se otrgne od fizičke i psihičke prinude i da svoje pobude i ponašanje podredi kategorijama „sredstvo–cilj” (Đurić, 1987: 31). Prema tome, dok su filozofi prosvetiteljske epohe XVIII veka verovali da je razum uslov slobode, Veber izvrće ovaj odnos, smatrajući da je sloboda uslov razuma – samo slobodan čovek može postaviti razum kao najviši društveni princip života. Preko Veberovog koncepta racionalnosti postaje jasnije zbog čega mnoge društvene pojave, kako u prošlosti tako i u savremenosti, sadrže regresivne ili retrogradne elemente.

Sušтина društvenih pojava ogleda se prevashodno kroz delovanja društvenih grupa i ponašanja pojedinaca. Na primer, proizvodnja sredstava za život predstavlja društvenu pojavu. Planska je, svrsishodna i u njoj postoji međusobna povezanost (bilo da je u pitanju tehnološka ili društveno-ekonomska povezanost). Društvene pojave čine kontakti najmanje dva čoveka. Upravo ovo postojanje nebrojeno mnogo međusobnih veza (kako na individualnom tako i na širem društvenom planu) utiče na složenost i dinamičnost društvenog života. Ovaj „heterogeni kontinuum”, kako

Veber naziva neiscrpnost raznolikosti i bogatstva društvene stvarnosti, podrazumeva odigravanje velikog broja društvenih pojava.

Društvene pojave je lakše proučavati ukoliko se sagledavaju preko procesa, odnosa i tvorevina (rezultata ljudskih delatnosti), a posebno preko društvenih grupa, kojima je, zbog njihovog značaja u sociologiji, posvećeno najviše pažnje.

5.5. Društveni procesi

Društveni procesi su osnovne društvene pojave budući da iz njih proističu sve ostale: društveni odnosi, društvene grupe i društvene tvorevine. Ukupan društveni život odvija se u prvom redu kroz razvoj ličnosti, grupa, institucija, normi, propisa i sl. Društveni procesi su ljudske delatnosti koje uslovljavaju takođe neke društvene posledice. Prva su faza svih društvenih pojava – nastajanje i postojanje pojave, dok se druga faza odnosi se na ispoljavanje te pojave.

U zavisnosti od njihovih uzroka dele se na: (1) voljne (procesu izazvani namerno; recimo, političko delovanje, učenje i sl.) i stihijske (nastali nezavisno od volje čoveka; na primer, radnje iz nehata); (2) materijalne (na primer, proizvodnja automobila) i duhovne (na primer, likovno stvaralaštvo); te (3) konstruktivne (stvaranje novog; recimo, kroz reformske procese) i destruktivne (na primer, rat) i dr.

5.6. Društveni odnosi

Društvena pojava se manifestuje kroz jedinstvo društvenih procesa i društvenih odnosa. Društveni odnosi su spoljni način zajedničkog povezivanja ponašanja ljudi, a najčešće se ispoljavaju u dihotomijama pojedinačni–grupni, trajni–prolazni, nadređeni–podređeni, otvoreni–zatvoreni itd. Zavisno od karaktera društvenih procesa, društveni odnosi uglavnom se dele na odnose „jednakosti i nejednakosti, konkurencije i saradnje, harmonične i antagonističke, humane i nehumane, proizvodne i neproizvodne, političke, ideološke, obrazovne itd.” (Petković, 1998: 58).

U osnovi društvenih odnosa nalaze se društvene interakcije – splet međusobnog uticaja i delovanja različitih pojedinaca, društvenih grupa i institucija (Vidaković, 2008). Mnogobrojne su, ali se u konačnom svode na konjunktivne i disjunktivne. Prva grupa obuhvata kooperaciju, akomodaciju i asimilaciju, dok drugu grupu čine kompeticija i konflikt.

Pod kooperacijom podrazumeva se oblik interakcije u kojoj se uspostavlja saradnja između osoba i društvenih grupa (na primer, u studentskoj grupi za vežbe). Akomodacija označava proces u kome se osobe i grupe međusobno prilagođavaju i privikavaju. Asimilacija neminovno znači da je ostvaren visok stepen povezanosti osoba i društvenih grupa – na delu je koheziono spajanje, odnosno stapanje.

Kompeticija, kao oblik disjunktivne društvene interakcije, označava saradnju preko odnosa konkurencije i nadmetanja (takmičenje studenata da bi se dobi-

lo neko laskavo priznanje, recimo, student generacije). Konflikt, s druge strane, označava sukob i međusobno suprotstavljanje.

Koncept društvenih odnosa može se demonstrirati na primeru bilo koje društvene pojave. Uzmimo za primer visokoškolsko obrazovanje: jasno je da se njegov sadržaj ostvaruje kroz društveni proces (nastavni proces), a da bi se uspešno sproveo, učesnici ovog procesa stupaju u određeni društveni odnos (nastavnik–student).

Očigledno je da se društveni procesi javljaju kao sadržina, dok se društveni odnos ispoljava kao oblik, tj. način povezivanja ljudi. Ponekad se stavlja znak jednakosti između društvenih odnosa i društvenih procesa, pa se tako govori o proizvodnim, kulturnim i ostalim odnosima, a da se pri tome ima u vidu sadržina procesa.

Posebno poimanje društvenog odnosa prisutno je u sociologiji Maksa Webera. Po njegovom shvatanju, društveni odnos se „potpuno i isključivo sastoji u verovatnoći da će se na neki način delovati, bez obzira na čemu se zasniva ova verovatnoća”, odnosno, mora postojati „makar i najmanji stepen uzajamnog odnosa između delanja jedne i druge strane”. Postoje pri tome dva čista oblika društvenog odnosa: „zajednica” i „društvo”. Društveni odnos kategoriše se kao zajednica ukoliko učesnici u odnosu ispoljavaju osećanja pripadnosti jednih prema drugim kao delovima iste celine. Osećanja zajedničke pripadnosti grade se na afektivnoj ili tradicionalnoj osnovi.

Ukoliko učesnici u odnosu sporazumno usklađuju svoje interese kako bi zadovoljili neke određene potrebe ili postigli određeni cilj, onda društveni odnos poprima karakter društva. Ovo usklađivanje interesa postiže se ili ciljno-racionalno ili vrednosno-racionalno. Kod prvog tipa usklađivanja interesa, učesnici odnosa orijentišu svoje delovanje prema očekivanju da će partneri biti lojalni, dok kod vrednosno-racionalnog usaglašavanja, akteri odnosa veruju da ih pristanak koji su dali obavezuje na određeno ponašanje i delanje. U društvenoj stvarnosti nije lako prepoznati ovako određene čiste tipove društvenog odnosa. Uglavnom se, kako je i Weber primetio, radi o realnim odnosima koji imaju delom karakter zajednice, a delom karakter društva (Đurić, 1987: 111). U kriznim situacijama društveni odnos po pravilu poprima karakter zajednice.

5.7. Kultura

Kultura u sociološkom pogledu obuhvata ljudske materijalne i duhovne tvorevine. One su svojevrsan kapital, prenošen s kolena na koleno, u obliku „materijalnih dobara, obrazaca delovanja i ponašanja, vrednosti i normi, uverenja i ubeđenja i načina mišljenja i života” (Čupić, 2002: 23). Dakle, stalni je pratilac ljudskog života i obuhvata sve što nije urođeno, nego je stvoreno, stečeno i naučeno tokom života u društvenoj zajednici.

Pojam kulture. Sve društvene tvorevine – simboli, materijalni predmeti i načini organizovanja – čine kulturu jednog društva u najširem smislu. Na njih se socijalna zajednica oslanja budući da omogućavaju komunikaciju, sporazumevanje i među-

sobnu saradnju društvenih aktera. Kultura je, prema tome, „celovitost materijalnih i duhovnih dobara, koja su stvorili radom članovi određenog društva kroz istoriju, da bi ovladali stvarnošću i prilagodili je svojim, ljudskim potrebama” (Koković, 2005: 36). O kulturi se može govoriti i u množini: kulture koje izražavaju specifičnost kulturne tradicije nekog naroda i izdvajaju ga u odnosu na pripadnike drugih zajednica.

Kod šireg pojmovnog određenja kulturnog obrasca pravi se razlika između materijalne (fizičkih objekata) i nematerijalne kulture (sistemi simbola i društvenih praksi). Premda postoji mnoštvo sistema simbola, izdvajaju se svojim značajem: simboli, tehnologija, vrednosti, uverenja i zalihe znanja (Tarner, 2009: 116–117). Uvek su prisutne, s druge strane, i kulturološke različitosti među društvenim grupama. Ovo uslovljava razlikovanje univerzalne i posebne kulture, odnosno elitne i masovne. Sličnosti i razlike čine kulturu dinamičnom, otvorenom i slobodnom.

Potkulture. „Potkulturama” se označavaju kulturni obrasci različitih društvenih grupa koje se od široko prihvaćene kulture razlikuju po brojnim osobenostima u sferi verovanja, vrednosti, normi, stila života, ponašanja, te stvaranja i upotrebe simbola. Supkultura nije sinonim za otpadništvo ili devijantnost, već za kulturnu raznolikost (Božilović, 2006). Ona nije potpuna negacija dominantnog kulturnog obrasca, već preuzima neke njegove delove, prerađuje ih i oprema novim značenjima.

Potkulture se ne odnose samo na etničke ili jezičke grupe unutar jednog društva, već i na bilo koji segment stanovništva koji se izdvaja svojim kulturnim obrascem; na primer, navijači fudbalskog kluba, pripadnici raznolikih modnih ili muzičkih pravaca itd.

Mladi ostaju „supkulturalna metafora i paradigma za proučavanje potkultura i životnih stilova” (Marinković, 2008: 149). Različite omladinske potkulture predstavljale su „imaginarna rešenja” za realne ekonomske i društvene probleme sa kojima su se mladi naraštaji iz radničke klase suočavali u oblastima školovanja, rada i dokolice. Iako su nekima izgledale kao devijantnost i opasnost po moralni poredak, ove potkulture bile su forme autentične kulturne kreativnosti i vrsta otpora dominaciji i iskorišćavanju.

Najzad, zahvaljujući kulturnoj raznovrsnosti, u društvu postoje i „kontrakulture”, odnosno svaki oblik potkulture koji se radikalno suprotstavlja temeljnim vrednostima, stilovima i verovanjima života dominantne kulture i nudi alternativni kulturni obrazac. Iz nje potiče većina tzv. novih društvenih pokreta (hipici i dr.) koji su odbacivali temeljne vrednosti tehno-birokratskog zapadnog društva iz šezdesetih i sedamdesetih godina dvadesetog veka.

Pojam civilizacije. Za razliku od kulture u užem smislu, pojam civilizacije najpre se odnosi na materijalni aspekt društvenog razvoja (Tabela 10). Za francuske enciklopediste XVIII veka termin *civilizacija* imao je značenje opšteg društvenog i tehničkog napretka, odnosno „usavršavanje državne organizacije i zakonodavstva na kojem se zasniva i opšti napredak čovečanstva” (Marković i Bulatović, 2006: 195). U njenom savremenom značenju ovu je reč prvi upotrebio 1757. godine francuski mislilac Mirabo (Mirabeau).

Tabela 10. Razlike između civilizacije i kulture (Markuze, 1977: 225)

Civilizacija	Kultura
Materijalna kultura	Duhovna kultura
Materijalni rad	Duhovni rad
Radni dan	Praznik
Rad	Dokolica
Carstvo nužnosti	Carstvo slobode
Priroda	Duh

5.8. Društvene grupe

Što su brojnije čovekove aktivnosti i razvijenija društvena podela rada, to su brojnije društvene grupe, koje premrežavaju socijalni prostor. Nemali ih je broj, zbog čega dolazi do konflikta različitih uloga koje čovek u njima obavlja. Ljudi se udružuju radi zadovoljavanja određenih potreba i ostvarivanja zajedničkih interesa i ciljeva. Razlozi povezivanja mogu biti raznovrsni: (1) blizina (radna grupa, školski razred, grupe prijatelja), (2) doslednost u prihvatanju neke ideje (politička stranka, verska zajednica, oružana grupa), (3) status (grupe koje okupljaju pojedince istog ili sličnog društvenog statusa), (4) interes (profesionalne grupe, sindikati).

Svaku društvenu grupu određuju: (1) delatnost, (2) članovi grupe, (3) društveni odnosi, (4) sistem vrednosti koji izgrađuje i usvaja grupa i (5) svest o pripadnosti grupi (Marković, 1994: 196). U njihovoj analizi treba voditi računa o množini faktora: (1) veličini, odnosno broju članova grupe, (2) uzrocima nastajanja, (3) dužini trajanja, (4) strukturi grupe, (5) stepenu organizovanosti, (6) načinu komuniciranja među članovima grupe, (7) stepenu otvorenosti i načinima povezivanja sa drugim grupama, (8) redosledu društvene moći, (9) načinu rukovođenja (ulozi vođe), (10) psihološkim i socijalnim osobinama članova grupe itd.

Grupe se sastoje od nekoliko ili velikog broja članova (masa, publika). Oblici malih grupa su dijade, trijade, vršnjačke grupe, radne ili proizvodne grupe, bračne zajednice, porodica i dr. Grupe od dva (dijade) ili tri člana (trijade) ponekad raspolazu nesrazmerno jakim instrumentima moći. Dijade karakteriše najjači intenzitet međusobnih odnosa, kontakata i aktivnosti; u njima se zadovoljavaju lične potrebe za afirmacijom, vezanošću i afilijativnošću. Najveći broj ljudi pripada nekoj od sledećih dijada: devojka i momak, suprug i supruga, te dijadi prijateljstva.

Trijade najčešće označavaju prijateljstva – tri prijatelja, tri prijateljice, prijatelj i dve prijateljice i sl. Grupe ovog tipa, premda male, već su složenije strukture odnosa među članovima. Član trijade često igra ulogu posrednika koji učvršćuje veze u odnosu na preostale članove grupe, odnosno ima pozitivnu ulogu u razrešavanju eventualnih sukoba između druge dve osobe. Umesto posredovanja, s druge stra-

ne, spornu situaciju treći član grupe može iskoristiti za jačanje svoje moći. Recimo, podsticanjem svađe kako bi lakše kontrolisao situaciju.

Proširenje dijade još jednim članom, prema Zimelu, pravi ogromnu razliku u sociološkom smislu:

Štaviše, presudna sociološka razlika jeste razlika između dvočlanih i tročlanih grupa. Nijedno kasnije povećanje grupe (s tri na četiri, s devet na deset članova itd.) ne čini ni približno toliku razliku kao priključivanje trećeg člana dijadi. Za razliku od svih ostalih grupa, dijada, za dvoje ljudi koji se nalaze u interakciji, nema nikakvo drugo značenje van onog koje ima kao dijada. Jer, u dijadi ne postoji mogućnost stvaranja posebne grupne strukture koja prevazilazi odnos dvoje ljudi; ona se jedino može sastojati od dvoje ljudi koji se nalaze u interakciji (Ricer, 2009: 93).

Grupe se uglavnom dele na „primarne i sekundarne” (prema bliskosti odnosa članova grupe), „male i velike”, „trajne i privremene”, te „strukturisane” (formalne, uređene) i „nestructurisane” (neformalne) (Šijaković, 2008: 88–89). Formalne grupe počivaju na čvrsto i unapred određenim odnosima, položajima i ulogama njenih članova, kao što je to slučaj, recimo, u braku ili profesionalnoj radnoj grupi. Neformalne grupe, s druge strane, nastaju spontano, pretežno u radnoj sredini zbog potrebe za druženjem i većom sigurnošću na poslu.

Principi podele društvenih grupa. Grupe su sastavljene od susreta koji se tokom vremena ponavljaju između istih ljudi. Sa povećanjem brojnosti grupe, raste i broj mogućih odnosa (Tabela 11). Održavanje svakog od njih unutar grupe iziskuje pažnju pojedinca sa stanovišta konkretnog položaja i odgovarajuće uloge. U grupama velike brojnosti, u kojima broj odnosa raste eksponencijalno, teško je zadržati prisnost, odnosno postići neposrednu komunikaciju.

Tabela 11. Veličina grupe i odnosi

Broj članova u grupi	Broj mogućih odnosa u grupi
2	1
3	3
4	6
5	10
6	15
7	21

Zimel je smatrao da sa rastom brojnosti grupe raste i individualna sloboda. U malim grupama je prisutniji veći stepen kontrole nad pojedincem, kao što je to već opisano na primeru trijade. Članovi velikih grupa su, međutim, manje uočljivi, te su, samim tim, manje podložni grupnoj kontroli grupe. Posebno se to odnosi na velika društva i gradove u kojima postoji nebrojeno grupa.

Na osnovu Tabele 11, lako se uočava da sa povećanjem grupe dolazi do smanjenja šanse da se svaki član upozna ponaosob i stupi u neposredni kontakt s

njim. Otuda se grupe najčešće dele na primarne i sekundarne (Tabela 12). Primarne grupe nastaju kada se vremenom razviju prisni odnosi među njenim članovima i mahom neposredna komunikacija (porodica, radna grupa, grupa bliskih prijatelja i sl.). Ipak, postojanje prisnosti nije nužan uslov, posebno u situaciji kada članovi neke male grupe (recimo, porodice) provode malo vremena zajedno, što sve više karakteriše savremeno društvo.

Tabela 12. Razlike između primarnih i sekundarnih grupa (Tarner, 2009: 223)

Obeležje	Primarne grupe	Sekundarne grupe
Veličina	Mala (do 12 ljudi)	Velika (stotine ljudi)
Koherentnost	Visoka	Niska
Pravila	Neformalna i implicitna	Formalna i eksplicitna
Stepen učešća u grupi	Visok	Niži
Prisnost odnosa	Umerena do jaka	Slaba
Trajanje	Dug period	Kraći period
Svrhovitost	Slabije izražena	Jače izražena
Formiranje podgrupa	Slabo prisutno	Jako prisutno

Nasuprot primarnim grupama, sekundarne grupe su zbog veličine manje koherentne, formalnijeg su karaktera (sa jasno određenim pravilima) i teže ih je održati tokom vremena. Ne krasi ih prisnost. Nastaju iz potrebe da se obavi određen zadatak (sindikata, udruženje, partija, grupa studenata koja sluša predavanja). Nazivaju se i „funkcionalnim grupama”, čime se naglašava činjenica da je njihov nastanak uslovljen podelom rada, odnosno postojanjem određenih poslova, aktivnosti i interesa (Vidaković, 2008: 88).

Prema sadržaju društvenog života, društvene grupe se dele na: ekonomske (vezane, recimo, za preduzeće), pravne (vezane za državu, stranku, opoziciju, sindikat), kulturne (vezane za školu, univerzitet i sl.), verske (vezane za verske grupe) i druge.

Polazeći od kriterijuma organizovanosti, možda i najvažnijeg, moguće je govoriti o organizovanim i neorganizovanim grupama. Prve su utemeljene na podeli rada, što znači da imaju svoja pravila, principe, ciljeve organizovanja, kao i rukovodstvo. Zavisno od vrste aktivnosti, organizovane grupe mogu biti: ekonomske, pravne, kulturne, biološke, zdravstvene, poslovne, ideološke itd. Nasuprot njima, neorganizovane grupe ne počivaju na podeli rada, već nastaju spontano, stihijski i neplanski (klase, etničke grupe, profesionalne grupe, kaste i staleži, te slučajne grupe).

U zavisnosti od karaktera organizovanosti, pravi se razlika između autokratskih ili hijerarhijskih grupa (na primer, četa vojnika) i demokratskih grupa (recimo, zbor radnika). Autokratski organizovane grupe raspolažu hijerarhijskim uređenjem, u kome ne postoji približna jednakost članova grupe – vidne su razlike između položaja i, s njima povezanim, ulogama. U ovakvim grupama moć kojom raspolaže vođstvo održava se različitim sredstvima prinude. Demokratskim društvenim gru-

pama svojstvena je ujednačenost položaja i uloga, tako da se među njenim članovima uspostavljaju odnosi solidarnosti. Grupom ovog tipa rukovodi „prvi među jednakima” (lat. *primus inter pares*).

Nalik upravo opisanoj podeli je i Veberovo razlikovanje „autonomne ili heteronomne” i „autokefalne ili heterokefalne” grupe. Pod ovim misli na sledeće:

Za razliku od heteronomije, gde je grupni poredak nametnut spolja, autonomija znači da su, bez obzira na sve okolnosti, poredak uspostavili sami članovi grupe po svojoj volji. Autokefalija znači da su starešina i upravni aparat postavljeni na osnovu poretka same grupe, gde su ovi organi, bez obzira na ostale okolnosti, postavljeni spolja (Đurić, 1987: 281).

Ponekad se grupe prema kriterijumu strukturisanosti unutrašnjih odnosa dele na strukturisane i nestrukturisane. Dok strukturisane grupe obeležava postojanje „zajedničkog cilja, akcije i interakcije, podele funkcija i uloga, postojanje pravila ponašanja, kao i svest o pripadnosti grupi”, dotle se u nestrukturisanoj grupi aktivnosti odvijaju neorganizovano, uz odsustvo jasne podele rada (Vidaković, 2008: 90). Primeri okupljanja ovog tipa su publika, masa i gomila.

Na kraju, polazeći od kriterijuma da li se u nekoj društvenoj grupi obavljaju sve društvene funkcije na određenom stepenu razvoja društva ili ne, moguće ih je podeliti na: (1) globalne i (2) parcijalne. U globalnim društvenim grupama obavljaju se svi procesi neophodni za opstanak društva na datom stadijumu razvoja (horda, rod, pleme, narod, nacija i čovečanstvo).

S druge strane, u okviru parcijalnih društvenih grupa obavljaju se dva ili više procesa, zbog čega se dele na: (1) grupe koje predstavljaju „biološko-ekonomsko jedinstvo” (na primer, porodica); (2) grupe u kojima se ostvaruju „ekonomski procesi”; (3) grupe koje predstavljaju „jedinstvo ekonomsko-političkih procesa i odnosa” (klase, kaste, staleži, birokratija i profesionalne organizacije); (4) grupe u kojima se odvijaju politički procesi (države i pravne institucije); te (5) grupe u kojima se obavljaju procesi koji čine deo društveno-idejne nadgradnje, kulturno-naučne, zabavne i druge slične grupe (Marković i Bulatović, 2006: 122). Promene u društvenim grupama, kao bitnim elementima društvene strukture, odražavaju se i na promene na najvišem nivou organizacije društvenog života, to jest, na nivou društva.

VI poglavlje

STRUKTURA DRUŠTVA

Termin *struktura* je latinskog porekla i označava građenje, način gradnje ili zgradu. Struktura bilo koje pojave, sastavljena od elemenata i delova, određena je načinom povezivanja tih elemenata. Između sastava i strukture postoji vidna razlika. Isti elementi (sastav) mogu ishoditi u sasvim različitim strukturama. Razvijeni oblik religije, na primer, karakteriše čitav niz elemenata poput dogme, obreda, simbola, normi itd. Religije, uprkos prisustvu istih elemenata, imaju različite strukture, koje su zasnovane na ulozi najznačajnijeg obeležja. „Ako je za jednu religiju najbitnija dogma[,] onda imamo dogmatski tip religije. Kod druge to može biti obred[,] pa se takav tip naziva ritualistička religija” (Čupić, 2002: 14).

U sociologiji se pojam strukture društva razvio iz biologističke teorije, odnosno iz sociološkog sistema rodonačelnika ovog pravca – Herberta Spensera. On je doveo u vezu biološku strukturu čoveka (pojedince) i strukturu društva, naglašavajući pri tome i razlike između njih. Poznat je njegov stav o „poistovećivanju” biološkog (čoveka) i socijalnog organizma (društva) – (Petković, 1998: 48). Pažnja se u proučavanju društvene strukture usmerava na: (1) „problem stabilnosti i trajnosti društvenih struktura”, (2) „problem osnovnih sastavnih elemenata koji sačinjavaju strukturu” i (3) „problem uzajamnih odnosa između elemenata strukture” (Šušnjić, 1973: 185).

Proučavanje društvene strukture omogućava potpunije uočavanje i razumevanje promena u društvu. Pod društvenom promenom se uglavnom misli na razliku između dva stanja društvene strukture. Tako se sve promene mogu sagledavati kao one unutar strukture i kao promene nje same. Promene unutar strukture odvijaju se na mikronivou preko dva osnovna oblika: horizontalne i vertikalne pokretljivosti. Promene same strukture, koje se odvijaju na makronivou, obuhvataju značajnu izmenu nekog strukturalnog odnosa između klasa i slojeva, izmenu sistema međuljudskih i društvenih odnosa, promenu načina upravljanja sistemom, promenu sistema osnovnih vrednosti itd.

Promene koje prate moderna društva sagledavaju se na različite načine: (1) kvantitativno – rast i opadanje; (2) kvalitativno – razvoj (evolucija) i opadanje (involucija) ili raspadanje (anomija) i (3) vrednosno – napredak (progres) i nazadovanje (regres). Uglavnom se odnose na globalizaciju, liberalizaciju ekonomije (neoliberalizam), informatičku revoluciju, starenje stanovništva i promene porodičnih

struktura i funkcija (Jovanović, 2016). Svaku društvenu promenu prati izmena starih vrednosti i morala, usled čega nastaje idejna dezorijentacija – individualna i kolektivna. Obim i intenzitet društvenih promena procenjuje se na osnovu brojnih indikatora kao što su: ekonomski, tehničko-tehnološki, politički, pravni, kulturološki, obrazovni i drugi.

Dva glavna zadatka sociologije – struktura i promena – neraskidivo su povezana budući da svaka društvena promena predstavlja strukturu u nastajanju ili nestajanju. U okviru ovog poglavlja razmotreni su osnovni elementi strukture društva, kao i pojedine društvene grupe – porodica i klase, a zatim i elementi političke strukture savremenog društva.

6.1. Elementi globalne strukture društva

U strukturi društva treba razlikovati pojedince i društvene grupe (sa svojim aktivnostima i delatnostima), organizacije i institucije, kao i odnose između ovih elemenata (Slika 8).

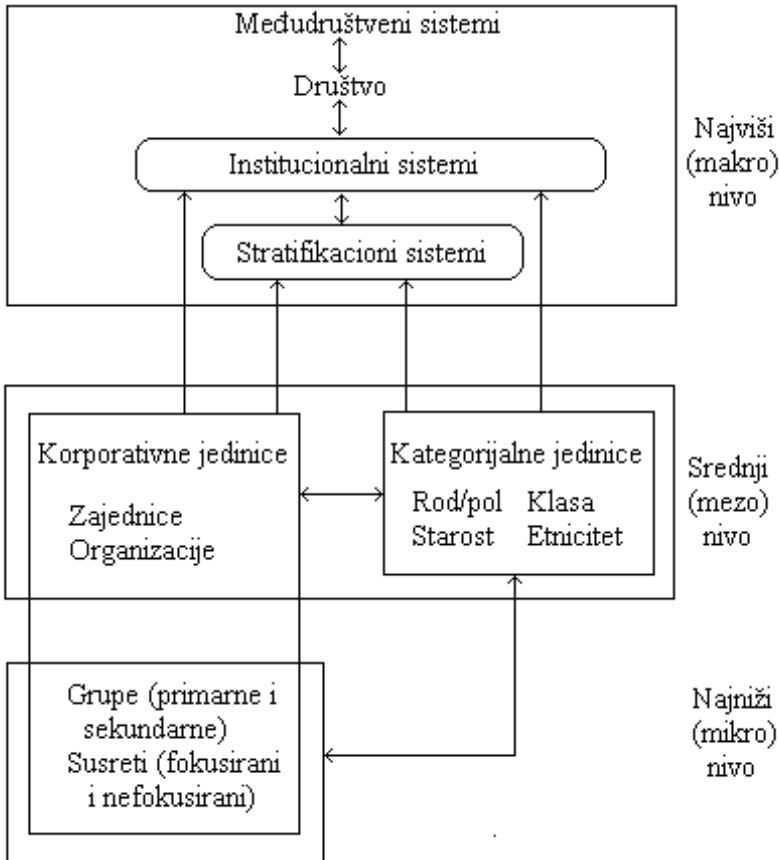

Slika. 8. Nivoi društvene strukture (Tarner, 2009: 139)

Institucije. Pojam institucije povezan je s pojmovima društvene norme i društvene regulacije, odnosno s očekivanim pravilima i definisanim interakcijama ljudi u društvu. Uređenost institucija na osnovu normi i vrednosti daje stabilnost obavljanju aktivnosti i samom njihovom trajanju, što dovodi do prepoznatljivih efekata materijalne i duhovne prirode. Institucija socijalizuje ljude i priprema ih za društveni život.

U najopštijem smislu, društvene institucije su „tipizovani, ustaljeni i relativno trajni oblici interakcija među ljudima, koji su normativno regulisani i očekivani u skladu sa društvenim ulogama i položajima, a koje pojedinci zatiču kao unapred ustaljene u društvu” (Marinković, 2008: 84). Institucija je sistem uloga i položaja koji je uređen na osnovu normi i vrednosti, stabilan i trajan u svom delovanju i prepoznatljiv po svojim posledicama. Na osnovu obavljanja konkretnih uloga, ljudi zauzimaju mesta koja odgovaraju značaju tih uloga u društvu. Na taj način, institucije omogućuju formiranje društvenog sistema.

Potrebe i interesi pokreću ljude na delovanja; institucije im daju društveno prihvatljiv oblik, preko normi o kojima u datom društvu postoji opšta saglasnost. Društvene institucije predstavljaju „relativno jasno ograničene zone (enklave) tipizovanih ponašanja” (Marinković, 2008: 85).

Institucionalizacija označava proces tokom kojeg društvene prakse postaju u dovoljnoj meri regulisane i kontinuirane da se mogu nazvati institucijama (na primer, štrajk kao izraz sukobljavanja interesa radnika i poslodavaca ili vanbračna zajednica kao zajednica života muškarca i žene izvan braka). Institucionalizacija kao proces formiranja institucija zavisi od toga koliko su društveni odnosi međusobno saglasni, a naročito od procesa socijalizacije, unutar koga se usvajaju pravila za delovanje i sankcije za njihovo kršenje.

Svakoj institucionalizaciji, bez obzira na to o kojoj oblasti društvenog života je reč, prethodi proces navikavanja i uvežbavanja navika (Berger i Luckmann, 1992). Proces društvene institucionalizacije iznedrio je četiri velike grupe diferenciranih institucija: privredne, političke, kulturne i socijalne.

Preduslov za nastanak institucije predstavlja postojanje relativno trajne situacije koju karakteriše postojanost interakcija među ljudima. Tek u tom slučaju društveno delanje postaje smisaono orijentisano ponašanje prema drugom. Dirkem je, zbog velikog značaja institucija za svakodnevni život čoveka, sociologiju sagledavao kao nauku o institucijama, odnosno njihovom postanku i funkcijama. U tom smislu se Dirkemov teorijski pristup u sociologiji karakteriše ne samo kao funkcionalistički već i kao institucionalistički. Koncept kolektivne svesti se prevashodno odnosi na institucije, jer „društvena činjenica je svaki, utvrđen ili ne, način činjenja koji je u stanju da na pojedinca vrši spoljnu prinudu, ili još, koja je opšta u čitavom datom društvu, imajući sopstveno postojanje nezavisno od njenih pojedinačnih ispoljavanja” (Dirkem, 1963: 30).

Društvene institucije zajedno sa odgovarajućim društvenim grupama i organizacijama čine glavnu kohezionu snagu društva. Ukoliko dolazi do izraženijih sukobljavanja u društvu, neminovno se javlja potreba za ustrojstvom odgovaraju-

ćeg institucionalnog okvira. Jake institucije su preduslov da društvo može nezavisno da postoji.

Organizacije. Pod organizacijom se u sociološkom smislu podrazumeva „veliko grupisanje ljudi strukturirano po različitim kriterijumima i uspostavljeno radi postizanja određenih ciljeva” (Gidens, 2003: 189). Organizacije predstavljaju bitnu karakteristiku razvijenih, izdiferenciranih i složenih društava, u kojima je nužno normativno i hijerarhijski urediti odnose između onih pojedinaca koji teže postizanju zajedničkih ciljeva. Život savremenog čoveka je teško zamisliti bez najrazličitijih organizacija. Štaviše, nekada slobodne profesije lekara, advokata, pa i inženjera, postale su deo korporativnog organizovanog života (Mils, 1979: 9–10).

Premda je pojam organizacije veoma blizak pojmu institucije, između njih postoje značajne razlike. Društvene institucije ne moraju uvek biti hijerarhijski strukturisane, što je svojstveno organizacijama. Institucija je opštiji oblik delatnosti, a organizacija konkretno ispoljavanje te delatnosti. Preciznije rečeno, svaka institucija ima svoju organizaciju: institucija se materijalizuje u organizaciji. Organizacija je način delovanja u okviru institucije i više je vezana za proces interakcije, a institucija za međuzavisnost delovanja. Konačno, institucije su starije i trajnije od organizacija, a postoje i institucije bez organizacionih formi – na primer, prijateljstvo, susedstvo itd.

Sociološki pojam organizacije sadrži u sebi najmanje tri međusobno povezana značenja. Prvo, organizaciju karakteriše „hijerarhijski ustrojen poredak”, koji počiva na određenim normama, a koje regulišu međusobni odnos ljudi (organizacioni aspekt institucija). Drugo obeležje organizacije je i „ustanovljen raspored najracionalnijih i koordinisanih radnji” kako bi se efikasno obavila neka delatnost (organizacija radne aktivnosti). Najzad, organizacije predstavljaju „poseban oblik udruživanja ljudi” radi realizacije nekih karakterističnih ciljeva (Tripković i Marinković, 2004: 238).

Organizacije se najčešće dele na neformalne i formalne. Formalne se sreću na svakom koraku: škole, bolnice, preduzeća, vladine ustanove itd. Svojevremeno je predložena podela formalnih organizacija na tri grupe: normativne (ili voluntarističke), prinudne i utilitarne (Etzioni, 1975). U normativnim formalnim organizacijama članstvo je dobrovoljno, a osnov udruživanja je zajednički interes. Prinudne organizacije nastaju po osnovu obaveze uključivanja u određen tip organizacije, a u svrhu odvajanja od šire zajednice (zatvor, specijalne bolnice, vojska i sl.). Američki sociolog Gofman (1961) smatra da se većina organizacija ovog tipa može nazvati „totalnim organizacijama” budući da je život pojedinaca u okviru njih u celosti definisan – pojedinci se planski podvrgavaju gubljenju pojedinih elemenata ranijih identiteta. Utilitarne organizacije (na primer, škole i preduzeća) predstavljaju vrstu formalnog udruživanja pojedinaca kako bi stekli određena dobra (diploma, zarada i sl.).

Pojam birokratije. Formalne organizacije s razvojem modernog društva postaju u sve većem stepenu birokratizovane. Veliki doprinos u sociološkom proučavanju birokratije ostvarili su Karl Marks, Maks Veber i Roberto Mihels (Michels), a u novije vreme Rajt Mils, Robert Merton i Mišel Fuko. Najveću pažnju je pobudilo Veberovo izučavanje birokratije u smislu izgrađivanja organizacija kapitalističkog

društva na osnovama racionalnosti. Pod birokratskim tipom organizacije misli se na racionalno ustrojen poredak organizacije kako bi se aktivnosti izvršavale na efikasan i efektivan način. Iz organizacije i načina delovanja birokratije proističu njena bitna obeležja: „hijerarhijska organizacija, bezličnost (depersonalizacija funkcija), specijalizacija, formalizam, zatvorenost, tajnost i mistifikacija” (Pantelić-Vujančić, 1996: 269).

Birokratija podrazumeva hijerarhiju položaja, jasno vezivanje uloga za te položaje, izbor osposobljenih (kompetentnih) lica za te položaje (meritokratija), trajnost obavljanja delatnosti (poslova), te redovnost zarade za zaposlene. Do procvata organizacija birokratskog tipa dolazi u vreme razvoja industrijskog oblika kapitalizma, pri čemu su, prema Veberovom tumačenju, idealnom tipu birokratije najbliže verske i državne institucije. Privredno područje predstavlja najvažnije polje ispoljavanja birokratije. Presudno je na razvoj birokratije uticala pojava novca i tržišta, premda organizacije birokratskog tipa nastaju još u vreme drevnog Egipta.

Za birokratiju se vezuju negativna značenja, te je obično sinonim za „hladne”, bezlične, odnosno impersonalne, odnose među ljudima. Zaposleni se prvenstveno drže ustaljenih procedura, iako to ponekad ne vodi ispunjenju ciljeva same organizacije. Birokratija se kritikuje i zbog usmerenosti na sopstvene ciljeve. Marks je posmatrao birokratiju kao poseban, privilegovani sloj koji nikako ne može da izražava opšte interese, jer „birokratija je državna vlast, državna volja, državna moć, međutim[,] kao jedna korporacija ona sačinjava samo posebno, zatvoreno društvo u državi” (Marks, 1965: 143). Merton (1964), ukazujući na „disfunkcije” birokratije, smatra da ona podstiče na fleksibilnost, sopstveno mišljenje u odlučivanju, kao i traženje alternativnih rešenja. Obavljanje delatnosti na osnovu definisanog skupa objektivnih kriterijuma vodi u „birokratski ritualizam”. Mihels (1967), tvorac „gvozdenog zakona oligarhije”, smatra da će organizacije, uprkos njihovom značaju za demokratiju, dovesti istovremeno do propasti demokratskih institucija. Pošto je protok vlasti prema vrhu neizbežna posledica birokratizovanog sveta, moćne pozicije zauzimaju stalni funkcioneri i birokratija, što otvara put vladavini elite ili oligarhije. Vladavina nekolicine, po pravilu, više ulaže napora u ostvarenje sopstvenih ciljeva nego ciljeva organizacije; isti proces se, prema Mihelsovom tumačenju, dešava i u okviru globalnog (demokratskog) društva.

Struktura globalnog društva. Pod pojmom globalnog društva misli se na „relativno samostalnu, organizovanu celinu svih društvenih delatnosti i odnosa, grupa, slojeva, i ustanova, celinu koja zahvaljujući tome što sadrži u sebi sve potrebne uslove i činioce socijalne egzistencije ljudi, može relativno nezavisno da egzistira” (Popović, 1974: 244). U protivnom, može postati veoma osetljivo na raznovrsne uticaje iz okruženja. Samo globalno društvo, međutim, sastoji se od elemenata koji imaju svoju strukturu. Tako se može govoriti o ekonomskoj, klasnoj, političkoj, obrazovnoj, odnosno strukturi drugih delova globalnog društva.

Strukturu globalnog društva u sociologiji opisuju četiri dimenzije: horizontalna (ili funkcionalna), vertikalna (hijerarhijska), prostorna (teritorijalna) i istorijska (vremenska). Funkcionalna dimenzija polazi od činjenice da svako društvo, u svrhu

opstanka, mora da realizuje tri zadatka, odnosno da ima: (1) proizvodno-reproduktivnu, (2) organizaciono-regulativnu i (3) kulturno-duhovnu funkciju, koje se međusobno dopunjuju i uslovljavaju. Svaka od njih (privreda, politika i kultura) na svoj način je važna u strukturi globalnog društva. Horizontalna struktura globalnog društva – ili, funkcionalna diferencijacija – izražava se pojmom društvene uloge.

Vertikalna dimenzija strukture društva znači sagledavanje hijerarhijskog odnosa između pojedinaca i grupa u društvu. Iz ovog hijerarhijskog poretka proističe i neravnomerna raspodela bogatstva, društvene moći (vlasti) i društvenog ugleda (prestiža), tj. velike razlike u društvenim položajima („statusima”) koje pojedinci zauzimaju.

Prostorna dimenzija razmatra fizički prostor koji se transformiše zahvaljujući društvenim delatnostima. Glavnu komponentu prostorne strukture društva predstavljaju naselja (sela i gradovi).

Istorijska dimenzija odnosi se na promene društva – kako u pogledu vremena tako i u karakteru promena koje daju obeležje određenim društvima u određenim istorijskim epohama. Svaka društvena pojava traje kroz neprestano akumuliranje promena koje se u obliku istorijskih tekovina (kulturna tradicija) prenose s generacije na generaciju.

Ponekad se smatra da je korisnija podela socijalno-političke nadgradnje na odgovarajuće društvene zajednice (grupe), te da se pojedini procesi analiziraju u sklopu grupa kao što su: društvene klase, profesionalne zajednice, proizvođačke skupine, idejne skupine (crkve, političke partije), udruženja i organizacije, brak i porodica, teritorijalne grupe (pleme, narod, nacija). U okviru klase, na primer, kao posebne društvene skupine, ne odvijaju se samo ekonomski, već i politički i idejni procesi. To znači da je klasa i ekonomska i politička, odnosno idejna skupina.

6.1.1. Društveni položaji i društvene uloge

Društveni život odvija se unutar društvenih struktura, počev od najjednostavnijih do najsloženijih. U ovom poglavlju najpre se razmatraju osnovni elementi, osobeni za sve strukture, da bi se kasnije mogle opisati mnogo složenije strukture koje ograničavaju slobodu delovanja svake osobe. U objašnjavanju društvene strukture polazi se od sagledavanja društvenih položaja koje ljudi zauzimaju i uloga koje se vezuju za te položaje. Dakle, društvo ne čine pojedinci kao biološka ili kao psihološka bića, već pojedinci kao nosioci društvenih položaja i društvenih uloga.

Može se reći da društvena struktura predstavlja *kontinuirani poredak* funkcionalno diferenciranih društvenih institucija. Ne postoji društvo čija se društvena struktura ne sastoji od *horizontalno diferenciranih društvenih uloga* i *vertikalno stratifikovanih društvenih položaja*. (Marinković, 2008: 86)

Položaji. Društvene strukture sastoje se od statusnih položaja, odnosno mesta koja ljudi zauzimaju u sistemu međusobno povezanih pozicija. Poznajući svoje

mesto, ljudi znaju gde se nalaze i šta se od njih očekuje. Može se reći da jedni imaju smisla samo u odnosu na druge statusne položaje. Svako zaduženje koje zauzimaju pojedinci ili društvene grupe u mreži društvenih odnosa vezuje se za određene kompetencije, uticaje, društvenu moć, društveni ugled i materijalne resurse.

Svaki položaj je neraskidivo vezan za određen kulturni sadržaj, odnosno očekivanja ili norme koje oblikuju ponašanje ljudi. Zvanje studenta, na primer, jasno određuju dužnosti i norme koje se odnose na uredno pohađanje predavanja, izvođenje vežbi, pripremu seminarских radova, polaganje ispita, poštovanje profesora, učestvovanje u diskusijama itd. Navedene norme uključuju aspekte drugih kulturnih sistema – jezika, nauke, znanja i tehnologije.

U sociologiji se jasno razlikuju dve osnovne vrste društvenih položaja: pripisani (određeni na osnovu prirodnih nejednakosti: pola, rase ili starosti) i stečeni (titula, nasledstvo, stalež). Pripisani položaji se, polazeći od neravnomerne raspodele moći, ugleda i materijalnih resursa, dele na privilegovane i deprivilegovane društvene položaje. Stečeni društveni položaji predstavljaju jednu od glavnih odlika savremenih društava i najčešće su posledica profesionalne orijentacije i ukupnih životnih šansi svakog pojedinca.

Uloge. Pod ulogom se podrazumava bihevioralna aktivnost koja se vezuje za statusni položaj – na ponašanje utiču individualni faktori, kao i specifičnosti situacije. Ponašanje osobe koja zauzima neki položaj izvedeno je iz određenog kulturnog obrasca; istovremeno, usaglašeno je i sa ličnim potrebama i očekivanjima drugih ljudi koji zauzimaju isti ili različit položaj u datoj situaciji (Tarner, 2009: 125).

Statusni skupovi. Ljudi zauzimaju različite statusne položaje (smeštene unutar različitih struktura). Skup svih položaja koje neka osoba zauzima predstavlja „statusni skup” (Merton, 1957) i označava pripadajuće strukture, odnosno kulturne sisteme s kojima je povezana. Kada jedan statusni položaj koji osoba zauzima (na primer, status studenta) nadilazi sve ostale položaje iz statusnog skupa, onda je reč o „glavnom statusu”, odnosno položaju koji ima najveći uticaj na razvitak ličnosti.

Skupovi uloga. Svaki statusni položaj opisuje određen skup oblika ponašanja – skup uloga. Tako, na primer, skup uloga koji se vezuje za položaj studenta obuhvata: pohađanje nastave, korišćenje usluga biblioteke, druženje sa kolegama, pripremu kolokvijuma, seminarских radova i ispita, učešće u radu studentske organizacije, stručnu praksu i bavljenje sportom.

Sukob uloga i opterećenje uzrokovano ulogom. Pripadnost društvenim strukturama podrazumava i brojne sukobe i opterećenja. Sukob uloga javlja se u situaciji kada osoba zauzima statusne položaje koji su uzajamno suprotstavljeni ili nespojivi. Majka dvoje dece (što predstavlja jedan statusni položaj), ukoliko studira (drugi položaj), iskusiće verovatno sukob u pokušajima da usaglasi zahteve koji proističu iz bitno različitih uloga koje se odnose na ove položaje – majke i studenta. U sličnu situaciju dolazi i student koji je u radnom odnosu.

Ukoliko je ponašanje povezano s položajima previše zahtevno, može se javiti i fenomen opterećenja izazvanog ulogom.

Redovni student, koji je društveno aktivan, u pokušaju da se uključi u što veći broj aktivnosti vrlo brzo će se suočiti sa tenzijom i opterećenjem koje su izazvale uloge. Kod studenata prve godine često se javlja napregnuće izazvano ulogom, pošto se istovremeno uključuju u prevelik broj društvenih aktivnosti, što može da vodi do iscrpljenosti, fizičke bolesti, pa čak i emocionalnog stresa. (Tarner, 2009: 128)

Izborom odgovarajućeg broja, raznolikosti i intenziteta ponašanja vezanog za položaje, osoba može da smanji napetosti i opterećenja koja proističu iz sukoba uloga.

Mreže položaja. Na osnovu opisanih osnovnih elemenata, može se uočiti da se društvena struktura sastoji od: (1) mreža statusnih položaja, (2) uloga vezanih za te pojedinačne položaje, te (3) kulturnih sistema povezanih sa svim položajima unutar tih mreža. Ilustracije radi, porodica se može posmatrati kao jedna struktura koju čine tri položaja – majka, otac i deca. Međutim, ono što porodicu čini društvenom strukturom jesu odnosi ili mreže odnosa među tim položajima, kulturne norme koje se odnose na njih, te uzajamne uloge koje igra svaki član na pripadajućem položaju.

Dimenzije mreža. U opisivanju različitih struktura korisno je sagledati dimenzije mreža između položaja: (1) broj različitih tipova položaja unutar jedne mreže, (2) broj ljudi na položajima određenog tipa, (3) priroda veze između položaja, te (4) stepen povezanosti svakog položaja unutar neke mreže sa svakim drugim položajem (gustina mreže).

6.2. Porodica

Porodica se dugo nalazila izvan naučnog fokusa uprkos tome što se svrstava u „najstarije, parcijalne i najkompleksnije, multifunkcionalne, primarne društvene grupe” (Marković i sar., 2009: 256). Zbog njene izrazite transparentnosti, smatralo se da nema mnogo toga što je vredno istraživanja. Iako se tokom istorije sporo razvijala, krupne društvene promene koje je sa sobom doneo XIX vek uslovile su i odgovarajuća porodična preoblikovanja. Značajne transformacije zbivaju se u strukturi i dinamici porodice, odnosno u porodičnim odnosima, što navodi pojedine sociološki orijentisane istraživače da se intenzivnije bave ovim fenomenom.

Porodica je grupa osoba koje su direktno srodnički povezane, pri čemu odrasli članovi grupe (uglavnom roditelji) preuzimaju odgovornost za brigu o deci. Brak, pojam neraskidivo vezan za porodicu, predstavlja „društveno priznato i dozvoljenu vezu između dvoje odraslih osoba suprotnog pola” (Gidens, 2003: 187). Bitni elementi braka su: (1) kopulacija – polno spajanje brakom (lat. *copulatio*); (2) kohabitacija – zajedničko stanovanje (lat. *cohabitation*) i (3) legitimacija – zakonitost braka (Milić, 2007: 118). Kod vanbračnih zajednica izostaje treći element – društveno priznanje.

Srodničke veze među pojedincima uspostavljaju se ili putem braka ili kroz nizove potomaka koji povezuju krvne srodnike. Ovaj najvažniji oblik srodstva – „krvno srodstvo” – računa se po majčinoj liniji („matrilinearno”), po očevoj liniji („pa-

trilinearno”) ili i po očevoj i po majčinoj liniji („bilinearno”). Odluka o načinu računanja krvnog srodstva društveno je uslovljena. Isto se odnosi i na preostala dva tipa srodstva: „adoptivno” i „duhovno”. Adoptivno srodstvo nastaje pravnim putem (preko usvajanja dece), dok duhovno srodstvo nastaje običajnim putem, kada se uspostavlja veza između novorođenčeta (davanjem imena) ili mladenaca (venčavanjem) i lica koje mu daje lično ime, odnosno lica (kumova) koja ih venčavaju.

Funkcije porodice i braka. Porodica ima raznolike funkcije. Moguće je govoriti o njenim univerzalnim funkcijama, među kojima su: seksualna, reproduktivna, ekonomska i vaspitna. Kod najranijih, primitivnih, oblika porodice prve dve funkcije nisu se razlikovale kao što je to slučaj sa savremenom porodicom.

Porodica se ne svodi samo na biološku grupu u kojoj se zadovoljava polni nagon i rađaju deca. Ona je i psihološka zajednica – u njenim okvirima se sprovodi proces vaspitavanja dece, navikavanje roditelja na decu, prilagođavanje supružnika jedno na drugo itd.

Ekonomski karakter porodice ogleda se u tome što se u njoj organizuje podela rada, što se posebno manifestuje u familijama tradicionalnog tipa. Porodica je moralna i pravna zajednica.

Tipovi porodice i braka. Kada se govori o porodici, sa stanovišta porodičnih odnosa, trebalo bi razlikovati njena dva oblika – nuklearnu i proširenu porodicu:

U gotovo svim društvima prepoznavamo ono što sociolozi i antropolozi nazivaju *nuklearnom porodicom*, to jest parom odraslih koji žive zajedno u jednom domaćinstvu sa svojom ili usvojenom decom. U većini tradicionalnih društava, nuklearna porodica je bila deo neke vrste šire mreže srodnika. Kada bliski rođaci, ne samo bračni par i njihova deca, žive, ili u istom domaćinstvu ili u bliskom i neprekinutom uzajamnom odnosu, onda govorimo o *proširenoj porodici*. Proširena porodica može da uključi babe i dede, braću i njihove žene, sestre i njihove muževe, tetke i nećake (Gidens, 2003: 187).

Nuklearna porodica, sastavljena od roditelja i dece, po svojoj prilici bila je druga struktura organizacije ljudske delatnosti. Njoj je jedino prethodila lovačko-sakupljačka zajednica pojedinaca koji su se slobodno kretali po određenoj teritoriji u potrazi za hranom (Tarner, 2009).

Nuklearna porodica ima brojne prednosti u odnosu na širu porodicu (na primer, patrijarhalnu porodičnu zadrugu). U tom smislu, najčešće se ukazuje na to da je uža porodica mnogo prisnija i da se u njoj uspostavljaju stabilniji kriterijumi u vaspitanju dece. U užoj porodici se izbegava sukob generacija, koji je osoben za proširene porodice.

U zapadnoj kulturi brak, a samim tim i porodica, vezuje se za monogamiju, odnosno za vezu između jednog muškarca i jedne žene. U drugim kulturama prisutna je poligamija, u kojoj je dozvoljeno da muškarac i žena imaju više od jednog bračnog druga. Poligamija se javlja u dva oblika: kao (1) poliginija (muškarac istovremeno u braku s nekoliko žena) i (2) poliandrija (žena u braku s dva muža ili više

njih). Dok je poliginija još uvek prisutna u znatnom delu sveta (u prvom redu, u okviru islamske kulture), dotle se poliandrija ređe javlja.

Tokom razvoja sociologije nastajale su teorije o porodici s različitim pristupima u objašnjavanju ove institucije. I u savremeno doba, uprkos uspostavljanju odgovarajuće posebne sociologije – sociologije porodice – ima dosta neusklađenosti, protivrečnosti i raznih prilaza i shvatanja o pojmu, nastanku, funkcijama i perspektivama budućeg razvoja porodice.

6.2.1. Teorije o porodici

Sociološka misao o porodici i porodičnom životu tokom XX veka uglavnom se razvijala u okviru dva teorijska krila: funkcionalističkog i feminističkog. Neke od ovih teorija, posebno one feminističke provenijencije, utrle su put savremenom izučavanju porodice.

6.2.1.1. Funkcionalizam

Prema funkcionalističkoj perspektivi, porodici se prilazi kao društvenoj instituciji u okviru koje se ostvaruju određene specijalizovane uloge. Socijalizacija se izdvaja kao jedna od najvažnijih funkcija. Proces socijalizacije, kojim jedinka usvaja socio-kulturno nasleđe, porodične i društvene obrasce ponašanja i razvija unutrašnji sistem motivacije – odvija se tokom čitavog života, počev od detinjstva, preko adolescencije, pa do zrelog doba. Postoje dva oblika socijalizacije: primarna i sekundarna. Zahvaljujući primarnoj socijalizaciji, koja se odvija tokom detinjstva (i tokom koje porodica ima prvorazrednu ulogu), pojedinac postaje svestan svoje pripadnosti društvu. Preko sekundarne socijalizacije (koja teče tokom čitavog ljudskog veka), pojedinac se uvodi u nove oblasti života kao što su brak, roditeljstvo i profesija.

Talkot Parsons smatra da je nuklearni tip porodice najprikladniji za industrijsko društvo. U nuklearnoj porodici jedan njen odrasli član radi van kuće, dok se drugi brine o podizanju podmlatka. Po ovom modelu podele rada, u nuklearnoj porodici muž ima „instrumentalnu ulogu” hranioca porodice, a žena preuzima „emocionalnu ulogu” u domaćem okruženju.

Stavovi Parsonsa o porodici, gledano iz današnje perspektive, ne odgovaraju pravoj slici stvari. Funkcionalističkom poimanju porodice zamera se na opravdavanju podele rada između muškarca i žene u domaćinstvu, na zanemarivanju raznolikosti porodičnih oblika koji se ne poklapaju sa nuklearnom porodicom (na primer, življenje udvoje u tzv. alternativnim zajednicama), kao i na zapostavljanju uloge drugih društvenih institucija (recimo, države, medija i škole) u socijalizaciji dece.

U analizi funkcionalističkog pogleda na porodicu trebalo bi imati u vidu istorijski kontekst nastajanja ovog viđenja; reč je o decenijama neposredno po završetku Drugog svetskog rata. Sredinom XX veka život većine porodica u okviru zapadnih društava odvijao se po obrascu nuklearne porodice.

6.2.1.2. Feminizam

Počev od 70-ih godina XX veka, počeo je da se u okviru sociologije razvija novi, kritički orijentisan pogled na porodicu – feminizam. Prethodna sociološka istraživanja porodice bila su usmerena na strukturu porodice, istorijski razvoj nuklearne i proširene porodice, kao i važnost srodničkih veza. Feminizam se orijentisao na izučavanje odnosa između članova porodice, s posebnim interesovanjem za ulogu žene u tom okruženju.

Premda je feministička perspektiva heterogena, izdvajaju se tri teme koje dominiraju u radovima autora ovog pravca: (1) kućna podela rada (način na koji su dužnosti raspoređene između članova domaćinstva); (2) nejednak odnos moći u porodici (različiti oblici nasilja u porodici); te (3) aktivnosti u vezi sa staranjem o drugima u vidu negovanja bolesnog člana porodice, brige o starijem rođaku itd. (Gidens, 2003). Feministi nisu jedinstveni u pogledu porekla specijalizovane podele rada u porodici. Po jednim se, slično funkcionalistima, vezuje za praksu industrijskog kapitalizma, dok ostali tvrde da ima dublje korene i da seže u doba patrijarhata. Model „muškog hranioca porodice” bio je ne tako davno široko zastupljen u većini industrijskih društava.

Feminizam ukazuje i na zaštitnu ulogu porodice, što će reći da pruža razne vidove pomoći i ispoljava solidarnost sa članovima porodice. Pored čuvanja, izdržavanja i zdravstvene zaštite dece, porodica igra bitnu ulogu u socijalnoj oblasti (na primer, čuvanje ostarelih lica). Žena je glavni nosilac ove funkcije. Zaštitne funkcije ostvaruju se i na nivou društva, kao što su mere socijalnog osiguranja, socijalne pomoći, izgradnje društvenih objekata za decu, mere zaštite majki i slično.

6.2.2. *Porodica u savremenom društvu*

Na razmeđu XX i XXI veka nastale su promene u strukturi i dinamici porodice – kako u globalnim razmerama tako i na nivou pojedinačnih društava. Ove promene nalaze odjeka i u savremenoj sociološkoj literaturi o porodici, pri čemu se u poslednjih dvadeset pet godina kao najvažnije teme izdvajaju formiranje i raspadaanje porodica i domaćinstava, te promene očekivanja u okviru pojedinačnih ličnih odnosa. Među prisutnim temama u sociološkim analizama, nalaze se i porast broja razvoda i nepotpunih porodica (jedan roditelj), pojava „novog braka” i gej porodica, kao i popularnost zajedničkog života van bračnog statusa (vanbračna zajednica).

(...) vidi se da je sklonost ka braku nešto veća na Istoku nego na Zapadu Evrope, tako da najveće udele bračnosti pokazuju žene iz bivših socijalističkih zemalja, koje su sada u manje ili više poodmakloj odnosno dovršenoj fazi tranzicije ka tržišnoj privredi (Poljska, Mađarska)... Opcija braka visoko je zastupljena i u Belgiji, a potom u državama južne Evrope (Španija). Najmanju sklonost ka ovoj instituciji pokazuju Austrijanke i Finkinje. Obrnuto, poslednje pripadnice ženskog dela populacije u najvećoj meri preferiraju životni stil kohabitacije, dok je ova alternativna partnerska

forma najmanje izražena u Poljskoj, Italiji i Španiji. LAT unija (*living apart together* – prim. aut.) najraširenija je u Italiji, dok je u Zapadnoj i Severnoj Evropi njen udeo ujednačen (svaka sedma ispitanica živi ovim stilom). Celibat je najrasprostranjeniji u Poljskoj, Španiji, Italiji, Nemačkoj, ali i Finskoj. Postepeni prelazak iz LAT unije u kohabitaciju optira većina žena u Zapadnoj i Severnoj Evropi, dok njihove „ispisnice” iz Istočne i Centralne Evrope preferiraju direktan ulazak i formalnu (bračnu) zajednicu. Najveći udeo trajnog celibata, sudeći prema iskazanim stavovima (koji su, kako ukazuju podaci, zastupljeni u veoma visokim procentima, ali su i podložni menjanju) može se očekivati u Austriji, Litvaniji, Italiji i Belgiji. (Bobić, 2003: 71–72)

Uprkos popularnosti vanbračnih zajednica, brak je i dalje stabilniji odnos – tri do četiri puta u odnosu na vanbračne zajednice (Gidens, 2003: 200). Prednosti bračne zajednice ozakonjene aktom venčanja u odnosu na kohabitaciju ogledaju se najpre u sledećem:

- (1) U bračnoj zajednici individualizam supružnika, uprkos ekonomskoj samostalnosti muža i žene, najčešće se podređuje zajednici, što ne važi za neformalni brak;
- (2) U ozakonjenoj bračnoj zajednici obaveze i odgovornosti supružnika su mnogo jasnije nego u slučaju vanbračne zajednice;
- (3) S obzirom na to da je individualni brak ozakonjen aktom venčanja, supružnici uživaju mnogo veću sigurnost za razliku od neformalnog braka, odnosno polažu jasnija i preciznija prava u slučaju razvoda braka.

Sve pojave i procesi koji prate savremenu porodicu ne dešavaju se izolovano, već predstavljaju deo širih promena planetarnih razmera. Čini se da su Ulrich Bek (Beck) i Elizabet Bek-Gernshajm (Gernsheim) u knjizi *Normalan kaos ljubavi* (1995) predočili interesantan opis ovih izmena u oblasti prirode ličnih odnosa, braka i porodičnih obrazaca. Pomenuti sociolozi, inače bračni partneri, posebno ukazuju na činjenicu da se brak u savremenim uslovima zasniva na osnovu lične volje, a ne pod uticajem ekonomskih razloga ili pod pritiskom porodice. To, samo po sebi, donosi slobodu, ali i nove napetosti.

Uprkos prisustvu povremeno tamno intoniranih zapažanja o savremenoj porodici, ona će ostati jedna od najznačajnijih institucija i u postindustrijskom društvu (Milić et al., 2010). Na pomolu je revitalizacija porodice, kako mnogi sociolozi ocenjuju predstojeći period, koja počiva na posve novom obeležju postindustrijskog društva – dokolici. Dok je u industrijskom društvu postojala binarna podela socijalnog vremena (na radno i slobodno vreme), u društvu „druge moderne” (postindustrijskom) slobodnog vremena biće na pretek. Slobodno vreme koje je dato svakom pojedincu nije empirijsko slobodno vreme (na primer, razbibriga, zabava), nego dokolica koja se može iskoristiti za razvoj ličnosti, u smislu čovekove samorealizacije. Upravo na ovom planu očekuje se daleko veća uloga porodice.

6.3. Socijalna stratifikacija i pojam klase

Pod stratifikacijom se podrazumevaju nejednakosti koje vladaju među pojedincima i grupama u okviru ljudskih društava. Klasa zauzima istaknuto mesto u različitim sistemima društvenog raslojavanja. Međutim, nije dovoljno samo konstatovati postojanje nejednakosti da bi se moglo govoriti o društvenim klasama. Uprkos velikim razlikama u prihodima među članovima društva, ono ne mora neminovno biti i klasno. Društvena klasa predstavlja više od toga.

Nastanak stratifikacije i različiti izvori nejednakosti zaokupljali su pažnju mnogih autora, počev od Aristotela, preko Rusoa, Marksa, Vebera, Lenjina, pa do Gurviča, Vornera (Warner), Parsonsa, Dejvisa (Davis), Mura (Moore) i Darendorfa. Teorije o društvenoj stratifikaciji najčešće se dele na: (1) teorije društvenih sukoba (među njima je marksistička najuticajnija), (2) strukturalno-funkcionalističke i (3) teorije zavisnosti (objašnjavaju uzroke i posledice nejednakosti na nivou međunarodne zajednice, odnosno „svetskog društva”).

Stratifikacija međunarodne zajednice (nacija, odnosno država) objašnjava se razlikama u bogatstvu i moći između naroda zasnovanim na održavanju postojeće strukture odnosa, koja pogoduje povećanju zavisnosti nedovoljno razvijenih prema najrazvijenijim delovima sveta.

S obzirom na to da je o Marksovom tumačenju čoveka, društva i istorije već govoreno u okviru poglavlja o sociološkim teorijama, ovde se pažnja najpre usmerava na marksističko, a zatim i na Veberovo tumačenje društvene slojevitosti. Onoliko koliko su Marksove ideje predstavljale podsticaj za nastanak savremenih teorija društvene stratifikacije toliko Veberovo viđenje predstavlja „najširi okvir” savremene sociologije u proučavanju ovog fenomena i služi kao polazna osnova za empirijske studije društvene slojevitosti (Marinković, 2008: 120).

Pre razmatranja različitih poimanja klase, trebalo bi naglasiti da su u istoriji evropske socijalne misli prisutne nekolike koncepcije klasne strukture, a to su: (1) binarna (dihotomna) shema, (2) shema gradacije (jednostavna ili sintetička) i (3) funkcionalna shema (Ossowski, 1981: 80). Dihotomnu strukturu društva moguće je prikazati preko podele na: (1) vladajuće i one kojima se vlada; (2) bogate i siromašne; te (3) one za koje se radi i one koji rade. Ovaj najjednostavniji oblik društvene stratifikacije ujedno je i najpopularniji, a svoj oslonac nalazi i u religiji (u vidu, na primer, poznate hrišćanske metafore o „raju i paklu”). Pretpostavlja se da u društvu uvek postoji antagonistički odnos između dve društvene grupe (suprotne klase), koji se uopštava na čitavo društvo.

„Jednostavna gradacija” u sistemu društvenih klasa podrazumeva takvu društvenu strukturu u kojoj sistem viših i nižih klasa počiva na stepenovanju nekog objektivno merljivog obeležja. Najčešće se, pri tome, pribegava ekonomskoj gradaciji. Antičku Atinu posle Solonovih reformi je, na primer, obeležavalo timokratsko uređenje jer je stanovništvo bilo podeljeno na četiri klase prema veličini prihoda. Svaka klasa je uživala institucionalno ustanovljene političke povlastice. „Sintetička gradacija” osim ekonomskog kriterijuma uzima u obzir i druga obeležja kao što su

profesija, izvor prihoda, tip i mesto stanovanja. Skala koja se utvrđuje na osnovu dva objektivna kriterijuma ili više njih ne mora da bude validna ukoliko kriterijumi koji se odnose na odabrana obeležja nisu samerljivi.

„Funkcionalna shema” klasne strukture društvo deli na određeni broj klasa koje se razlikuju prema funkcijama za koje su zadužene u društvenom životu. Aristotel je razlikovao ratnike i građane koji upravljaju državnim poslovima, dok je radne ljude delio na poljoprivrednike i zanatlije, te na one koji rade u službi pojedinca i one koji rade u javnoj službi. Staleškim društvima XVI i XVII veka odgovarala je podela na sveštenstvo, viteštvo i kmetove, tj. na one koji se mole, bore i rade. Adam Smit je u vreme nastanka savremenog kapitalizma uveo novu tročlanu podelu, zasnovanu na ekonomskom kriterijumu, koja razlikuje tri osnovne klase – vlasnike zemlje, vlasnike kapitala i radnike.

6.3.1. *Marksovo tumačenje klase*

Marks je slojevitost kapitalističkog društva, u želji za pojednostavljenjem, sveo na dve korelativne klase. Početna postavka je da u svakom klasičnom klasnom društvu postoje „osnovne” i „posredne” klase (međuklase). Opstanak osnovnih klasa vezuje se za postojeći način proizvodnje u društvu. Međuklase uključuju sve one strukture klasnog društva koje ne pripadaju ni jednoj ni drugoj osnovnoj klasi, već zauzimaju položaj između njih. Ta pozicija može biti bliža jednoj ili drugoj osnovnoj klasi, a može biti i središnja (na primer, trgovci, zanatlije, seljaštvo, razne javne profesije i sl.). Međuklase egzistiraju „ili kao ostatak starog, ili kao nagoveštaj novog društveno-ekonomskog sistema” (Petković, 1998: 107).

Prema Marksovom tumačenju, industrijsko kapitalističko društvo XIX veka obeležavaju dve osnovne klase: (1) najamni radnici (proletarijat), koji proizvode višak vrednosti, i (2) kapitalisti (buržoazija), koji prisvajaju taj višak vrednosti. Višak vrednosti predstavlja razliku između upotrebne vrednosti rada i vrednosti rada radnika na tržištu. Radnici čine klasu ugnjetenih, a kapitalisti klasu ugnjetača. Potpuna (tročlana) shema strukture ovog društva, polazeći od odnosa prema sredstvima za proizvodnju, obuhvata: (1) kapitaliste, (2) malograđanstvo i (3) proletarijat.

Odnos između dve osnovne klase nije stabilan. Naprotiv, kako se kapitalizam razvija, sa umnoženom akumulacijom kapitala dolazi do sve veće disproporcije brojčanog odnosa. Krajnji ishod ovog procesa „pauperizacije” predstavlja obrazovanje neznatne manjine kapitalista nasuprot ogromnoj armiji radnika. Rastuća polarizacija osnovnih klasa, usled „progresivne proletarizacije”, klasnu borbu dovodi do kritične tačke – raspada čitavog klasnog sistema – koji se revolucionarnom društvenom promenom transformiše u novi tip društva.

Uprkos čestim interpretacijama njegovog viđenja klasne strukture kao binarne, jer se uglavnom razmatra odnos „kapitalisti–radnici”, Marks je u analizama francuskog i nemačkog društva sredine XIX veka ukazivao i na postojanje drugih klasa (međuklasa). Tako je povukao granicu između buržoazije, radnika i seljaka, ali i unutar klase kapitalista, razlikujući sitnu, srednju i krupnu buržoaziju,

kao i industrijsku, trgovačku i finansijsku (bankarsku) buržoaziju. Heterogena je i radnička klasa jer obuhvata nekvalifikovane, kvalifikovane i visokokvalifikovane radnike, gradske i seoske radnike itd. Marks je preuzeo sva tri osnovna tipa shvatanja klasne strukture, prisutna u istoriji evropske socijalne misli, o kojima se govorilo u prethodnom odeljku. Za marksiste je srednja klasa manje značajna, jer donekle prigušuje konflikt, ali ne dovodi u pitanje antagonističku strukturu društva (Kuvačić, 1989).

Do polarizacije klasa dolazi zbog same dinamike klasne borbe – svrstavanjem pripadnika različitih klasa u jednu (na primer, okupljanje seljaka i zanatlija uz radnike). A da bi proletarijat bio u stanju da izvede revolucionarnu promenu, trebalo bi da postane svestan svoga položaja i da postane „klasa za sebe” (*klasse für sich*) – klasa u pravom smislu reči. Reč je o kvalitativno novom realitetu koji nadilazi svaku „partikularnost i individualnost” (Marinković, 2008: 122). U delu *Beda filozofija* Marks poredi ovaj pojam sa pojmom „klase po sebi” (*klasse an sich*), odnosno, sa „neosvešćenom” klasom – prostim agregatom pojedinaca istog klasnog položaja koje jedino povezuje zajednička pozicija na tržištu.

Problemom klasa u okviru marksističke orijentacije intenzivno se bavio Vladimir Iljič Lenjin, analizirajući u tekstu *Velika inicijativa* (1919) četiri osnovna obeležja suštine pojma „društvene klase”. Prvo se tiče mesta određene društvene grupe u istorijskom, određenom sistemu društvene proizvodnje; drugo se dotiče odnosa prema sredstvima za proizvodnju; treće sagledava ulogu u društvenoj organizaciji rada, a četvrto razmatra način učestvovanja u raspodeli društvenog proizvoda – bogatstva kojim raspolažu. Lenjin je takođe razradio Marksove zamisli o klasnoj borbi, odnosno klasnom ratu (Antonić, 2010).

Klasa u marksističkoj teoriji društva predstavlja opšti pojam koji objedinjuje različite karakteristike koje proističu iz nejednakosti.

Način života se objašnjava kao klasno ponašanje; ideje su takođe klasne pojave: vladajuće ideje su ideje vladajuće klase, drugim rečima, svet ideja, vrednosti, svet umetnosti, prava, politike, ne odvaja se od pojava društvenih klasa. Isto tako, pojave moći su klasne pojave. Ne postoji moć različita od moći društvene klase koja je vladajuća u datom trenutku. Država u društvu, u kojem je buržoaska klasa vladajuća, može biti samo buržoaska država, tj. sredstvo kojim buržoazija štiti svoje privilegije i potvrđuje svoja prava. Država je instrument vladajuće klase, a ne presuditelj između različitih klasa. (Mandra, 2001: 188)

Pojam klase u Marksovoj misli teško je odvojiti od filozofije istorije. Kao što je već istaknuto, i prethodne društveno-ekonomske formacije, osim prvobitne zajednice, sagledavane su preko binarnih klasnih struktura. Marksov pojam klase je apstraktan budući da nastoji da razvije idealan tip i opštevažeći model makro društvenih odnosa. Društvena klasa sagledava se i kao politička, socijalna i antropološka kategorija. Zbog toga Marksov klasni koncept nije moguće operacionalizovati, odnosno praktično primeniti za utvrđivanje konkretne klasne stvarnosti. Najveća

ranjivost marksističkog tumačenja klase ogleda se „u uprošćavanju klasne borbe i pregrupisanju u dve glavne klase” (Mandra, 2001: 188).

Savremeni društveni procesi osporavaju, čini se, mnoge postavke marksističkog klasnog modela. Na primer, ne samo da ne dolazi do povećanja procentualnog udela radnika u strukturi društva, bar kada je o industrijskim zemljama reč, već se njihov broj iz godine u godinu smanjuje. U Velikoj Britaniji je radništvo, u tradicionalnom značenju ovog termina, činilo oko 40% zaposlenog stanovništva tokom ranih 70-ih godina XX veka, a već sredinom 1990-ih godina radništvo je činilo 18% zaposlenih u proizvodnji. Mnogo važnija je činjenica da je oko polovine ovih radnika dostiglo materijalni status pripadnika srednje klase.

Srednja klasa – osnovna tema u analizama klasnih sistema u građanskoj sociologiji – okončava, kako je to nagovestio Georg Zimel (prvi kritičar marksističkog pojma klase krajem XIX veka), klasnu borbu između buržoazije i proletarijata. Procvat srednje klase u razvijenim zemljama vezuje se za period izgradnje potrošačkog (masovnog) društva po okončanju Drugog svetskog rata, što odgovara nastanku države socijalnog blagostanja. Razvijene zemlje Zapada se ponekad imenuju kao „društva srednje klase” (Šijaković, 1999: 5).

6.3.2. *Pojam klase u Veberovoj teoriji stratifikacije*

Građanska sociološka misao nastoji takođe da osvetli pojam klasa i klasnih odnosa. Među sociolozima ove orijentacije nezaobilazno mesto pripada Veberu, koji razlikuje tri tipa slojevitosti: (1) društvene klase u pravom smislu, (2) hijerarhiju društvenih statusa i (3) hijerarhiju političkih moći. To znači da društvenu strukturu čine tri osnovna elementa: (1) društvene klase, (2) društveni slojevi (staleži) i (3) političke partije. Iz ovoga sledi da ljudi ostvaruju različite vrste moći: (1) ekonomsku, (2) političku i (3) društvenu. U Tabeli 13 prikazana su osnovna obeležja Veberovog višedimenzionalnog sistema stratifikacije.

Tabela 13. Veberov sistem društvene slojevitosti (Antonić, 2009: 482)

Strukturalna grupa	Osnov grupisanja	Vrsta moći
Klasa (radno-tržišna grupa)	Imovina i stručnost (tržišni položaj)	Ekonomska moć
Stalež (statusna grupa)	Ugled (socijalni položaj)	Socijalna moć
Partija (interesna grupa)	Interes (institucionalni položaj)	Politička moć

Veberovo poimanje klase i klasnih odnosa polazi od osnovnih Marksovih pretpostavki, ali se, po mnogim elementima, i razlikuje od njih. Veber klasu određuje strogo ekonomski, a klasnu situaciju posmatra kao šansu svojstvenu pojedincu, koja mu omogućava: (1) sticanje dobara, (2) sticanje položaja u životu i (3) postizanje unutrašnjeg zadovoljstva (Veber, 1976: 241). Društvene nejednakosti se ne zasnivaju samo na klasnim razlikama, već su značajni i neklasni izvori kao što su „lične sposobnosti, talenti, veštine, snalažljivost, ili pak neke duboke unutrašnje,

psihološke karakteristike ličnosti kao što su harizmatičnost ličnosti” (Marinković, 2008: 123).

U formiranju klasa važniju ulogu imaju raznoliki činioci neekonomske prirode, poput školskih i drugih kvalifikacija, stručnog znanja itd. Sve ovo stvara predušlove za dobijanje određenog tipa radnog mesta. Umesto dominantnosti razlika po osnovu imovinskog stanja (kako je Marks smatrao), značajnija je, po Veberovom shvatanju, pozicija pojedinca na tržištu. Poznato je da zaposleni na menadžerskim i profesionalnim poslovima (na primer, lekari i advokati) zarađuju više i imaju bolje uslove za rad nego industrijski radnici.

Pitanje svojine (ili odsustva svojine) – premda važi kao osnovna kategorija svih klasnih situacija – razlikuje se od situacije do situacije u zavisnosti od konkretnih tržišnih uslova.

Veber pojam društvene klase, nasuprot Marksu, ne sagledava kao političku, socijalnu ili antropološku kategoriju. Ukoliko su za Marksa društvene klase osnovni društveni entitet, koji najbolje objašnjava istorijsko preoblikovanje društva, iz Veberovog tumačenja sledi da se klasa svodi na „agregat individua” (Saunders, 1999: 21), što je u skladu sa njegovim nominalističkim pristupom.

Druga razlika između dve velike sociološke misli odnosi se na shvatanje statusa, koji uključuje razlike između društvenih grupa u pogledu pripisanog poštovanja ili prestiža. Marks je smatrao da razlike u statusu proističu iz klasne podele društva, dok je Veber verovao da se status menja nezavisno od klasne podeljenosti društva. Prema Veberovoj teoriji, status pojedinca ne određuje se samo po osnovu njegovog materijalnog stanja, već i po osnovu usvojenog stila života. Najčešći simboli i obeležja statusa su mesto stanovanja, odeća, način govora ili zanimanje (Giddens, 2003: 292). U savremenim društvima pojedinci stižu preimućstvo nad drugima i po osnovu statusa kao što su državljanstvo, etnicitet, rod (pol) i sl. (Antonić, 2009).

6.3.2.1. Savremena tumačenja klase

Tokom druge polovine XX veka činjeni su pokušaji da se učenje o klasama klasika moderne sociologije nadogradi. Kako se kraj prošlog veka približavao, javljala su se i mišljenja o prevaziđenosti ovog koncepta.

Erik Olin Rajt. Kombinujući elemente Marksove i Veberove teorije o klasnim odnosima, Erik Olin Rajt (Wright) razvija sopstvenu teoriju, koja razlikuje tri dimenzije kontrole nad ekonomskim resursima u modernoj kapitalističkoj proizvodnji, na kojima se zasniva postojanje klasa: (1) kontrola nad investicijama ili novčanim kapitalom; (2) kontrola nad fizičkim sredstvima za proizvodnju, kao što su zemljište, fabrike i poslovni prostor), te (3) kontrola nad radnom snagom (Wright, 1978).

Kapitalistička klasa ima kontrolu nad svim ekonomskim resursima. Radništvo, s druge strane, ne ostvaruje nijedan vid kontrole. Šta se nalazi između ova dva suprotna pola? Rajt smatra da postoji dosta širok i heterogen po sastavu srednji sloj sa protivrečnim klasnim pozicijama.

Kao kriterijume za diferencijaciju u okviru srednje klase američki sociolog predlaže odnos prema rukovodstvu i posedovanje veština ili stručnog znanja. Menadžeri, na primer, uživaju privilegovaniji položaj u odnosu prema rukovodstvu od manuelnih radnika. Menadžeri su odgovorni za kontrolu, odnosno nadgledanje rada, zaposlenih, te zbog toga i dobijaju određene povlastice. Istovremeno, menadžeri ostaju pod kontrolom vlasnika kapitala. U tome se i ogleda „protivrečnost” njihovog položaja.

Kada je o drugom Rajtovom kriterijumu reč, posedovanje veština i stručnog znanja omogućava pojedinim pripadnicima srednje klase poseban oblik moći u modernom društvu. U savremenim uslovima, ovo se posebno pokazuje tačnim na primeru unosnih radnih mesta u oblasti informacionih tehnologija. Ponekad je zaposlene iz ove kategorije i teže kontrolisati, te se njihova lojalnost obezbeđuje većim zaradama.

Pjer Burdije. Klasna pozicija pojedinca u savremenom društvu zavisi od posedovanja različitih količina oblika kapitala kao što su ekonomski, kulturni, socijalni i simbolički kapital (Burdije, 1986). Kulturni kapital odnosi se na obrazovanje osobe, njene interpersonalne sposobnosti, navike, manire, govorni stil i sl. Socijalnim kapitalom izražava se položaj pojedinca u grupama i na društvenim mrežama. Poslednji oblik kapitala, simbolički, odnosi se na ideologiju kojom može da se opravda posedovanje ostala tri oblika kapitala. Pripadnike različitih društvenih klasa karakterišu različiti iznosi i međusobne kombinacije pomenuta četiri oblika kapitala. Burdije u tom smislu klasni sistem sagledava na tri nivoa, izdvajajući: (1) vladajuću, (2) srednju i (3) nižu klasu.

U SAD i Velikoj Britaniji prilično su izražena shvatanja o izdiferenciranoj klasnoj podeli društva. Društvo se obično deli na nekoliko klasa po principu „više” i „niže” klase; na primer: najviša – *upper*, srednja klasa – *middle class*, te radnička klasa – *working class*. Koristi se i detaljniji oblik diferenciranja klasa poput petostepene gradacije: (1) najviša – *upper*, (2) viša srednja – *upper middle*, (3) srednja – *middle class*, (4) radnička klasa – *working class*, te, na kraju, (5) niža klasa – *lower class*.

Ralf Darendorf smatra da savremena društva prikladnije opisuje delovanje mnoštva interesnih grupa svih vrsta nego klasa. Te grupe u industrijskim društvima – profesionalne grupe, grupe od uticaja, ekonomski sektori, ideološke, političke itd. – nalaze se u stanju neprestanog sukobljavanja. Stalna potreba za iznalaženjem nove ravnoteže, kako bi se usaglasili često antagonistički interesi između grupnih makrokoalicija, stvara privid stalne promene.

Ima teoretičara koji iznose teze o zastarelosti klasnog koncepta. Sve više je empirijskih dokaza koji, navodno, idu u prilog tome. Jan Pakulski i Malkolm Voters (Waters) u studiji *Smrt klase* (*The Death of Class*, 1996) konstatuju da se klasa može shvatiti kao jedna, ne posebno važna, podela u društvu, uz podeljenost po osnovu pola, uzrasta, etniciteta. Stratifikacioni sistem je, prema ovim autorima, prošao kroz tri faze. Prva etapa odnosi se na „društvo ekonomskih klasa” XIX veka, koje obeležava osnovni „rascep” na vlasnike i nevlasnike. Tokom druge faze, koja traje prvih 75 godina XX veka, uspostavlja se „društvo organizovanih klasa” sa državom kao

dominantnom društvenom silom. Poslednja faza predstavlja ulazak u „statusno-konvencijsko” društvo koje obeležava stratifikacija ne na ekonomskoj, već na kulturnoj osnovi. Identiteti dobijaju veliku ulogu, a stratifikacioni sistem savremenog društva podseća na „pokretni mozaik”. U takvom sistemu, na primer, nisko plaćeni posao u medijima može doneti pojedincu viši status nego dobro plaćen posao u industriji koja nije u modi (Haralambos i Holborn, 2002: 1191).

6.3.3. *Klasna struktura savremenog društva*

Klase bi u cilju analitičkog sagledavanja strukture savremenog društva trebalo posmatrati kao „društvene grupe čiju osnovu čine isti i sličan položaj u društvenoj podeli rada, stepen ekonomskog bogatstva, određeni socijalni status, vrsta i nivo obrazovanja, blizina centrima političke moći, kulturni tokovi, sistem vrednosti, stil i način života, te prema tome, i određena svest o svojoj socijalnoj grupi, određeni nivo klasne svesti” (Šijaković, 2008: 118). U analizi strukture društva, osim klase, koriste se još dva pojma: „sloj” i „segment”. Sloj je uža i homogenija društvena grupa u odnosu na klasu, dok je segment uža i homogenija grupa u odnosu na sloj.

Britanski sociolog Džon Goldtorp (Goldthorpe) klasnu strukturu savremenog društva objašnjava polazeći od dva kriterijuma: tržišne situacije pojedinca i situacije na radnom mestu. Svoj stratifikacioni sistem razvio je na osnovu zvanične klasifikacije zanimanja, identifikujući jedanaest društvenih slojeva i klasa: (1) službenička (profesionalci, menadžeri i viši rukovodioci), (2) međuklasa (srednja klasa) i (3) radnička klasa. U kasnijim radovima faktor situacije na radnom mestu zamenio je kriterijumom radnog odnosa. Radničku klasu karakterišu ugovori o radu (tiču se uglavnom samo visine zarade), dok su za službeničku klasu osobeni ugovori o zaposlenju, koji regulišu i pitanja koja se odnose na budućnost (na primer, povećanje plate, razvoj karijere, napredovanje i sl.).

Klasne modele zasnovane na zanimanjima, poput Goldtorpovog, nije lako primeniti na radno neaktivne, kao što su nezaposleni, studenti, deca i penzioneri. Modeli ovog tipa takođe nisu u stanju da ukažu na značaj *vlasništva i bogatstva* pri određivanju socijalne klase. Goldtorpov stav da veoma bogate članove društva treba izostaviti iz klasnog modela zbog njihove malobrojnosti – kasnije je osporavan.

Entoni Gidens, na primer, u svom modelu identifikuje četiri klase: višu, srednju, radničku i potklasu (2003). Uprkos tome što se udeo poljoprivrednog stanovništva neprestano smanjuje, čini se opravdanim, uz višu, srednju i radničku klasu, izdvojiti i seljaštvo.

Viša klasa. Višu klasu čine oni socijalni slojevi i segmenti nosilaca kapitala koji imaju neposredan uticaj na glavne ekonomske i naučno-tehnološke tokove industrijskih i postindustrijskih zemalja. „Bogati” posredno utiču i na ostale oblasti društvenog života – kako unutar nacionalnih granica tako i na međunarodnom planu. Iako ova klasa nije heterogena, njeno jezgro čine nosioci krupnog kapitala (finansijskog, industrijskog i trgovačkog), uglavnom vlasnici, akcionari i menadžeri.

Sve je veći broj „novih bogataša” koji imetak stiču bez nasleđivanja imovine, uglavnom u novim oblastima ekonomije, oslanjajući se na znanje, informacije, fleksibilne tehnologije i organizacije, te mala početna finansijska ulaganja.

Srednja klasa. Pripadnici srednje klase čine većinu stanovništva u industrijski razvijenim zemljama. „Beli okovratnici” obuhvataju urbane društvene slojeve, zapravo vlasnike u proizvodnim i tercijarnim delatnostima, kao i specifične nevladničke kategorije zanimanja i delatnosti koje karakteriše visok stepen slobode i nezavisnosti u radu. U strukturi srednje klase savremenih društava najbrže se, zahvaljujući razvoju modernih organizacija, uvećava broj profesionalaca (poput lekara, advokata ili profesora), menadžera i administrativnih radnika.

Srednja klasa je izrazito heterogena po svom sastavu, njeni pripadnici ne potiču iz istog socijalnog i kulturnog miljea, te nema unutrašnju koheziju poput radničke klase. Moguće je u tom smislu izdvojiti četiri posebna sloja (Šijaković, 2008). Prvom pripadaju vlasnici u proizvodnom sektoru; oni mogu da deluju samostalno ili pod okriljem srednjeg ili većeg preduzeća. Drugi sloj predstavljaju vlasnici u tercijarnom sektoru, odnosno uslužnim delatnostima. Reč je o imaćima trgovačkih i ugostiteljskih objekata, servisa, zanatskih radnji, benzinskih pumpi, različitih agencija, modnih, terapijskih, medicinskih i rekreativnih salona. Treći sloj uključuje samostalne delatnosti i zanimanja u oblasti kulture i sporta. U širokom spektru ovih zanimanja izdvajaju se profesionalni sportisti, treneri, slobodni agenti, samostalni menadžeri u sportu i „šou-biznisu”, pevači, dizajneri, manekeni, foto-modeli, novinari, naučnici, umetnici (pisci, glumci, reditelji itd.), kao i tradicionalne „slobodne profesije” (lekari, advokati, profesori). Pripadnici ovog sloja su prema ukupnom statusu, ugledu, stilu i načinu života međusobno sličniji nego sa ostalim slojevima unutar srednje klase i sa drugim klasama. Četvrti sloj obuhvata službenike i stručnjake koji obavljaju poslove u velikim korporacijama i javnim ustanovama. U ovaj sloj, najmanje „nezavisan” sloj srednje klase, ubrajaju se istraživači, komercijalisti, stručnjaci za marketing, propagandu i reklamu u kompanijama i medijima, zatim specijalni savetnici za pojedina pitanja iz oblasti prava, finansija, međunarodnih odnosa i komunikacija, stručnjaci za međuljudske odnose, oficiri, profesionalni političari, menadžeri srednjeg i nižeg nivoa, službenici u javnoj upravi. Ljudi zaposleni na pomenutim poslovima relativno su dobro plaćeni budući da poseduju specijalna znanja, informacije i sposobnosti. Uživaju i solidan ugled, premda ne u tolikoj meri kao kod nekih zanimanja trećeg sloja. Ponekad se savremena društva, upravo zbog značaja ove klase, označavaju kao „društva srednje klase”.

Radnička klasa. U razvijenim zemljama neprestano se smanjuje broj radnika u tradicionalnom smislu, odnosno zaposlenih manuelnih radnika u industriji, rudarstvu i drugim sličnim delatnostima. Priroda radničke klase u savremeno doba je posve drugačija u odnosu na vreme prethodnog veka. Sadašnji joj je standard izrazito viši i približava se onom svojstvenom srednjoj klasi.

I linije podele radništva su višestruke, kako po pitanju kvalifikacija tako i prema nacionalnoj i verskoj pripadnosti. Najizraženija je ona na tradicionalno radništvo („plave kragne”) i zaposlene na izvršilačkim poslovima u „uslužnoj ekonomiji” (banke, trgovina, osiguravajuća društva, saobraćaj, mediji, servisi, turizam itd.).

Potklasa. Termin *potklasa* koristi se kako bi se opisao segment ukupne populacije koji se nalazi na dnu klasne strukture. Najniže skupine su beskućnici, trajno nezaposleni, bez ikakvog zdravstvenog osiguranja, lišeni vođenja načina života svojstvenog većini populacije. Status marginalizovanih se katkad pripisuje i zapostavljenim etničkim manjinama, koje postoje i u najrazvijenijim društvima (na primer, u SAD, Velikoj Britaniji ili Francuskoj).

Potklasu je, za razliku od ostalih klasa, najteže opisati atributima svojstvenim pojmu klase – pre se radi o određenom, nepovoljnom statusu. Ona nema ni radnu funkciju, niti predstavlja rezervnu armiju potencijalnih radnika. Većinu pripadnika potklase karakteriše višestruko siromaštvo, društvena zapostavljenost, te zavisnost od socijalne pomoći. Trajno izopštenje iz sveta rada dovodi do izraženog fatalizma, te do različitih oblika „socijalne patologije”.

Klasne podele postoje i u postindustrijskom društvu uprkos tome što je ponekad teško nekome sa apsolutnom sigurnošću odrediti pripadnost određenoj klasi. Na primer, auto-mehaničar često zarađuje više novca od medicinske sestre, pa čak i od hirurga, ali auto-mehaničar se svrstava u fizičke radnike, a medicinska sestra u službenike. Mnogo manje nedoumica ima u razlikovanju pripadnika više i radničke klase, odnosno najniže klase – potklase.

Klasni sistem razlikuje se od preostala tri sistema stratifikacije – ropstva, kastinskog i staleškog – prevashodno po tome što su izvori klasnih razlika posedovanje bogatstva i zanimanje. Klase se ne uspostavljaju putem pravnih ili religioznih kanona, običaja ili nasleđivanja. Brak između supružnika iz različitih socijalnih slojeva, u okviru klasnog sistema, najbrži je način ostvarivanja uzlazne društvene pokretljivosti. Pripadnost nekoj klasi, bar donekle, ne dobija se rođenjem (kao u robovlastinstvu ili feudalizmu), već se stiče. Prema tome, dok su u prethodno navedenim slučajevima presudni neekonomski faktori, klase izrazito zavise od ekonomskih razlika između grupacija pojedinaca – nejednakosti u imovini i kontroli nad materijalnim resursima.

6.3.4. Društvena pokretljivost

Društvena pokretljivost najneposrednije se vezuje za društvenu stratifikaciju. Kao bitno obeležje modernih društava, socijalna mobilnost najčešće izražava kretanje (pojedinaца i društvenih grupa) u okviru nekog stratifikacionog sistema. Razlikuju se vertikalna mobilnost (uzlazno ili silazno kretanje na društveno-ekonomskoj lestvici) i horizontalna mobilnost, kretanje iz jedne u drugu geografsku oblast (prostorna pokretljivost) ili s jednog na drugi posao iste složenosti.

Promena mesta življenja uglavnom se povoljno odražava na izgledu pojedinca da zauzme visoke društvene položaje, odnosno da stekne pozamašno mate-

rijalno bogatstvo. Efekti prostorne pokretljivosti nisu zanemarljivi ni na nivou samog naselja; posebno kad je o gradovima reč. Najveće metropole obeležava, pored ostalog, postojanje elitnih, rezidencijalnih zona koje nude mnoštvo visokih društvenih položaja.

Vertikalna pokretljivost, kao pravi izraz društvene pokretljivosti, ostvaruje se na različite načine. Sociolozi u tom smislu govore o kanalima ili mehanizmima društvene pokretljivosti, a u njih svrstavaju: novac (materijalno bogatstvo), obrazovanje, politiku, brak, migracije i impresije (način na koji pojedinci sliku o sebi predstavljaju drugima – *self-marketing*). Obrazovanje je glavni kanal promene socijalnog položaja u modernim društvima. Sticanje viših kvalifikacija, odnosno znanja, najčešće vodi zauzimanju boljih pozicija u društvenoj hijerarhiji. Aktivnost pojedinca na političkom planu takođe ubrzava uzlazno kretanje u razvoju karijere. Nisu beznačajne ni „udadbeno-ženidbene veze”, po osnovu kojih jedan od supružnika stiče viši status (Petković, 1998: 82). Ne treba zaboraviti i migracije – kako u međunarodnim razmerama tako i unutar nacionalnih granica (poput migracija „selo–grad”).

Poseban kanal društvene pokretljivosti odnosi se na načine kojim sebe predstavljamo drugima. Ljudi, nezavisno od dostignutog stepena obrazovanja, porodičnog porekla ili mesta življenja, pribegavaju ponekad preuzimanju stilova ponašanja (recimo, odevanja) nekih društvenih grupa kojima inače ne pripadaju. Samopredstavljanje nepripadajućim statusnim simbolima, odnosno „tuđim životnim stilovima” (Marinković, 2008: 134) pokatkad može uzdignuti pojedinca do teško dostupnih visina.

Najzad, postoje i neformalni, a često i društveno nedozvoljeni načini vertikalne pokretljivosti (naročito po pitanju sticanja materijalnih resursa), kao što su, recimo, nepotizam, protekcija, poznanstva i veze, ekonomske spekulacije itd.

Socijalna pokretljivost empirijski se uglavnom istražuje na dva načina: preko unutargeneracijske i međugeneracijske pokretljivosti. Prvi način podrazumeva praćenje karijere pojedinaca u toku njihovog radnog veka (intrageneracijska mobilnost). Drugi metod, u sociološkom smislu i značajniji, odnosi se na izučavanje saglasnosti između zanimanja roditelja i zanimanja njihove dece (intergeneracijska mobilnost).

Međugeneracijska pokretljivost najčešće se istražuje upoređivanjem društvenih položaja očeva u odnosu na sinove. Saglasno promenama koje opisuju savremena društva, a posebno u svetlu činjenice da su žene sve zastupljenije u svim oblastima društvenog života (zauzimaju najviše položaje i uloge i u političkoj hijerarhiji), realna je pretpostavka da će se pomenuti činiooci odraziti i na buduća istraživanja društvene pokretljivosti. Upoređivaće se društveni položaji očeva i majki sa društvenim položajima sinova i kćeri.

Osim razmotrenih oblika mobilnosti, pažnju zaslužuju i individualna i grupna društvena pokretljivost: prva se odnosi na praćenje promene društvenih položaja nekog konkretnog pojedinca, a druga na kolektivne izmene socijalnih pozicija.

6.3.5. Siromaštvo – dno stratifikacionog sistema

Siromaštvo je pratilac kapitalističkog načina privređivanja. Život ljudi u agrarnoj zajednici bio je u kvalitativnom smislu na nižem nivou u odnosu na industrijsko društvo, ali je ogromna većina njegovih pripadnika živela u istim ili sličnim uslovima, ispoljavajući jednak odnos prema kulturi, tradiciji, religiji i sl. Savremena društva, s druge strane, obeležava prisustvo siromaštva u određenim, društveno prihvatljivim granicama.

Sirotyh ima i među najrazvijenijim zemljama sveta, poput, recimo, SAD, u kojima se udeo ove grupacije u ukupnom stanovništvu kreće od 12 do 16%, tj. od 35 do 50 miliona ljudi (Tarnar, 2009: 287). Moderne civilizacije, posebno u periodu posle 80-ih godina prošlog veka, siromaštvu prilaze kao sve ozbiljnijem problemu za koji se iznalaze rešenja. Tim pre što se tokom minulih decenija uvidelo da globalizacija neprestano povećava jaz između najbogatijih i najsiromašnijih građana u velikom broju država.

Pristupi siromaštvu. Šta je siromaštvo i kako se može odrediti sadržaj i obim ovog pojma? Sociolozi se susreću s brojnim teškoćama u nastojanjima da ga objasne. O ovom kompleksnom fenomenu progovara se kada samo jedan strukturalni segment društva iz različitih razloga (na primer, zbog pripadnosti određenoj klasi, rasi, etničkoj grupi, nezaposlenosti itd.) ne uspeva da zadovolji društveno-kulturne i normativne kriterijume koji su u datoj zajednici označeni kao „standardni, prosečni, normalni i poželjni” (Marinković, 2008: 135).

Oskudica se najčešće analitički sagledava iz vizure dva pristupa: (1) „apsolutnog” i (2) „relativnog” neimanja. Prvi koncept zasniva se na proceni minimalnih potreba za biološki opstanak (ishrana, stanovanje i zdravlje), koje bi trebalo da budu iste za sve ljude istog životnog doba i telesne građe, nezavisno od mesta življenja. Navedenim biološkim potrebama su kasnije, u okviru teorija apsolutnog siromaštva, pridodate i četiri kulturne potrebe: „obrazovanje, bezbednost, dokolica i razonoda” (Haralambos, 1989: 143).

Apsolutna ubogost se kvantitativno meri tako što se određuje granica siromaštva, zasnovana na ceni osnovnih dobara neophodnih za opstanak u određenom društvu (na primer, „minimalna potrošačka korpa”). Čovek se, prema kriterijumu Svetske organizacije za poljoprivredu (FAO), smatra gladnim ukoliko dnevno u organizam unosi hranu energetske vrednosti manje od 1800 kilokalorija, odnosno 2200 kilokalorija (prema kriterijumu Svetske banke). Najnižu granicu izražavaju dve potkategorije: „svetsko siromaštvo” (kada godišnji prihod po stanovniku ne prelazi 365 američkih dolara) i „ekstremno siromaštvo” (kada se zarađuje manje od 275 dolara godišnje) – (Tarnar, 2009: 454). Korišćenje samo jednog kriterijuma, poput navedenog, ne vodi uvek realnoj slici stanja. Poznato je da se troškovi života razlikuju od regiona do regiona u zemlji, da su potrebe za hranom uslovljene i vrstom posla itd.

Predloženim kriterijumima nisu se mogle izraziti brojne razlike između različitih društava, posebno kada je o kulturnim potrebama reč. Prikladnijim za operacionalizaciju i empirijska istraživanja se, otuda, čini koncept relativnog siromaštva,

koji ga određuje u odnosu na specifične okolnosti date zajednice, kulturnog konteksta i istorijske epohe. Relativnom siromaštvu bliska je „teorija subjektivne bede”, utemeljena na stavu da je beda stvar subjektivne, relativne procene sopstvenog socijalno-ekonomskog položaja. Ukoliko šira društvena sredina označava određene pojedince i društvene grupe kao uboge, ili na taj način oni doživljavaju svoju situaciju, onda je zaista o tome i reč.

Objašnjenja siromaštva. Teorije koje objašnjavaju fenomen siromaštva tražaju za odgovorima na dva glavna pitanja: prvo, u kojoj meri je pojedinac odgovoran za svoj bedni položaj i, drugo, da li siromaštvo proizvode i reprodukuju strukturalni faktori u društvu, poput klase, roda, etniciteta, profesije, obrazovanja itd. (Gidens, 2003: 323).

Prvom taboru teorija pripadaju teorija kulture siromaštva i teorija zavisnosti. Prva tvrdi da je siromaštvo „kolektivni, socijalizacijom usvojeni i društveno prenosivi kulturni obrazac (teorija socijalnog učenja) sa specifičnim načinom života, vrednostima i normama koje pokazuju otpornost na promene i uticaje okoline” (Marinković, 2008: 139). Rodonačelnikom se smatra američki antropolog Oskar Luis (Lewis), koji je sredinom prošlog veka istraživao gradsku sirotinju u Portoriku i Meksiku. Utvrdio je da muškarci i žene sa margine učestalije stupaju u slobodne brakove, češće se razvode, ranije zasnivaju bračnu zajednicu i sl. Zatim, češće pribegavaju devijantnim oblicima ponašanja kao što su narkomanija, alkoholizam, kriminal i sl. Jedna od redovnih posledica je i beskućništvo. Siromaški stil života se generacijski prenosi budući da ljudi, još u mladosti, gube nadu da nešto vredno mogu da ostvare pod kapom nebeskom.

„Kultura zavisnosti”, kao varijanta kulture siromaštva, zasniva se na stavu da socijalna pomoć države stvara posebnu potkulturu koja potkopava „lične ambicije i sposobnost za samopomoć” (Gidens, 2003: 322). Time se kod korisnika socijalne pomoći, umesto orijentacije ka budućnosti, gubi motivacija za rad.

„Teorija situacijskih prisila”, sa druge strane, pretpostavlja da ljudi ne ostaju svojevotjno u inferiornom položaju, ophrvani osećanjima beznadežnosti i nesposobnosti. Na taj položaj primorava ih nedostatak sredstava da bi se eventualna ulaganja isplatila. Smanjenje oskudice, samim tim, nije moguće postići samo promenom ličnih stavova, osećanja i motiva, već i pravednijom raspodelom društvenih resursa. Neke od mera koje mogu dugoročno ublažiti socijalne nejednakosti odnose se na isplate dečijeg dodatka, određenje minimalne cene rada, određenje minimalne zarade, podizanje visine neoporezivanog dela zarade itd.

Definicija siromaštva. Sintetička definicija siromaštva mogla bi se izraziti sledećim rečima:

Siromaštvo je specifična, relativno trajna društvena, klasna, kulturna i psihološka situacija koja je determinisana pre svega pojedinačnim i grupnim tržišnim pozicijama koje deluju kao situacijska prisila, što proizvodi specifičan način života, vrednosno-normativne obrasce, životne stavove i osećanja, koji su socijalizacijom prenosivi, internalizovani i artikulisani u kulturni obrazac (Marinković, 2008: 136).

Funkcije siromaštva. Siromaštvo u okviru društvenih sistema ima svoje skrivene (latentne) funkcije, a osnovna se odnosi na održavanje postojeće, neravnomerne raspodele prirodnih i materijalnih resursa. Neophodna je usled ograničenosti resursa u svakom društvu, ma koliko bilo bogato.

Razmatrajući ovaj problem, Herbert Gans u delu *Više jednakosti* obrazlaže tezu da se siromaštvo održava u životu delom i zbog toga što koristi mnogim društvenim grupama – „nesiromašnim uopšte, a bogatima i moćnima posebno” (Haralambos, 1989: 166). Izdvaja tri osnovne funkcije siromaštva koje mu i omogućavaju trajanje. Prvo, opstajanje oskudnosti omogućava izvršavanje „prljavih poslova”, koji su nisko vrednovani, privremeni, besperspektivni, rizični i sl. Po osnovu slabe plaćenosti radnika, opstaju mnoge grane industrije, kao i delatnosti poput zdravstva, ugostiteljstva, dobrog dela poljoprivrede i konfekcijske industrije. Drugo, sirotinjstvo stvara nova radna mesta i obezbeđuje finansije u cilju servisiranja različitih potreba siromašaka. Stručnjaci različitih profila rade u svojevrsnoj „industriji siromaštva” – socijalni radnici, psiholozi, sociolozi, pedagozi itd. Veliki broj zaposlenih (na primer, policajci) štite ostali deo stanovništva od najbednijih. Naposljetku, prisustvo sirotanskog načina života daje podršku i pruža sigurnost ostalim društvenim slojevima i grupama. Gans smatra da siromašni služe učvršćivanju normi jer se one najlakše legitimišu „otkrivanjem kršenja tih normi” (Haralambos, 1989: 166).

Siromaštvo ili beda. Premda se ponekad ovi termini koriste sinonimno, trebalo bi razlikovati stanje siromaštva od bede. Siromašni ljudi i grupe, uprkos otežavajućim životnim okolnostima, ne moraju da klonu duhom, te da zapadnu u „duševno, moralno i duhovno” siromaštvo (Čupić, 2002: 18). Stanje bede znači da se ljudi izmeštaju iz prave, društvene sredine u biološko stanje koje podrazumeva besomučnu borbu za preživljavanje.

6.3.6. *Nejednakosti u međunarodnoj zajednici*

Nejednakosti predstavljaju konstantu kako u okviru međunarodnog sistema (od mira u Vestfaliji 1648. godine) tako i u okviru „svetskog društva”, čiji su obrisi počeli da se naziru u drugoj polovini XX veka. Najčešće ih objašnjavaju: (1) teorije modernizacije, (2) teorije zavisnosti i (3) teorije svetskog sistema.

Teorije modernizacije naglašavaju neophodnost promene vrednosti, uverenja i motiva ljudi kako bi društvo moglo privredno da se razvija. To se postiže kroz transformaciju obrazovnog sistema. Od ljudi „modernog kova” očekuje se „napuštanje tradicionalnih uverenja i zauzimanje aktivnih i upravljačkih stavova prema svetu, usvajanje motivacije i vrednosti vezanih za postignuće i uspeh, razvoj usmerenja ka sticanju dobara, želja za ulaskom na tržište, a sve to nasuprot tradicionalnim obrascima igranja već predodređenih uloga” (Tarner, 2009: 461).

Zaostajanje nekih država u razvoju se, prema postavkama *teorije zavisnosti*, pripisuje posledicama politike drugih, razvijenih društava, koja su, svojevremeno, u potpunosti eksploatisala resurse većine zemalja s područja Afrike ili Azije. Ovo objašnjenje, premda nije bez osnova, ne sagledava celovito problem globalne neje-

dnakosti. Mnoge od siromašnih članica međunarodne zajednice nisu nikada bile zavisne. Štaviše, nekadašnje kolonije poput Singapura ili Indije ostvaruju napredak po osnovu ulaganja nekadašnjih kolonijalnih sila i multinacionalnih kompanija. Činjenica ipak ostaje da uspostavljeni principi svetske podele rada i razmene, posebno u oblasti tehnologije i ekonomije, favorizuju već moćne i razvijene zemlje. Tako se jaz između bogatog i siromašnog dela sveta dodatno produbljuje. Na globalnom planu opisuje se različitim podelama: „Sever-Jug”, „Prvi, Drugi i Treći svet”, „nerazvijene zemlje i zemlje u razvoju”, „postindustrijske, industrijske i industrijalizovane zemlje”.

U novije vreme, u skladu s *teorijama svetskih sistema*, zaživela je podela na: (1) centar (jezgro), (2) poluperiferiju i (3) periferiju (Slika 9).

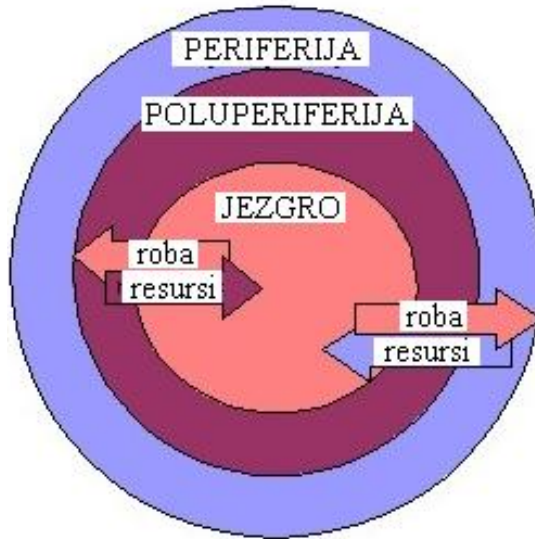

Slika 9. Asimetričnost odnosa u međunarodnoj zajednici

Razvijeno „jezgro” sveta sastavljeno je od najvećeg broja visokorazvijenih zemalja Evrope, SAD, Kanade, Japana i Australije, koje diktiraju uslove svetske proizvodnje i trgovine. Ključna odlika poluperifernih društava je manji stepen ekonomske razvijenosti, pri čemu se znatan deo društvenog bruto proizvoda ostvaruje industrijskom proizvodnjom. U ovaj krug zemalja svrstavaju se Brazil, Meksiko, Argentina, Južna Koreja, kao i društva bivših socijalističkih zemalja Evrope (Rusija, Češka, Slovačka, Mađarska itd.).

Najveći broj društava nalazi se na „periferiji” jer nisu uspela da razviju proizvodne snage do nivoa koji bi omogućio visok nivo društvenog standarda, tako da tavoru u siromaštvu. U mnogim zemljama periferije industrijalizacija je u povoju, pa su ova društva tehnološki, ekonomski, politički i vojno potpuno zavisna. Zemlje sa periferije, zbog izrazite ekonomske nerazvijenosti, izvoze svoja prirodna bogatstva (resurse) po niskim cenama, dok od zemalja jezgra ili poluperiferije uvoze kvalitetne proizvode po visokim cenama.

Posledice globalne nejednakosti. Jaz između razvijenih i nerazvijenih zemalja u današnjem svetu ispostavlja zahtev za ispitivanjem nejednakosti u raspodeli ostvarenih prihoda ne samo na nacionalnom nivou (kao tokom prošlog veka) već i na globalnom nivou. Globalnu nejednakost mogu smanjiti „zloćudne sile” (prirodne katastrofe, epidemije, ratovi i sl.) i „dobročudne sile” (uvećanje socijalnih davanja, progresivno oporezivanje, povećanje dostupnosti obrazovanja) (Milanović, 2016). Ratovi, tako, smanjuju nivo nejednakosti, ali dovode i do pada prosečnog prihoda.

Globalni obrasci nejednakosti dovode do niza problema, među kojima se, svojom ozbiljnošću, izdvajaju tri problema: maltuzijanski, geopolitički i geoekonomski. U skladu sa učenjem Tomasa Maltusa (Malthus) o stalnom povećavanju jaza između stanovništva (koje raste eksponencijalno) i resursa koji obezbeđuju egzistenciju (koji rastu sporije, aritmetičkom progresijom), neminovno se pojavljuju tzv. faktori korekcije, odnosno „četiri jahača”: rat, bolesti, zaraze i glad. Siromašne ljude u zemljama u razvoju posetiće barem jedan jahač, možda i sva četiri, zbog čega moraju da iznalaze odgovarajuće rešenje. Jedno od njih je i sve veća spremnost na migracije ne samo u nacionalnim, regionalnim i kontinentalnim granicama već i između kontinenata.

6.4. Elita kao element strukture društva

Izraz elita nije lako odrediti budući da stoji u različitim odnosima sa pojmovima kao što su ugled, moć, autoritet, izvrsnost itd. Obično se smatra da elitu čine pripadnici društva koji najviše vrede, ili se izdvajaju svojim doprinosom u nekoj oblasti društvenog života, što im daje za pravo da poseduju najviše moći i vlasti (Tadić, 1988: 161). Elita u tom smislu podrazumeva „vladajuću klasu” (Koenen-Iter, 2005: 7–8), kojoj se pripada na temelju zauzimanja „priznatih pozicija političke moći u jednom društvu” (Botomor, 1967: 5).

Pojam elite u sociološkom smislu treba vezati za socijalnu stratifikaciju, jer se njeni pripadnici uglavnom regrutuju iz viših društvenih slojeva. Nalaze se na komandnim ili vrlo uticajnim pozicijama po osnovu „društvenog položaja, vlasti, bogatstva, uloge u proizvodnji znanja, položaja u institucijama kao što su država, crkva, privredne korporacije, naučne i obrazovne ustanove” (Orlović, 2019: 122).

Da državu treba da vode najmudriji ljudi, to jest „filozofi-mudraci”, smatrao je još Platon (427–347) zalažući se za koncepciju „potrošačkog komunizma za elitu društva”, po kojoj bi trebalo da mudraci i ratnici budu lišeni privatnog vlasništva. Trebalo bi da svaki od ova tri staleža obavlja posao za koji je sposoban i prirodno predodređen, ne mešajući se u funkcije drugih staleža. Ovo je pretpostavka za uspostavljanje pravednog i harmoničnog društva (Tabela 14).

Teorije elita polaze od podeljenosti društva na dve grupe: vladajuće manjine (koja vlada) i većine (kojom se vlada). Neminovno je da neznatna manjina monopolizuje vlast. Razlike među teorijama elite tiču se posledica vladavine elite (da li su dobre ili loše za društvo), neizbežnosti i sastava elite.

Tabela 14. Sumarni prikaz Platonovog koncepta „idealne države”

DUŠA	INTERES	KLASA	VRLINA	
Um	Znanje	Filozofi / mudraci	Mudrost	PRAVEDNOST
Volja	Čast	Ratnici	Hrabrost	
Požuda	Zadovoljstvo	Slobodni građani	Umerenost	

Kada se razmatraju sociološke teorije o ovom fenomenu, izdvajaju se tri teorijska krila: (1) konzervativno, (2) kritičko i (3) liberalno. Najznačajniji autori klasičnog krila su italijanski sociolozi Vilfredo Pareto (1848–1923) i Gaetano Mosca /Mosca/ (1858–1941). Rajt Mils je izraziti predstavnik kritičkog učenja o elitama, dok liberalno stanovište iznose Karl Manhajm (1893–1947), Jozef Šumpeter /Schumpeter/ (1883–1950), Remon Aron (1905–1983) i drugi.

Klasično učenje o elitama. Konzervativno tumačenje elitističke strukture društva počiva na stavu da su članovi elite po prirodi sposobniji od pripadnika većine, zbog čega je podela na masu i elitu prirodna i večita. Koncentracija moći u rukama samosvesne i duhovno nadmoćnije manjine ispoljava se kao nužnost budući da se s druge strane nalazi masa – neorganizovani pojedinci s prosečnim sposobnostima.

Pareto naglašava značaj određenih psiholoških osobina koje čine suštinu vladavine elita. Ljudi se, umesto ljudskih vrlina, izdvajaju i osobinama kao što su „snalažljivost, pokvarenost, dvoličnosti i konformizam” (Koenen-Iter, 2005: 5). Pripadnici elite inteligentniji su i lukaviji od ostalih i dele se na „lisice” i „lavove”. Lisice su sklone vladanju pomoću prevara i diplomatskih lukavstava, kako se to obično čini u zapadnim demokratijama. Lavovi, s druge strane, uporište vladavini nalaze u primeni instrumenata moći i u neprestanom aktivnom delovanju, što je svojstveno vojnim diktaturama.

Pošto lisicama nedostaje odlučnost lavova, vremenom dolazi do zbacivanja s vlasti elite lisica. Nedostatak maštovitosti i lukavosti lavova dovodi do postepenog infiltriranja lisica u postojeću elitu, te se tako menja njen karakter.

Vremenom se u vladajućoj eliti smanjuje zastupljenost lavova (pre svega zbog tendencije za nasleđivanjem položaja), dok se njihov broj povećava u masi društva. Takve situacije su, po mišljenju Pareta, povoljne za izbijanje kontrarevolucije zbog nespremnosti elite koja vlada da upotrebi sredstva prinude (uključujući i nasilje) i osetljivosti „prema narodu i nejakima”. Ljudska istorija, zapravo, predstavlja smenjivanje i kruženje elita – svojevrsno „groblje aristokratije”. Pošto nijedna elita nije imuna na privilegije i lagodan život, što slabi njen refleks da odlučno deluje u kriznim situacijama, neminovno dolazi do smenjivanja jedne aristokratije drugom.

Ukratko, „dok jedni silaze, drugi se penju na njihovu poziciju” (Pareto, 2017: 19). Da bi se vladajuća garnitura održala što duže na vlasti, neophodno je da se osvežava novim članovima iz mase.

Moska takođe ukazuje na neminovnost podele društva (od najnerazvijenijih do savremenih) na one malobrojne, koji vladaju, i većinu, kojom se vlada. Članom elite, to jest „organizovane manjine” koja upravlja „neorganizovanom većinom”, postaje se zahvaljujući natprosečnom posedovanju materijalnih, intelektualnih i moralnih kvaliteta, kao i nasleđu stečenom od predaka (Moska, 1923: 50). Kao ključne kvalitete za ulazak u elitu ovaj autor izdvaja posebna znanja i veštine, ekonomsku moć, poreklo po rođenju, lične zasluge, karakter, odlučnost, inteligenciju, volju za dominacijom i sl. Moć elite, osim njenih ličnih svojstava, u velikoj meri zavisi od njene organizacije. Rečju, „manjina je organizovana baš zbog toga što je manjina”.

Moska veruje da se, uprkos zalaganju za demokratiju, vladavina elite ne može izbeći. Krajnji domet demokratije je uspostavljanje predstavničke vlade. Razmatrajući odnos elite i demokratije, Moska daje prednost vlasti elite, koja bi trebalo da predstavlja interese naroda. Ta elita vodi i usmerava masu jer njoj nedostaje sposobnost za upravljanje.

Kritičko učenje o elitama. Pripadništvo eliti, prema kritičkom učenju, ne objašnjava se prirodnom superiornošću njenih članova, već izvesnim devijacijama u društvu, kao što su nedemokratski postupci u radu društvenih ustanova, uzurpacija tuđih prava i sl. Ovo učenje nalik je klasno-konfliktnom modelu, s tom razlikom što je podela na masu i elitu važnija od podele na ugnjetene i ugnjetače, dok je koncept moći značajniji od svojine.

Upravo je Rajt Mils u sociologiju uveo koncept elite moći u istoimenoj studiji (1956), u kojoj je analizirao strukturu američkog društva. Jedno od osnovnih obeležja savremenog društva je „trougaonost moći” – dominacija ekonomskih, političkih i vojnih elita. Ostali društveni podsistemi – porodica, obrazovanje, zdravstvo i sl. – podređeni su i determinisani ekonomijom, politikom i vojno-industrijskim kompleksom.

Mils je pokazao da je po osnovu ogromnih ovlašćenja (pre svega, političkih) američka elita moći mogla, ne osvrćući se na narod, da donese dalekosežne odluke koje su oblikovale savremenu istoriju sveta. Najvažnije među njima su ulazak SAD u Drugi svetski rat i bombardovanje japanskih gradova Hirošime i Nagasakija.

Na elitu Mils gleda kao na savremeni oblik ispoljavanja dominantne klase, ali ne smatra da je njihova vladavina istorijski neminovna. Tako je, polazeći od premise da su klase prolazne, smatrao da će, sa ukidanjem i prevazilaženjem uslova koji dovode do formiranja i samostalnog delovanja elite vlasti, sama elita vremenom iščeznuti.

Liberalno učenje o elitama. Osnova liberalnog učenja je stav da elite doprinose razvoju demokratije. Pošto su elite otvorene društvene grupe, svaki član društva ima podjednaku šansu da im se pridruži. Do demokratije se dolazi rivalstvom različitih elita koje deluju u okviru političkih partija, interesnih grupa, društvenih pokreta i sl.

Elite u postkomunističkim zemljama. Elite su u većini bivših socijalističkih zemalja Evrope imale ključnu ulogu u uspostavljanju kapitalističkih društvenih odnosa, čije je postuliranje pratilo niz neželjenih pojava (na primer, veliki pad zaposlenosti). Relativna „sloga” u delovanju dve elite (političke i ekonomske), po mišljenju Lazića (2016), trajala je dve decenije – do izbijanja svetske ekonomske krize. Potom nastaju ozbiljni raskoli u liberalno-demokratskom uređenju političkih poredaka mnogih zemalja ovog regiona. Srbija, kako pokazuju noviji rezultati istraživanja o konsolidaciji elita, nije izuzetak:

U Srbiji je produžena politička dominacija nomenklature takođe kao učinak imala stvaranje privatno-vlasničke elite, ali uz izmenjen karakter međuelitnih odnosa: ona je proizvodila duboke konflikte unutar same političke elite tokom devedesetih godina – čije su posledice dobile trajniji karakter („fragmentisana elita”) – kao i snažne tenzije između političke i ekonomske elite (u vidu pomenutih populističkih medijskih, ali i sudskih, progona „tajkuna”; prikrivenog podržavanja različitih političkih opcija – umesto javnog lobiranja radi promocije partikularnih interesa – od strane ekonomske elite i sl.) – (Lazić, 2016: 21).

Proces konsolidacije nove vladajuće klase nije tekao pravolinijski, već uz uspone i padove. Veberova sintagma „kapitalizam nomenklature” dobro opisuje društva sa elementima kapitalističke privrede i real-socijalističkog sistema. Razapeta između prošlosti i sadašnjosti, odlikuje ih dominacija države i državne svojine i vlast nomenklature, uz prisustvo „mita o spasonosnoj ulozi i svemoći države u društvenom razvoju” (Mitrović, 1996: 168).

6.5. Država

Određenja pojma države različita su jer se u teoriji posmatra i u praksi ostvaruje kao raznolika institucija; na primer, politička, pravna, ideološka itd. Pod državom se može misliti na ukupnost vladinih institucija i zvaničnika. Sa stanovišta međunarodnih odnosa, označava suverenu vlast nad određenim stanovništvom u određenim granicama. Osnovni je i najvažniji oblik političkog organizovanja društva, koja ima monopol fizičke prinude. Veber je određuje kao organizaciju koja ima „monopol legitimne primene sile” (1998: 56).

Moderna država razvijala se u Evropi u razdoblju od XVI do XVIII veka, kada je došlo (krajem tog perioda) do njenog jasnog razlikovanja od društva. Državu određuju bar tri konstitutivna obeležja: (1) legitimnost korišćenja nasilja, koja omogućava unutrašnju autonomiju čiji je teritorijalni domet uslovljen sposobnošću vršenja vlasti („dimenzija resursa”); (2) orijentacija ka opštem (javnom) dobru („dimenzija cilja”); (3) priznanje suvereniteta dobijeno od drugih država, što je povezano sa principom najnižeg standarda unutrašnje konstitucije („dimenzija priznanja”) – (Cirn, 2003: 27).

Poimanje države nezamislivo je bez bliskih pojmova moći, vlasti i politike. Veber moć sagledava kao „izgleda jednog čoveka ili više ljudi da sprovedu sopstvenu volju u nekom zajedničkom delanju, čak i uprkos otporu drugih koji u tom delanju učestvuju” (Veber, 1976: 30–31). Ta moć se, prema njegovom tumačenju, ostvaruje korišćenjem najuspešnijih sredstava: discipline i vlasti. Otuda su u strukturi svake države prisutni sledeći elementi:

- (1) teritorija (određena granicama prostiranja državne vlasti);
- (2) stanovništvo (koje naseljava datu teritoriju, poštuje uspostavljenu vlast i prihvata njenu politiku);
- (3) suverena javna vlast (upravlja društvom koristeći se pravnom regulativom).

U osnovi svake države je legitimna i legalna vlast, odnosno legitimno zakonodavno telo koje donosi zakone.

Državu treba shvatiti kao ljudsku zajednicu koja unutar određene teritorije – a ova je jedno od njenih obeležja – za sebe (sa uspehom) zahteva monopol na legitimno nasilje... Država se, dakle, smatra izvorom „prava” na upotrebu nasilja... Država, dakle, može postojati samo ako se oni kojima se vlada potčine autoritetu... (Veber, 1998: 103)

Tipovi legitimne vlasti. Vlast, kao poseban oblik moći, zasniva se na legitimnosti. U tom smislu, pod vlašću se misli na „posebne izgleda da će se određene osobe pokoriti naredbi određenog sadržaja” (Veber, 1976: 37). Veber je teorijski odredio tri tipa legitimne vlasti sa karakterom idealno-tipskih konstrukcija: (1) racionalnu vlast, (2) tradicionalnu vlast i (3) harizmatsku vlast.

Racionalna vlast, zasnovana na zakonima i vladavini birokratije, crpi svoju snagu iz uverenja u legitimnost legalno ustrojenih poredaka i prava osoba da po tom osnovu legitimno zauzmu određene položaje i vrše legalnu i legitimnu vlast. Tradicionalna vlast se, s druge strane, zasniva na tradiciji i uverenjima u legitimnost osoba koje uživaju tradicionalni autoritet. Harizmatski tip vlasti počiva na izuzetnim osobinama neke osobe, odnosno na poretku izgrađenom s njene strane. Tri opisana tipa vlasti mogu se posmatrati i kao tri idealna tipa autoriteta. Pod legitimnošću vlasti nad ljudima podrazumeva se dobrovoljni tip potčinjavanja (u većoj ili manjoj meri), jer se veruje u „opravdanost (zakonsku, pravnu, moralnu, tradicionalnu, harizmatsku) vladanja i potčinjavanja” (Marinković, 2008: 96).

Podela vlasti. Državna vlast deli se na izvršnu, sudsku i zakonodavnu. Podela vlasti je uslov za demokratiju jer u savremenim društvima stanovništvo ne učestvuje u vlasti neposredno, već posredno – putem svojih izabраниh predstavnika. Preko principa podele vlasti društvo ostvaruje kontrolu nad državom. Još je Monteskeje u XVIII veku uvideo važnost ograničavanja samovolje vlastodržaca razdvajanjem zakonodavne (skupština), izvršne (predsednik, vlada) i sudske vlasti. U svim savremenim državama navedene tri grane vlasti su odvojene, ali se autonomija koju imaju u donošenju obavezujućih odluka razlikuje od države do države.

U nekim državama na sudsku i zakonodavnu vlast u velikoj meri utiču čelnici izvršne vlasti, često i više nego što je uobičajeno. U drugim državama je prisutna veća autonomija, jer izabrana zakonodavna tela i sudije (sudska vlast) imaju nezavisnu moć da proveravaju i dovode u red izvršnu vlast, kao i da se međusobno kontrolišu. (Tarner, 2009: 355)

Istorijski karakter države. Država je nastala u određenim istorijskim okolnostima, najčešće sa pojavom klasa. Sa njihovim iščezavanjem, sledstveno, trebalo bi da sa istorijske scene nestane i država. Nasuprot marksističkom shvatanju o istorijskoj sudbini države, postoji i anarhističko shvatanje, koje se sažeto izražava stavom da je država „apsolutno zlo” koje treba iskoreniti. Postoje takođe i „idealizatorska” shvatanja o neminovnosti državnog ustrojstva zbog čovekove nesavršenosti, koje na sebe preuzima ulogu vaspitne ustanove (Marković i Bulatović, 2006: 296).

Suprotno očekivanjima klasika marksizma, savremena istorija ne pokazuje znake odumiranja države. Štaviše, ova institucija jačala je i u bivšim socijalističkim zemljama. Sa ispostavljanjem sve šireg spektra zahteva prema različitim organima državne vlasti, sve je izraženija potreba za jakom državom kako bi se ograničena dobra, ali i rizici koji prate proces globalizacije, što ravnomernije i pravičnije raspodelili na sve pripadnike društva. U postindustrijskom društvu jača i njena socijalna funkcija. Ovo se posebno odnosi na demokratske države blagostanja u kojima državne vlasti preuzimaju aktivnu ulogu u upravljanju privredom i društvenim tokovima i značajan deo resursa usmeravaju na socijalno-političke ciljeve.

6.5.1. *Teorije o suštini i nastanku države*

Brojne teorije o državi razlikuju se po karakteru, suštini, pristupu i zaključivanju o njenom nastanku i ulozi. Mnogim od tih teorijskih pristupa nedostaje celovit uvid u složenost pojma države. Među teorijama o suštini države, izdvajaju se: patrijarhalna, religiozna, organsko-biološka, psihološka, teorija sila, teorija društvenog ugovora i marksistička teorija.

Patrijarhalna teorija, čiji je osnivač Aristotel, postanak države vezuje za porodicu, čiji je prirodni produžetak, jer kao što otac stoji na čelu porodice, takva je i uloga monarhijske vlasti u državi.

Religiozna (teološka) teorija države vezuje se za antičko vreme i mitove, gde je vladar izaslanik Boga na Zemlji. Treba slediti misao apostola Pavla da je „svaka vlast od Boga”, odnosno da je izvor legitimiteta vladara božanskog porekla. Ovaj obrazac postaje još prihvaćeniji u srednjem veku (pa i kasnije u nekim zemljama).

Organsko-biološke teorije izjednačavaju državu sa živim bićem. Biće sadrži volju i organizam, a volja države izražava se zakonima i pravnim propisima. Neki autori ove teorije upoređuju državu sa organima: vladu porede s mozgom, saobraćaj i veze s nervima, a radnike i seljake s nogama i rukama.

Psihološke teorije smatraju da nastanak države treba tražiti u psihičkim svojstvima i osobinama ljudi. Gobino i Čemberlen (Chamberlain) ukazuju na to da se

pojedinci dele na dva osnovna psihička tipa: (1) one koji su unapred, *a priori*, predodređeni da komanduju i gospodare u državi i (2) one koji poslušno čute i traže nekoga koji će ih voditi. Posledice takvih psiholoških svojstava su ekonomski, društveni, kulturni i ostali činioci u kojima raste i razvija se ličnost.

Teorija sila, čiji je osnivač Gumplovič, polazi od toga da je država postala, nastala i formirala se na osnovu pokoravanja (kada je jedno pleme pokorilo drugo i pretvorilo ga u potčinjeno). Da bi se uspostavila vlast nad pokorenim plemenom bilo je neophodno ustrojiti državni aparat.

Predstavnici teorije društvenog ugovora smatraju da je država nastala na dobrovoljnom i međusobnom dogovoru svih ljudi na određenoj teritoriji. Hobs se može svrstati i u tabor predstavnika organskog učenja o državi.

Nasuprot ovim teorijama, marksistička teorija državu proučava istorijsko-materijalistički, posmatrajući je kao deo društveno-političke strukture.

6.5.2. *Funkcije države*

Država najpre ima integrativnu, odnosno opštedruštvenu funkciju, koja se ogleda u obavljanju niza poslova od značaja za osiguranje života u društvu (od materijalne reprodukcije do odbrambene funkcije). Ako bi trebalo u najkraćem izraziti opšte funkcije moderne države, onda bi se moglo reći da se odnose na: (1) održavanje društvenog poretka, (2) kontrolu nad sredstvima prinude, (3) donošenje i sprovođenje zakona; (4) održavanje birokratske strukture vlasti (Marinković, 2008: 98). U ispunjavanju ovih zadataka država se pokazala nadmoćnom u odnosu na alternativne političke oblike organizovanja – gradove-države, saveze gradova i imperije.

Savremena društva od države očekuju obezbeđenje četiri opšta (javna) dobra: (1) obezbeđenje od spoljašnjih i unutrašnjih izvora ugrožavanja ljudi, društvenih grupa i države (bezbednost); (2) stvaranje simboličkog sistema odnosa u kome se može razviti kolektivni identitet (identitet); (3) postizanje saglasnosti po pitanju političkih odluka (legitimnost) i (4) podsticanje privrednog rasta, uz istovremeno obuzdavanje socijalnih nejednakosti, na način da se obezbedi materijalni boljitak za što veći broj ljudi (blagostanje).

Istorijski su se menjale predstave o orijentaciji na opšte dobro. Na početku razvoja novovekovne države zapadnoevropskog tipa glavni cilj države svodio se na obezbeđenje teritorijalnog opstanka.

Proces sistematski započinje u 14. veku i vodi preko *apsolutističke teritorijalne države* (idealtip: apsolutistička Francuska Luja XIV), *konstitucionalne nacionalne države* (idealtip: Engleska za vreme namesništva Hanoverana) i *liberalno-demokratske države* (idealtip: SAD za vreme predsedničke vladavine Vudro Vilsona /Wilson/ do *demokratske države blagostanja* (idealtip: socijaldemokratska Švedska). Razvoj se odvija kako linearno tako i ciklično. Manje ili više *linearno* usledili su povećanje državnog aparata i proširivanje državnih delatnosti. (Cim, 2013: 26)

Činjenica da država bar minimalistički deluje prema opštem dobru ne znači da su akteri koji deluju u njeno ime – politička elita ili političko-administrativni sistem – po prirodi altruisti. Zbog toga se u svim državama javljaju, u većoj ili manjoj meri, slučajevi zloupotrebe službe, odnosno sprovođenje ličnih i grupnih nauštrb opštih državnih ciljeva.

Država, dakle, ima relativnu samostalnost u odnosu na društvo, zahvaljujući dobro razvijenoj institucionalnoj strukturi, koja se vremenom neprestano uvećavala. Na primer, na početku XVI veka u Francuskoj je u državnoj službi radilo svega 12.000 ljudi (ili 0,0006%), dok se 1905. godine učešće državnih službenika u ovoj zemlji povećalo na 500.000, ili 1,25% od ukupnog broja stanovnika (oko 40 miliona). Najzad, 1980. godine (na kraju „zlatnog doba” države blagostanja u mnogim zemljama Zapada) svaki peti zaposleni Francuz imao je „državni posao”.

6.5.3. Osnovni tipovi i oblici države

Države se ispoljavaju u različitim oblicima postojanja. Ta različitost potiče u prvom redu od karaktera društveno-ekonomske strukture na kojoj počiva. One koje su se obrazovale tokom robovlasničke i feudalne epohe razlikuju se od onih iz perioda moderne i savremene istorije (građanske i socijalističke države).

Premda se države sagledavaju na različite načine, uobičajena je njihova podela polazeći od četiri kriterijuma:

- (1) prirode, karaktera i organizacije u radu samog šefa države,
- (2) političkog režima (tipa političkih odnosa),
- (3) državnog uređenja;
- (4) organizacije državne vlasti.

Priroda, karakter i organizacija u radu samog šefa države. Prema ovom kriterijumu, države mogu biti monarhije (carevine, kneževine, kraljevine) ili republike, na čijem čelu je predsednik. Za razliku od monarha, predsednik republike je politički i krivično odgovoran vladar. I u okviru republike vladar može da poseduje ovlašćenja koja su po obimu vrlo bliska onim kojima raspolaže monarh. Karakterističan primer za ovo je republikanski sistem SAD, u kome je predsednik, u osnovi, „izborni monarh”.

Monarhije se dele na apsolutne i ustavne. Kod prvih, monarh je apsolutni i jedini nosilac suvereniteta, a kod drugih mu je vlast ograničena ustavom (na primer, u Ujedinjenom Kraljevstvu). Isto tako, republike se dele na parlamentarne i predsedničke, u zavisnosti od toga da li je predsednik izabran u parlamentu ili na neposrednim, opštim izborima.

Politički režim (tip političkih odnosa). Prema ovom kriterijumu, države se dele na autoritarne i demokratske. U autoritarnim državama je učešće građana u političkom životu svedeno na minimalnu meru. Autoritarni oblici vladavine su: (1) despotija, (2) tiranija i (3) diktatura.

Despotija se izdvaja po apsolutnoj samovolji despota (faraona, cara ili sultana), koji jedini uživa slobodu u zajednici ili državi.

Tiranija se takođe zasniva na samovolji, pri čemu vladari ovog kova streme postizanju ličnih ciljeva, bogaćenju i vođenju luksuznog života, dok prema građanima gaje potpuno nepoverenje.

Diktatura se ispoljava u različitim oblicima: (1) obična (prosta) diktatura (vladavina pojedinca ili nekolicine bez ikakvih ograničenja pomoću sredstava prinude kao što su vojska, policija ili sudovi); (2) cezaristička diktatura (vladavina pojedinca uz pomoć izmanipulisanih masa); (3) totalitarna diktatura (pojavljuje se u modernom industrijskom društvu; na primer, naci-fašizam i staljinizam); te (4) manipulativna diktatura (kombinacija obeležja prethodnih oblika). Diktaturama je svojstvena autoritarna politička kultura koja se oslanja na tradicionalizam i autoritarizam. Autoritarne vlade postoje u mnogim zemljama i u XXI veku iako se neke od njih izjašnjavaju kao demokratske.

Za razliku od autoritarnih država u kojima vlast pripada manjini (oligarhija, vojna hunta, klika) ili pojedincu (autokratija), demokratija je oblik države u kojoj vlada većina naroda. Ovaj oblik vladavine je tokom razvoja društava menjao sadržaj – od vladavine proste većine (u kojoj svi učestvuju) do vladavine procedura, koja omogućava svima „jednake uslove i šanse, nezavisno od njihovih razlika (rasnih, religijskih, nacionalnih, slojevnih) i odnosa (većina–manjina)” (Čupić, 2002: 156).

Vladanje većine može biti formalno ili stvarno, a sprovodi se preko oblika posredne (predstavničke ili reprezentativne) ili neposredne demokratije. Primeri oblika direktne demokratije su glasanje na predsedničkim izborima ili izjašnjavanje o nekom značajnom društvenom pitanju putem referenduma.

Prednosti demokratske vladavine ogledaju se u uspostavljanju odgovorne vladavine i u njenoj otvorenosti za sve interese (pojedinačne, posebne i opšte), probleme i razvoj. U zemljama liberalne demokratije glasači biraju između dve stranke ili više njih, odnosno svi punoletni građani imaju pravo glasa. Ponegde je izlazak na izbore i zakonska obaveza (recimo, u Grčkoj). Demokratija je tako postala „opšti standard političke legitimnosti novog doba” (Held, 1996).

Demokratiju prate i izvesna ograničenja na koja su ukazivali mnogi mislioci počev od antičkog perioda (Platon), pa do savremenih teoretičara. Partijski pluralizam u savremenim društvima preta da političku borbu dovede do zaslepljenosti u cilju osvajanja vlasti. Dodatna opasnost je i to što mnoštvo političkih partija podriva racionalnost kod učesnika političkog života u donošenju važnih odluka. Pomenuti i drugi činioci (na primer, uticaji novih tehnologija komunikacije i procesi globalizacije) stvaraju tzv. paradoks demokratije, koji se ogleda u sledećem: s jedne strane, demokratija se širi svetom, dok se, s druge strane, javlja sve veće nezadovoljstvo (pa i razočaranost) demokratskim procesima u zemljama sa dugom demokratskom tradicijom (Gidens, 2003: 435).

Državno uređenje. Prema ovom kriterijumu, države se dele na: federacije, konfederacije i unitarne. Federacija predstavlja oblik savezne, složene države u kojoj postoje federalne jedinice sa ograničenom suverennošću i samostalnošću. Federacija

ima karakter potpune državnosti, što nije slučaj sa konfederacijom. Kod ovog tipa državnog uređenja složene države, radi se o „savezu između više država”, koje zadržavaju svoju potpunu samostalnost i suverenitet. Unitarna država izražava jednu apsolutnu celinu. U njoj nema političkih delova koji bi predstavljali ili federalne jedinice ili suverene države.

Organizacija državne vlasti. Prema ovom kriterijumu, razlikuju se centralističke i decentralističke države. Kod centralističkog oblika vlasti niži organi nemaju visok stepen samostalnosti u odnosu na više ili savezne organe vlasti, već su im, naprosto, podređeni. Kod decentralizovanih oblika vlasti niži organi vlasti (lokalni, federalni, pokrajinski) imaju „utvrđenu nadležnost i delokrug ovlašćenja u okviru kojih su nezavisni i samostalni u donošenju odluka, i njihove odluke ne može menjati, poništavati ili obustavljati od izvršenja bilo koji viši, savezni, centralni organ” (Radonović, 1995: 308).

6.5.3.1. Nacionalna država

Nacionalna država se obično određuje kao poseban tip države nastao tokom razvoja modernog društva, u kojem vlada ima suverenu moć nad definisanom teritorijom i najveći broj podanika pripada istoj naciji. Uspostavljanje nacionalnih država vezuje se za razvoj nacionalnih pokreta naroda Evrope, započet krajem XVIII veka.

Da li nacionalna država u savremenim uslovima postaje prevaziđena kategorija? Ovo pitanje se sve češće postavlja u kontekstu rastućih globalizacionih trendova i integracionih procesa nadnacionalnog karaktera. Po razmerama ovih procesa na starom kontinentu, može se tvrditi da se Evropa nalazi u središtu sukoba između globalizacije i nacionalne države, koja je, inače, „evropski izum”.

Ne bi trebalo olako prihvatiti sintagmu o „kraju nacionalne države”. Ispravan je suprotan stav: nacionalna država je postala univerzalni politički oblik. Danas u „svetu postoji mnogo više nacionalnih država nego pre dvadeset godina” (Gidens, 2003: 448). U većini evropskih zemalja ljudi izražavaju lojalnost prevashodno sopstvenoj naciji, dok su manje odani vrednostima koje nastoje da uspostave nadnacionalne organizacije poput, recimo, Evropske unije.

Nije na pomolu, dakle, nestajanje nacionalne države, već njena transformacija u pravcu stvaranja „jake i efikasne države sa ograničenim delokrugom neophodnih funkcija” (Orlović, 2019: 73). Ona ostaje nezamenljiva u obezbeđenju osnovnih dobara – unutrašnje sigurnosti, bezbednosti, osećaja pripadnosti i identiteta.

6.5.3.2. Pojam nacije

Često se ne uočava jasna granica između etnosa i nacije, a izostaje i razlikovanje ova dva pojma na međunarodnom planu, te se tako sinonimno koriste termini „ujedinjeni narodi” i „ujedinjene nacije”. Pod etnosom, ili narodom, podrazumeva se grupa koja deli „ideje o zajedničkom poreklu, o zajedničkom kulturnom identitetu i o vezi sa posebnom domovinom” (Gidens, 2003: 444). Narod kao etničku zajednicu

karakteriše zajednička teritorija, tradicija (običaji), moralne norme, istorija, a u nekim slučajevima – zajednički jezik i religija.

U narodu opstaju i ostaci plemenskog narodnog života – od ekonomskog do duhovnog. Razvojem proizvodnih snaga neprestano se stvaraju uslovi za veći stepen ekonomske i svake druge povezanosti delova naroda, koji tokom vremena postaje sve homogeniji. Pošto narod predstavlja prelaz iz rodovsko-plemenskih u nacionalne zajednice, smatra se da je narod „nacija u mogućnosti”, koja postaje stvarnost kada se za to steknu uslovi (Đorđević, M. 1992: 94). Suštinska razlika između etnosa i nacije ogleda se u stepenu povezanosti pripadnika unutar zajednice. Tek sa pojavom nacije dolazi do čvršće povezanosti pripadnika društvene zajednice.

Nacija kao termin potiče od latinske reči *nasci* „roditi se”, odnosno od nje-gove osnove *natio*, što označava zajedničku pripadnost prema mestu rođenja. Termin *natio* u starom Rimu imao je mnoga značenja; odnosila su se na pleme, narod, klasu itd. I u savremeno doba ima dosta šarenolikosti u smislu određenja nacije, uključujući i probleme analize statusa pojedinih nacija.

Potreba za kulturnim identitetom pojavila se već u periodu dominacije feudalizma u Evropi. Bilo bi otuda nekritički pojmu nacije prilaziti isključivo sa stanovišta modernog industrijskog društva jer se nacionalizam (sagledava se u odeljku 7.6.1), uprkos tome što je sasvim moderna pojava, napaja osećanjima i simbolima koji zadiru u duboku prošlost. Entoni Smit (Smith), znani teoretičar nacionalizma, smatra da nacije imaju direktnu liniju kontinuiteta s ranijim etničkim zajednicama.

Specifičnosti razvoja nacija. Naciji se pokatkad prilazi kao prevaziđenoj kategoriji – najčešće kao proizvodu nacionalnih revolucija XIX veka. Drugde nacija doživljava punu afirmaciju, a ima i delova sveta gde otpočinju procesi formiranja pojedinih nacija (na primer, na Balkanu). Ergo, nacije ne nastaju u istim uslovima i u isto vreme. Nastanak srpske nacije, na primer, pratio je evropski put (razvoj kapitalizma u XIX veku), dok je obrazovanje američke nacije teklo uz asimilaciju brojnih naroda i građenje identiteta po osnovu negovanja ideja liberalne demokratije.

Nacije u Africi nastale su u drugačijim političkim i ekonomskim uslovima i, uglavnom, proistekle su iz antikolonijalne borbe. Mnogi oslobodilački nacionalni pokreti na „crnom” kontinentu nisu pravili razliku po osnovu rase, plemena ili nacije iako je plemenski način života ostao davno iza njih.

Nastanak brojnih nacija na „starom” kontinentu uzrokovan je i pojavom socijalizma u nekadašnjem Sovjetskom Savezu i Jugoslaviji. Tako je posle Drugog svetskog rata na području Balkana došlo do formiranja muslimanske, crnogorske i makedonske nacije. Kako je narod „nacija u mogućnosti”, u praksi su se na različite načine konstituisale nacije:

...iz jednog naroda nastaje jedna nacija (Francuska, Engleska). Ili, iz jednog naroda nastaju dve ili više nacija. Tako je iz srpskog naroda nastala srpska i crnogorska nacija. I muslimanska nacija, uglavnom, vodi poreklo iz srpskog naroda. Ali, ima slučajeva da iz više naroda nastaje jedna nacija. Na primer, nemačka i italijanska nacija (Marković, 1994: 203).

Počev od 1990-ih godina, dolazi najpre do promene naziva muslimanske nacije u bošnjačku, a potom do izgrađivanja novog nacionalnog identiteta.

Činioci u razvoju nacije. Proces nastajanja nacije seže u vreme feudalnog načina naturalne, odnosno robne proizvodnje, a taj proces se i dalje odvija i teče različitim intenzitetom, što uslovljavaju konkretni uslovi. Iako je ekonomsko-proizvodni činilac bio najvažniji u konstituisanju nacija (prema teoriji modernizacije), ne treba zanemariti ni uticaj ostalih elemenata poput kulture, države itd. Posebno je važna uloga države s obzirom na to da raspoláže instrumentima moći. Osnovni zahtev svih nacija je da se formira samostalna nacionalna država.

Nastanak, razvoj i formiranje nacije za sobom nose specifični razvojni put, bez obzira na delovanje ekonomskih i društvenih zakonitosti. Dinamika razvoja nacije zavisila je od proizvodnih snaga, tržišta kroz specijalizovanu podelu rada, ali i od i te kako važne uloge sredstava komunikacije. Delovali su i specifični činoci poput tradicije, ideologije, geografije itd. Taj proces, u koji su uključeni politički, ekonomski i kulturni aspekti i dalje teče, naročito u slabije razvijenim delovima sveta.

Nacija se ne može definisati samo pomoću jednog obeležja, niti pomoću više činilaca koji bi bili isključivo objektivne ili subjektivne prirode.

Nacija se formira kao plod delovanja *složenog niza objektivnih i subjektivnih činilaca: zajedničkom ekonomijom, državom i kulturom (svešču), njihovim međudejstvom.* Objektivni elementi koji određuju naciju su, osobito, zajednička teritorija i nacionalna država, etničko srodstvo, jezik i zajednička istorija. Subjektivni faktori su svest o pripadnosti naciji, nacionalni mentalitet, religija, ukratko, zajednička kultura. Objektivni činoci predstavljaju neophodan, ali ne i dovoljan uslov za pretvaranje jedne grupe u naciju. Bez postojanja zajedničke teritorije, bez postojanja zajedničke države, bar u prošlosti, u istorijskom sećanju, bez zajedničkog jezika ne može se stvoriti ni svest o pripadnosti istoj zajednici. (Pečujlić, 1991: 219)

Teorije o naciji. O naciji postoje različite teorije: (1) objektivno-idealistička (shvata se kao kulturna zajednica preko koje se manifestuje narodni duh); (2) subjektivno-psihološka (prenaglašava se prošlost), vulgarno-materijalistička (obuhvata potomke istih predaka), (3) empirijsko-pozitivistička (tumači se sa stanovišta porekla, jezika, religije, običaja, navika, istorijske sudbine, zakona i drugog), (4) marksistička, te (5) modernistička teorija (razumeva se sa aspekta intenziviranja ekonomskih komunikacija sa razvojem kapitalističke proizvodnje).

Marksistička teorija uzima u obzir četiri elementa: jezik, teritoriju, ekonomske veze i psihološku konstituciju. Jezik je element nacionalnog identiteta bez kojeg nema povezivanja ljudi u jednu naciju, premda nije nužno da svaka nacija ima svoj jezik; na primer, u Brazilu se govori portugalskim jezikom, u Argentini španskim, a u Švajcarskoj italijanskim, francuskim i nemačkim jezikom.

Teritorija igra presudnu ulogu. U tom smislu je interesantan primer Amerikanaca i Engleza, koji su bili jedna nacija do trenutka dok su živeli na jednoj teritoriji. Kada su se Englezi doselili na teritoriju Amerike, počelo je stvaranje nove nacije, bez obzira na isto poreklo i jezik.

Ekonomske veze su, pored jezika i teritorije, bitna odredišna tačka za formiranje nacije. Nagli razvoj proizvodnih snaga, robna proizvodnja, složenija podela rada – umnogome su pomogli da teritorijalne veze ojačaju, što sve nepobitno utiče na razvoj nacije u smislu jačanja njene ekonomske samostalnosti (ali samo relativne).

Psihološka konstitucija, odnosno svest o nacionalnoj posebnosti, izražava se kroz kulturu. Pokazalo se da samo duži vremenski period življenja na istoj teritoriji omogućava formiranje specifičnih crta poput osobenog mentaliteta ili psiholoških karakteristika. A te osobenosti iskazuju se kroz materijalnu i duhovnu kulturu.

Sušтина modernističkih teorija nacije ogleda se u tome da do formiranja nacija dolazi onda kada narodi u svom istorijskom kretanju prevaziđu različite partikularizme (ekonomske, političke i kulturne), te, na osnovu toga, izgrade zajedničku nacionalnu svest (u pripremi i u toku buržoaskih revolucija). Tada narodi prelaze iz položaja pukog objekta političke vlasti i postaju aktivni činilac te vlasti, prerastajući u naciju kao širu etničku zajednicu (Ivković, 1998: 131). Krajnji rezultat političke integracije na osnovu zajedničke nacionalne svesti jeste nacionalna država. Zbog toga pojam nacije nosi u sebi prvenstveno političku konotaciju. Tako Ernest Gellner (Gellner), jedan od vodećih teoretičara nacije, smatra da su nacionalizam, nacija i nacionalna država tvorevine modernog društva, koje su se počele razvijati od kraja XVIII veka u zapadnoevropskim zemljama. Ovaj autor (1983) u procesima modernizacije pridaje primarni značaj ekonomskim faktorima, obrazovanju (zahvaljujući širenju zajedničkog jezika) i komunikacijama.

Sa iščezavanjem naturalne privrede i pojavom robno-novčanih odnosa, preraštanjem feudalnog načina proizvodnje u kapitalistički sistem – počinje proces formiranja nacija. One se formiraju zahvaljujući rastućim proizvodnim snagama i novim proizvodnim odnosima koji su zahtevali čvršće veze između naroda i etničkih zajednica. Tako buržoazija postaje osnovna pokretačka snaga nacionalnog osvešćenja i buđenja naroda, čime su stvorene pretpostavke za stvaranje nacionalnih država, naročito u periodu posle Francuske buržoaske revolucije. Vidnu ulogu u tom procesu imalo je masovno obrazovanje organizovano na osnovu „zvaničnog jezika” koji se uči u školi. Time je omogućeno držanje na okupu pripadnika velikih društvenih zajednica na velikom prostranstvu unutar nacionalnih granica. Naposljetku, potreba za sve raširenijim tržištima na kojima bi se prodavali proizvodi kapitalističke privrede orijentisali su buržoaziju prema udaljenim teritorijama.

Nacionalno buđenje teklo je na različite načine, neravnomernim i neujednačenim ritmom. U Holandiji se odvijalo tokom XVI veka, u Engleskoj u XVII veku, u Francuskoj u XVIII veku, dok kod južnoslovenskih naroda nastupa u XIX veku. Nacionalizam i osećanja s njim povezana, po Gellnerovoj teoriji, nemaju dublje uporište u ljudskoj prirodi. Entoni Smit, s druge strane, smatra da mnoge nacije imaju poreklo još u srednjem veku, te da su u ranijim istorijskim periodima postojale etničke zajednice nalik nacijama. Moć nacionalizma (kao retrogradne ideologije), koja se ispoljava i u savremenom društvu, ne proističe samo iz obrazovanja (u skladu sa teorijama modernizacije), već i njegove sposobnosti da stvori i osnažuje „identitet kod ljudi – nešto bez čega pojedinac ne može” (Gidens, 2003: 444).

6.6. Politika i političke partije

Politika kao društvena aktivnost sagledava se dvojako – u širem i užem smislu. Politika u širem smislu ima zadatak da usmerava razvoj čitavog društva, kao i posebnih oblasti. Ona reguliše ekonomske, kulturne, obrazovne i ostale odnose, jasno utvrđujući u tim nastojanjima određene ciljeve. U zavisnosti od stepena u kojem upotrebljena sredstva vode ostvarenju postavljenih ciljeva, može se govoriti o manje ili više uspešnoj politici u smislu njene efikasnosti, racionalnosti i sl. Politika u užem značenju podrazumeva delatnost s klasnih pozicija – regulisanje odnosa ljudi u raspodeli vlasti, odnosno u upravljanju državom.

Moderno poimanje politike, kao što je navedeno, odnosi se na ostvarivanje uticaja na upravljanje političkim institucijama koje čine državu. U tom smislu, Veber politiku definiše kao „nastojanje da se sudeluje u vlasti ili utiče na njenu raspodelu, bilo između država ili između raznih grupa unutar iste države” (Veber, 1998: 102). Politika se uglavnom realizuje zahvaljujući postojanju političkih partija, dok članovi stranaka obavljaju političku delatnost.

6.6.1. Pojam i suština političkih partija – stranaka

Malo je institucija koje imaju tako veliki značaj za savremeno društvo kao što su to političke partije. Najmanje je tri razloga tome. Prvo, imaju glavnu ulogu u posredovanju između društva i države (Sartori, 2002: 7). Drugo, ključni su instrument za pretvaranje društvene u političku moć (Nojman, 1974: 78). Treće, u strankama su uglavnom locirana sedišta moći u društvu (Orlović, 2019: 303).

Osnovni cilj delovanja stranaka svodi se na potpuno (ili delimično) osvajanje državne vlasti – prvenstveno legalnim, demokratskim dobijanjem većine na izborima. Ovo ne isključuje ni ilegalni put u posebnim okolnostima. Očigledno je da „partijama treba nazivati udruženja zasnovana na (formalno) slobodnom pridobijanju, njihov cilj je da u okviru organizovane grupe svojim rukovodiocima obezbede moć, a time i svojim aktivnim učesnicima (idealne i materijalne) izgleda da će postići neke objektivne ciljeve ili steći ličnu korist, ili i jedno i drugo” (Veber, 1976: 238).

Konstitutivni elementi stranke. Savremeni politički sistemi počivaju na delovanju političkih stranaka kao osnovnih političkih organizacija ideološki i interesno povezanih pojedinaca i grupa. Da bi politička partija ostvarivala svoje zadatke, mora da ima konstitutivne elemente kao što su: politički program, statut, organizaciona struktura, ideologija i članstvo. Stranku određuje i stremljenje ka vršenju vlasti i ostvarivanje sopstvenih, ali i interesa određenih društvenih grupa. Težnja za osvajanjem vlasti je ono što najviše partije odvaja od nevladinih organizacija ili sindikata.

Pod ideologijom se podrazumeva opšti skup ideja kojima se obrazlažu politički interesi neke društvene grupe (klase, nacije ili grupe građana). Program, s druge strane, predstavlja konkretizaciju ideologije i obrazloženje neposrednih političkih ciljeva za koje se neka stranka zalaže i bori. Statutom stranka uređuje unutrašnje odnose među članovima (njihova prava i obaveze).

Konstitutivni elementi političkih partija omogućavaju iznalaženje jedne integralne definicije: „Političke partije su političke organizacije, manje ili više dobrovoljne i javne, sa jasno utvrđenim rukovodstvom i članstvom, okupljenim oko nekog programa, ideja ili principa, sa osnovnim ciljem da putem izbora osvoje ili zadrže vlast, kako bi ostvarile pojedinačne i opšte interese” (Orlović, 2019: 307).

6.6.2. *Nastanak i razvoj političkih partija*

Političke partije su institucije novijeg datuma čiji se nastanak vezuje za period posle Američke revolucije i Francuske revolucije. U SAD su prve stranke nastale krajem XVIII veka, dok u zapadnoevropskim zemljama nastaju početkom XIX veka. Sa usponom građanstva (buržoazije) u Evropi, obnavljaju se neki antički ideali politike – u prvom redu, učestvovanje širih masa u politici oko ideja slobode, jednakosti i prava čoveka. Političke partije počele su intenzivnije da se razvijaju posle ukidanja feudalnih povlastica, odnosno sa razvijanjem građanskog društva u kome su građani (na račun smanjenja političkog uticaja aristokratije) počeli da dobijaju sve više političkih sloboda i prava.

U Srbiji se višestranački politički život začeo 1881. godine, kada su osnovane dve partije – „naprednjaci” i „radikali”. Međutim, još ranije (četrdesetih godina XIX veka), stranački su delovali „ustavobranitelji” kao jaka opozicija tadašnjem režimu kneza Miloša Obrenovića.

Stranački sistemi. Najčešće se u ovom smislu izdvajaju jednopartijski, dvostranački ili višestranački sistemi, a koji će sistem biti prisutan zavisi od prirode izbornog zakona u određenoj zemlji.

Tako, na primer, u političkom sistemu u kome se izbori sprovode po principu „pobednik uzima sve”, postoje dve dominantne političke stranke. Dvopartijski sistemi nisu u potpunosti zatvoreni za neke druge političke stranke. Manje partije povremeno se pojavljuju i zaista postoje u SAD, Velikoj Britaniji ili na Novom Zelandu, ali je njihovo delovanje vezano za kraće vremenske periode. Uobičajeno je da snaga takvih partija potiče, u prvom redu, od napora vodeće ličnosti – lidera.

Postoje i jednopartijski sistemi (danas gotovo napušteni), koji su bili prisutni u socijalističkim zemljama, ali i višepartijski sistemi zasnovani na koalicionom odnosu glavnih nosilaca vlasti u upravljanju zemljom i hroničnoj nestabilnosti izvršne vlasti. S druge strane, dvopartijski sistemi imaju tendenciju da formiraju relativno stabilne vlade.

Funkcionisanje države u savremenim uslovima ne može se zamisliti bez političkih partija, jer su nosilac političkog života. Politički sistem u kojem pored stranke (ili stranaka na vlasti) funkcioniše i jaka opozicija (kadra da u svakom trenutku uspešno preuzme i vrši vlast) deluje kao brana eventualnoj samovolji onih koji vladaju. U modernim društvima, pored političkih stranaka, politički deluju i druge organizovane grupe; u prvom redu, grupe za pritisak (interesne grupe) i društveni pokreti.

6.7. Društveni pokreti

Društveni pokreti, kao deo politike i političkog sistema svake zemlje, obuhvataju grupacije aktivnih građana koji deluju u pravcu ostvarivanja nekog zajedničkog interesa. Pokreti su, za razliku od stranaka, širi i elastičniji u pogledu organizacije. Uprkos tome što se može govoriti o tipovima ili istorijskim etapama nastanka i razvoja društvenih pokreta, čini se da sledeća definicija sadrži sve neophodne atribute: „Društveni pokreti predstavljaju poseban oblik društvenog grupisanja ljudi za koji je karakteristična spontana, dobrovoljna i masovna aktivnost, a čiji je osnovni cilj rešavanje određenih globalnih društvenih problema” (Marinković, 2008: 165).

Pokreti nemaju autoritativno rukovodstvo, strogu disciplinu, a umesto članova okupljaju pristalice. Prepoznatljiva su im obeležja globalnost ili univerzalnost ciljeva – na primer, očuvanje biosfere. Takođe, imaju izraženi kulturni i simbolički karakter.

Među autorima koji su se bavili ovom temom, ističu se Tom Botomor (Bottomore) i Alen Turen. Botomorovo određenje društvenog pokreta naglašava njegovu kolektivnu dimenziju i težnju ka izvođenju progresivnih i regresivnih promena. Konzervativni pokreti nastajali su upravo s ciljem da osujete društvene promene.

Alen Turen (1983) teoriju društvenog pokreta vezuje sa teorijom o postindustrijskom društvu. Smatra da se ne radi o marginalnom suprotstavljanju ovih pokreta poretku, već da predstavljaju centralne snage koje se međusobno bore za odlučujuću ulogu u samom oblikovanju društva. Turen identifikuje posebne oblike društvenih pokreta koji obeležavaju tri ključne etape u razvoju društva: (1) trgovačko, (2) industrijsko i (3) postindustrijsko društvo. U trgovačkom društvu ključnu ulogu imaju građanski pokreti za prava i slobode čoveka, da bi u industrijskom društvu na društvenu pozornicu stupili radnički i sindikalni društveni pokreti. U postindustrijskom društvu pojavljuju se posve novi globalni društveni pokreti.

Stari i novi društveni pokreti. Većina sociologa pravi distinkciju između starih i novih pokreta. U središtu delovanja starih društvenih pokreta nalazili su se materijalni interesi; takvi su bili, na primer, rasni (rasistički i antirasistički), liberalni, nacionalni (narodnooslobodilački, nacionalistički, šovinistički) i radnički pokret (komunistički i socijaldemokratski). Klasični pokreti dominirali su u XIX veku i tokom prve polovine XX veka.

Novi (alternativni) društveni pokreti, s kraja 60-ih godina XX veka, okupljaju pojedince i grupe oko nematerijalnih vrednosti. Oni nisu pretežno političkog karaktera, jer ne streme samo osvajanju vlasti, nego su usmereni ka postizanju boljih uslova za život. Primeri pokreta ove vrste su: studentski, ekološki, feministički, omladinski, antinuklearni, mirovni, pokret potrošača i dr. Smatra se da je upravo sa studentskim pokretom otpočela era alternativnih društvenih pokreta.

Ekološki pokret je značajan novi društveni pokret koji deluje kako u globalnim tako i u regionalnim okvirima. Različiti su činioци uticali na njegovu snagu i rasprostranjenost.

On je zaista „nov” pokret jer se ekološki problem nije postavljao ranije, dok zagađenost i ugroženost životne sredine industrijskim razvojem nije postala sasvim vidljiva. Ekološki pokret je u svakom pogledu bio mobilizatorski i podsticajan pokret koji je okupljao pojedince i društvene grupe različitog socijalnog, političkog, etničkog, ideološkog i kulturnog obeležja. Ekološki pokret je postavio centralno pitanje čovekove svesne i racionalne aktivnosti: odnos između bezobzirne trke za profitom i održivog razvoja, odnosno ukupne sudbine čoveka i planete. (Šijaković, 2008: 166)

Savremeni društveni pokreti nemaju trajni karakter; stalno se pojavljuju, neki ranije formirani gase se ili su u stanju mirovanja. Po prestanku razloga koji su izazvali nastanak pokreta, dolazi do njegovog osipanja, najpre zbog odsustva podrške javnosti. Savremene informaciono-komunikacione tehnologije omogućavaju pokretima da se „sele” u „virtuelnu” sferu društva tako da ciljevi i namere malih pokreta mogu postati dostupni svima. U tom smislu je osoben način na koji deluje antiglobalistički pokret, koji je, zahvaljujući virtuelnom prostoru, za kratko vreme obrazovao „kritičnu masu”. Ovaj pokret se oštro protivi globalizmu, odnosno dominaciji poretka koji uglavnom uvažava interese najmoćnijih zemalja sveta.

VII poglavlje

SISTEMI IDEJA, VEROVANJA I PRAKSE

Tokom razvoja ljudskog društva kroz istoriju, nastajali su različiti oblici sistema ideja, verovanja i prakse. Kao najraniji, hronološki gledano, pojavljuju se religija i umetnost, potom filozofija i moral, te naposljetku nauka i ideologija. Svaki od pobrojanih vidova duhovne nadgradnje predstavlja osoben način odnosa prema svetu. Nisu jedini, ali su, nesumnjivo, vrlo značajni. U ovom poglavlju se izlažu njihove važnije odlike. Među ostalim često razmatranim vrstama ljudskog duha, pažnju zaslužuju mit, običaji, javno mnjenje itd.

7.1. Religija

Religija je kao sastavnica kulture prvi zaseban sistem ideja, verovanja i prakse. Višedimenzionalna je i nema jednoznačno određenje. Ona objektivnu stvarnost, reklo bi se, izražava na fantastičan, mističan način. Upravo zbog toga nije na odmet prihvatiti za početak Gidensovu preporuku i odgovoriti odmah na pitanje šta to nije religija. Time se izbegavaju četiri zamke kulturno pristrasnog mišljenja o njoj. Prvo, ne treba je poistovećivati sa monoteizmom (verovanjem u jednog Boga) jer u većini religija postoji više božanstava, dok u nekim verzijama hrišćanstva ima nekoliko figura istih svetih kvaliteta: Bog, Isus, Marija, Sveti duh, anđeli i sveci. Postoje i religije bez bogova, odnosno tzv. etičke religije (budizam, konfučijanizam i taoizam). Naglasak u njima je na etičkim idealima koji verujućeg povezuju sa prirodnim skladom i jedinstvom univerzuma. Drugo, pogrešno je izjednačavati je sa moralnim normama kojima se kontroliše ponašanje verujućih, kao što su, na primer, *Deset zapovesti*, za koje se pretpostavlja da ih je Mojsije primio od Boga. Treće, ne mora uvek da se bavi objašnjavanjem sveta ovakvog kakav jeste, odnosno postankom čoveka kao što je to slučaj u hrišćanstvu (mit o Adamu i Evi). Četvrto, ne može se poistovećiti sa natprirodnim, to jest sa shvatanjem sveta i univerzuma izvan oblasti čula. Postoje i religije (primerice, konfučijanstvo) kojima je svojstveno prihvatanje prirodne harmonije sveta (Gidens, 2003: 272).

Za Dragoljuba B. Đorđevića, „religija je ljudska, kulturno-istorijska činjenica, sistem ideja, verovanja i prakse, specifičan oblik praktičnog odnošenja prema svetu, prirodi, društvu i čoveku” (Ђорђевић и Ђуровић, 1994: 29). U sociološkoj

literaturi sagledava se kao složena kulturna činjenica koja, pored normativnih elemenata, odnosno datih pravila ponašanja i određene prakse (slično moralu) – sadrži i skup konkretnih predstava o prirodi i društvu (slično kao u nauci i filozofiji), a koje se izražavaju preko pojedinih likova (kao u umetnosti). Svaka religija obuhvata dva sastavna dela. Prvi predstavlja njenu subjektivnu stranu, oličenu u određenim predstavama o prirodi i društvu, kao i o nevidljivim moćnim bićima koja vladaju društvom i prirodom. Druga se ispoljava preko praktičnog odnosa prema tim bićima, kroz religiozni kult u cilju njihovog umilostivljavanja. Same predstave bez kulta ne čine religiju, kao što ni kult ne postoji bez religiozno-mitoloških predstava, već počiva na njima.

Elementi religije. Đuro Šušnjić (1998: 129–357) u osnovne komponente religije ubraja:

(1) Mit – teorijski izraz i simbolizacija kolektivnog verskog iskustva, sećanje na najviše duhovne vrednosti i norme koje se ne smeju zanemariti ili zaboraviti; ispunjava saznavnu, delatnu, kontrolnu, estetsku i funkciju prevazilaženja postojećeg poretka stvari;

(2) Ritual – obredne radnje povezane sa nekim oblikom mitskog verovanja, delatni odnos vernika prema svome božanstvu, telesni govor vere u spaseenje, tajna koja se igra; povezuje vernike u neraskidivu zajednicu izabranih;

(3) Iskustvo – osećanja prisustva apsolutne i mistične moći u sebi i oko sebe: osećanja svetosti, apsolutne zavisnosti, strahopoštovanja, blaženstva, milosti i dr., kao posledica molitvenog tihovanja, čvrste vere i ljubavi, ali koje se ne mogu objasniti i razumeti u racionalnim pojmovima i teorijama;

(4) Simboli – višeznačni čulni znakovi nečeg natčulnog: pojma, misli, verovanja, vrednosti itd.

(5) Vrednosti – stvarni ili idealni predmeti za koje se vežu čovekove verske potrebe i želje (bog kao najviša religijska vrednost, svetost života, ljubav), ono najviše ili krajnje što se verovanjem može dostići i postići, vrhovna merila za ocenjivanje ponašanja vernika u njihovom pokušaju da ostvare te vrednosti;

(6) Norme – pokazuju ili upućuju na to kako se vrednosti vere mogu ostvariti, suština vere ne iscrpljuje se u slepom izvršavanju moralnih zapovesti, već su one više saveti i preporuke za vođenje moralnog života, norma nije stvorena radi save-snih, nego zbog nesavesnih, koji se moraju obuzdati na neki način;

(7) Svete ličnosti – verski pastiri u kojima se utelovljuje Sveti duh i duh naroda, pojedinci sa darom božje milosti (izašlanici, proroci, svetitelji, mučenici, pustinjaci, isposnici itd.), ne toliko verski zvaničnici koliko heroji vere sa ličnom harizmom, najčešće stradalnici za istinu preko kojih se obnavlja vera u spasenje;

(8) Svete zajednice – verske ustanove kao spoljašnja ostvarivanja božanskih zamisli, odluka, vrednosti, normi i pravila, zajednice vernika u duhu koje vremenom prerastaju u ustanove sa trajnim i hijerarhijskim sklopom položaja i uloga regulisanih normama (kult, sekta, denominacija i crkva);

(9) Sveto vreme – nadistorijsko, mitsko vreme svetih tajni, obreda i praznika koje se ponavlja i obnavlja u istorijskom vremenu sa ciljem odavanja počasti uspomeni na svete ličnosti i svete predmete;

(10) Sveto mesto – omeđena površina u svetovnom prostoru, gde se, u sveto vreme, vrše verski obredi, a koja se hodočasti sa ciljem potvrđivanja verskog identiteta (gradovi, reke, gore, hramovi, grobovi, kamenje, pećine, izvori) i identifikacije sa zajednicom vernika.

Sekularizacija. Uopšteno se definiše kao proces u kojem religijska mišljenja, prakse i religijske ustanove gube svoj društveni značaj, te tako postaju marginalizovana na opštedruštvenom, grupnom i individualnom nivou. Religija je bačena na tržište, nastupilo je „kretanje od sudbine prema izboru” (Đorđević, 2000: 165). Lari Šajner (Shiner) navodi šest značenja sekularizacije: nestajanje religije, prilagođavanje ovom svetu, odvajanje društva od religije, menjanje religijskih uverenja i institucija u nereligijske, desakralizacija sveta i prelazak od svetog na svetovno (Hamilton, 2003: 306–307). Obično se empirijski istražuje uzimanjem u obzir različitih aspekata ili dimenzija ovog procesa. Najčešće se proučavaju tri strane sekularizacije: (1) broj i nivo organizovanosti članstva verskih organizacija (koliko ljudi stvarno pripada jednoj crkvi i u kojoj meri su oni aktivni u prisustvovanju bogosluženjima i drugim ceremonijama); (2) mera u kojoj crkve i druge verske organizacije održavaju svoj društveni uticaj, bogatstvo i prestiž; te (3) uverenja i vrednosti koje se poštuju (religioznost). Uticaj religije se u većini modernih društava smanjuje po svakom od navedena tri vida sekularizacije. U uslovima globalizacije bilo bi ishitreno tvrditi da religija gubi svoju privlačnost uprkos činjenici da ljudi religijska uverenja sve manje ispoljavaju formalno, po osnovu pripadnosti tradicionalnim crkvama.

Od 70-ih i 80-ih godina dvadesetog veka, empirijska evidencija navodi ugledne sociologe religije (Danijel Bel, Piter Berger, Dejvid Martin, Grejs Dejvi) da počnu da govore o desekularizaciji, odnosno „povratku religije”, „povratku svetog”. Revitalizacija religije uključuje procese *rasta* (konverzija nereligioznih u religiozne), *deprivatizacije* (ponovni uticaj religije na sekularizovane sfere) i *intenzifikacije* (povremeni verski praktikanti postaju prilježniji u veri i svoje ponašanje legitimišu iz religijskih izvora) – (Kuburić i Gavrilović, 2012: 9). Tako se desekularizacija u svetским razmerama manifestuje kao povratak klasičnoj religioznosti u Istočnoj Evropi, kao (neo)fundamentalizam i komunalni nacionalizam u Severnoj Africi, u Južnoj Aziji, te na Bliskom istoku i Srednjem istoku, kao evanđeoski ili kvazireligijski preporod u Sjedinjenim Državama, Latinskoj Americi, Južnoj Koreji, kao kult ličnosti, i kao religijsko-ideološki fundamentalizam u Saudijskoj Arabiji (Vukomanović, 2009: 12–13).

Religioznost. Trebalo bi religioznost razlikovati od religije kao šireg pojma. Njihov međusobni odnos ukratko formuliše Ankica Marinović-Bobinac (1995: 854): „Religija je vanjska, javna, objektivna, ustanovljena i racionalna, religioznost je unutrašnja, privatna, subjektivna i emocionalna”. Štefica Bahtijarević je utvrdila da je ona individualni stav koji uključuje „saznajni, emotivni i akcijski element” (Blagojević, 1999: 82). Religioznost je subjektivni doživljaj koji u krajnjem ispoljavanju može biti i mističan, što otežava empirijsku proveru religioznih predstava. Prema tome, religioznost predstavlja skup moralnih, emocionalnih i akcijsko-motivacijskih elemenata.

Daleko je najrasprostranjenija crkvena, konvencionalna, tj. *klasična* religioznost. Ona favorizuje praktikovanje pobožnosti u odgovarajućim društvenim ustanovama, crkvama i hramovima i razvijanje osećaja pripadnosti veri i organizaciji.

To dalje povlači strogo poštovanje redovnosti učešća u obredima, sankcionisano usvajanje doktrinarnog sistema, sticanje religijskog iskustva isključivo u okrilju zajednice, podređivanje svakidašnjeg života religijskim propisima i moralnim načelima, spoljašnje manifestovanje pripadanja religiji i organizaciji... Rečju, klasična religioznost je *sinteza* religiozne svesti i religioznog ponašanja i udruživanja. (Ђорђевић и Ђуровић, 1994: 31–32)

Religioznost spoljašnjeg sociološkog vida ne treba mešati sa *konfesionalnom pripadnošću*, zato što kao širi pojam može značiti „1) aktuelnu vezanost za konkretnu veroispovest, i time aktuelnu osobnu religioznost; 2) tradicijsku povezanost za određenu veroispovest – i usled poistovećivanja religije i etnosa, bez lične religioznosti, ali sa jasnom svešću o konfesionalnoj pozadini; i 3) priznavanje veroispovednog porekla, 'religije po rođenju' ('religija dedova i očeva'), uprkos pomanjkanja razložne svesti o tome i sopstvene religioznosti” (Ђорђевић, 2003: 408).

Interesantnu sociološku tipologiju „povratnika” i preobraćenika daje Ivan Cvitković (2009: 20–21):

(1) „*Tragači*”: osobe koje su u traganju za duhovnošću završile u religioznosti. Tu se ne radi o „povratku”, već o „otkrivanju” religioznosti;

(2) *Konfesionalni „povratnik”, bez religije* („katolički”, „pravoslavni”, „muslimanski” ateisti, indiferentni...): ovakva „spoljašnja religioznost” može poslužiti i za postizanje nereligijskih ciljeva (politička podobnost, zadržavanje društvene moći, izbegavanje društvene izolovanosti itd.);

(3) *Nacionalni vernik*: religija kod njega ne igra gotovo nikakvu ulogu u svetovnom životu. Štaviše, svedena na nacionalni ili kulturni simbol često može biti izmanipulisana za društvene konflikte;

(4) „*Statistički*” *katolik/pravoslavni/musliman* (tzv. religioznost bez pripadanja – Grejs Dejvi): pojedinac ne održava povezanost s religijskom zajednicom i institucijom, a sebe smatra vernikom i sledi religijske običaje i obrede iz odanosti prema svome nasledstvu;

(5) *Sezonski obraćenik*: vernici su samo na krštenju, venčanju i pogrebu, a kod pravoslavnih i prilikom slavljenja slave;

(6) „*Nedeljni hrišćani*” i „*džumski muslimani*”: oni koji se vernikom i hrišćaninom osećaju samo nedeljom kad odlaze na liturgiju/misu ili muslimanom kad petkom odlaze na džumu;

(7) *Isključivi obraćenik*: omraženi su u okruženju, jer su uvereni da svi, osim njih, greše, da je samo njihova vera „prava”;

(8) *Uključivi obraćenik*: ostavlja mesto za druge, poseduje religijsku spoznaju i toleranciju i

(9) *Pluralistički obraćenik*: prihvata svakog u njegovoj različitosti.

Ekumenizam. Predstavlja pokret za zблиženje svih hrišćanskih crkava, koji se javlja u XX veku. Svetovne osnove ekumenizma sadržane su u opšteljudskoj težnji za zблиžavanjem i ujedinjenim rešavanjem nagomilanih društvenih problema, a religijske u shvatanju necelishodnosti trvenja između pojedinih crkava i potrebi zajedničkog angažmana u traganju za jedinstvom i obnovom (Tela Hristovog). Sâm je termin „ekumenski” određenije definisan, kao međuhrišćanska saradnja i dijalog za postizanje punog jedinstva Crkve, na Oksfordskoj konferenciji za veru i crkveno ustrojstvo 1937. godine. Vidljiv izraz ekumenskog pokreta i instrument crkava za negovanje puta ka hrišćanskom jedinstvu jeste *Svetski savez crkava*, sa oko 330 crkava članica i sedištem u Ženevi.

Katolička crkva je u početku s nepoverenjem gledala na ekumenski pokret, zbog njegovog pretežno protestantskog karaktera. Posle II vaticanskog koncila 1965. (Deklaracija o verskoj slobodi i Dekret o ekumenizmu) odnosi Rimokatoličke crkve i SSC znatno su poboljšani. Počev od 1967. godine, oživljava pravoslavna ekumenska aktivnost, obrazovanjem svepravoslavnih komisija za dijalog za protestantima i rimokatolicima (Mešovita međunarodna komisija za teološki dijalog), kao i predstavnicima islama, judaizma i ostalih vera. Kao poslednja od pravoslavnih, Srpska pravoslavna crkva učlanila se u SSC tek 1965, ali je Sveti arhijerejski sabor na svom redovnom zasedanju 1997. godine odlučio da Crkva iz njega istupi. U obrazloženju se, među drugim, navelo da je u SSC sve manje interesovanja za veru i sve-dočenje vere, da pravoslavlje ne može da prihvati „rukopoloženje” sveštenica, homoseksualizam i lezbijstvo, i da se ono unutar Saveta crkava shvata samo kao jedna od hrišćanskih denominacija.

Shodno istorijskom poslanju i odgovornosti za saživot, za sve crkve ekumensko ponašanje i delovanje ostaje imperativ civilizacijske koegzistencije u multi-konfesionalnim društvima. Na verskim starešinama je, najpre u lokalnim zajednicama, istrajavanje u učenju da upoznavanje inih ne predstavlja izneveravanje sopstvene vere (Тодоровић, 2003а: 388–389).

7.1.1. *Nastanak religije*

O postanku religije postoje različita mišljenja, a najčešće se navode četiri tumačenja: (1) teološko, (2) psihološko, (3) prosvetiteljsko i (4) materijalističko.

Zagovornici bogoslovske interpretacije postanka religije tvrde da se ljudi rađaju s religijom i da s rođenjem nose neka religijska osećanja. Prema tome, čovek je *homo religiosus* i biće sve dok postoji svet.

Psihološko viđenje nastanka religije počiva na čovekovom odnosu prema natprirodnim silama. Religija je proizvod ljudskih osobina kao što su smrt, bolest, strah i dr. Pretpostavlja se da u prirodi bitišu neke sile (nedostižne, nepoznate i neuhvatljive) u koje čovek ne može da pronikne, a koje odlučujuće deluju na njegov život i sudbinu. Poznat je, recimo, strah od smrti, kao prvi i najvažniji činilac religije.

Prema prosvetiteljskom gledištu (Volter /Voltaire/, Ruso), učenjima materijalista XVIII veka (Didro /Diderot/, Helvecije /Helvétius/, Holbah /Holbach/) i

socijal-utopista (Sen-Simon, Furije, Oven), religija je posledica neznanja i nemoći da se objasne, obrazlože i definišu prirodne pojave. Na temelju ove pretpostavke, trebalo bi očekivati da će sa stalnim uvećavanjem ljudskog saznanja religija gubiti svoj značaj, te, eventualno, iščeznuti.

Materijalističko tumačenje religije svodi se na to da je proizvod društva. Nastala je na veoma niskom stepenu društvenog razvoja i predstavlja istorijsku kategoriju. U osvjet čovekovog postojanja na Zemlji, ljudi nisu bili religiozni. Tek kada je posle hiljadama godina dugog procesa evolucije čovek dostigao stadijum razvoja da može da rasuđuje (zahvaljujući razvijenosti nervnog sistema), generalizuje i stvara predstave o predmetima, postao je religiozan.

7.1.2. Kriterijumi za podelu i istorijski razvoj religije

Sve religije dele se na prirodne i objavljene, a one se dalje klasifikuju na način kako je to prikazano u Tabeli 15. Prirodne religije nastale su po samoj „prirodi stvari” – bez nekog ljudskog posrednika, bez proroka, mesije, apostola, propovednika. Objavljene religije su religije spasa – „religije knjige – i javno ih obznajuju proroci ili pojedini ljudi. Spas, odnosno obećano izbavljenje, dolazi kao posledica pridržavanja verskih pravila, dogmi, verovanja i rituala. Prirodne religije su animizam, totemizam i kult prirode, dok se objavljene religije – teizam – dele na politeizam i monoteizam. Pomenute religije nastajale su u određenim istorijskim periodima razvoja društva.

Tabela 15. Vrste religija

RELIGIJE		
PRIRODNE	OBJAVLJENE (ANTROPOMORFNE)	
Animizam	Zapadne:	Istočne:
Totemizam	JUDAIZAM	BRAMANIZAM
Kult prirode	ISLAM	BUDIZAM
	HRIŠĆANSTVO	KONFUČIJANSTVO
	<i>Katolicizam</i>	HINDUIZAM
	<i>Pravoslavlje</i>	
	<i>Protestantizam</i>	
	Anglikanstvo	
	Luteranstvo	
	Kalvinizam	

Animizam je najstariji i najprimitivniji oblik društvene svesti, a predstavlja „široko rasprostranjeno verovanje u postojanje duša, koje se javljaju kao dvojnici materijalnog tela i unutrašnji princip koji pokreće organizam, i duhova koji nastaju kada duša, usled smrti, napusti telo” (Ђуровић, 2003: 396). Sama reč *anima* latin-skog je porekla, a označava duh, dušu. Kasnije se duhovi odvajaju od svojih predmeta, a kod ljudi se javljaju različite predstave o njihovom boravku (u šumama, pećinama, planinama i sl.). Na višem stadijumu animizma duhovi poprimaju ljudski oblik, ljudske osobine i slični su čoveku. Da bi se odobrovoljili, prinošene su im žrtve, darovi i najrazličitije vrste hrane, iz ubeđenja da jedu i piju. U svakom slučaju, ograničenost znanja o prirodi smatra se glavnim uzrokom religije tokom ovog stadijuma njenog razvoja.

Nastanak *totemizma* („totem” – životinja) istorijski odgovara pojavi podele rada u kojoj se izdvojio lov, što je uslovalo podelu ljudi po polu i starosti (Pavićević, 1980: 180). Totem može biti bilo koja životinja za koju se veruje da čuva rod ili pleme od nesreća i stihija. Njeno ubijanje se strogo zabranjivalo, a povreda totemske predstave strogo kažnjavala.

Politeizam, vera u više bogova, nastaje u vreme razvoja prvobitnog društva. To je prva forma religije: smatralo se da su jedni bogovi dobri, a drugi zli. Bogovi se pojavljuju u različitim oblicima: životinjsko-ljudskom (na primer, riba-devojka, ljudi-konji i sl.) i čisto ljudskom obliku (na primer, Apolon, Zevs, Mars, Posejdon). Bogovi se, takođe, dele s obzirom na to da li upravljaju prirodnim ili društvenim silama. Najpre su, u nižoj fazi razvoja, formirane predstave o bogovima prirodnih sila (šuma, nebo, Sunce, Zemlja, gromovi i sl.). Viša faza je karakteristična za društvene sile, pojave, procese i odnose (bogovi mora, rata, pravde, mudrosti, umetnosti, pomorstva, trgovine i sl.). Uzrok nastanka politeizma je verovanje ljudi da njihov život zavisi od sila moći, pa su, samim tim, počeli da ih mistifikuju, čine svemoćnim, nevidljivim i magičnim. Smatralo se da su te sile locirane daleko – u nekim nepristupačnim predelima, a kasnije čak i na nebu. U politeizmu bogovi su ravnopravni i predstavljaju odraz ljudi. Njima se odnosi hrana u šumu, na groblje, verujući da će njome da se hrane. Slično verovanje zadržalo se u običajima pravoslavne vere kod Srba budući da je još prisutan običaj nošenja hrane na groblje za pokoj duše umrlih.

Monoteizam je faza u razvoju religije kada je nadvladalo verovanje u jednog boga. Sva prirodna i društvena svojstva prenose se na jednog boga, on je personifikacija i prirodnih i društvenih sila. Hrišćani tako imaju Isusa, Jevreji Jahvea, Azijati Budu, muslimani Alaha, dok je za stare Grke vrhovni bog bio Zevs. Nije slučajno to što se monoteizam podudara sa formiranjem države i velikih despotija; dakle, sa vremenom kada je vladar bio svemoćan i nepristupačan. Verovalo se da na Zemlji postoji jedan vladar, a na nebu jedan bog koji upravlja „onim” svetom. Biti protiv vladara značilo je, istovremeno, biti i protiv Boga, ali postoji razlika između vladara i Boga: Bog je svemoćan, apsolutno pravedan, sveznajući i savršen. Među monoteističkim religijama izdvajaju se velike religije – hrišćanstvo, islam i budizam.

Hrišćanstvo, najzastupljenija monoteistička religija, nastalo je u Aziji, početkom prvog milenijuma. Hrišćanstvo je započelo svoj razvoj kao sekta judaizma, a

prema nekim gledištima nije jasno da li je Isus – koji je bio pravoverni Jevrejin – želio da osnuje posebnu religiju ili ne. U IV veku hrišćanstvo se na osnovama helenizma, jevrejstva i rimskog misticizma formira kao velika religija. Milanskim ediktom cara Konstantina (313. godine) hrišćanstvo postaje ravnopravno sa ostalim religijama, dok Ediktom cara Teodosija (380. godine) stiče status državne religije u Rimskoj imperiji.

Hrišćanske crkve danas se dele na tri velike grupe: Rimokatolička crkva, istočne pravoslavne crkve i protestantske crkve. U porodicu hrišćanskih crkava ubrajaju se i Orijentalna pravoslavna crkva (monofiziti), Istočna crkva (nestorijanci) i veliki broj različitih denominacija i sekti, koje mahom potiču iz protestantizma.

Hrišćansko sveto štivo je Biblija (Stari zavet i Novi zavet). Odlikuje ga vera u jednog i jedinog Boga, ali i vera u Isusa Hrista kao Sina Božijeg. Hrišćanski Bog otkriva se kao Trojica, tj. kao Otac, Sin i Sveti duh. Sveto Trojstvo čine tri osobe s jednom, božanskom suštinom. Među njima postoji razlika, ali nikad podvojenost. Prema teološkim doktrinama sa vaseljenskih sabora (Istočna crkva priznaje prvih sedam), sâm Isus Hristos u potpunosti poseduje i božansku i ljudsku prirodu u jednoj svojoj ličnosti.

Sredinom XI veka, tačnije 1054. godine, došlo je do oštre podele na pravoslavnu i katoličku veru (obostrane anateme ukinute su tek 1965. godine prilikom istorijskih susreta pape Pavla VI i patrijarha Atenagore u Rimu i Istanbulu). Danas se katolici i pravoslavci međusobno razlikuju i po učenju i po organizaciji (Ђорђевић, 2017: 100–102). Centralni predmet spora je naknadno dodavanje latinske reči *filioque* („... i Sina”) u onaj deo teksta Simvola vere koji se odnosi na Svetog duha. Pravoslavljje uči svoje vernike da samo Bog isijava Sveti duh, a ne i Isus Hrist, kako uče rimokatolici. Takođe, nikada se na hrišćanskom Istoku nije prihvatila dogma o papskoj nepogrešivosti, niti se verovalo da je papa obdaren nekom posebnom božanskom milošću ili harizmom koju nemaju i drugi crkveni velikodostojnici. On bi se mogao izdvajati samo kao „prvi među jednakima”, a nikako kao vrhovni poglavar Crkve. U tom smislu, ni pravoslavni nemaju sveopšti centar upravljanja: vaseljenskom patrijarhu pripadaju uvažavanje i prvenstvo, ali ne i jurisdikcija nad ostalim pomesnim crkvama. One su samostalne, episkopalno uređene, sa patrijarhom ili arhiepiskopom na čelu. Ukupno ih je 15: Carigradska, Aleksandrijska, Antiohijska, Jerusalimska, Ruska, Kiparska, Gruzijaska, Srpska, Bugarska, Grčka, Rumunska, Poljska, Češka/Slovačka, Albanska i Američka; pored dveju autonomnih – Finske i Japanske crkve. Istočna crkva ne priznaje čistilište, ali kao i Rim prihvata da je Bogorodica, bezgrešno začevši Hrista, bila podložna praroditeljskom naslednom grehu. Pravoslavni kult sadrži: sedam svetih tajni (krštenje, miropomazanje, ispovest, pričesće, brak, sveštenstvo i jeleosvećenje), molitvu, poštovanje ikona, poklonjenje krstu, relikvijama, moštima i svetim mestima (hodočašće), sve do kulta svetaca, držanje postova i praznovanje verskih praznika. Biblija i lična interpretacija vernika (tako karakteristični za protestante) nisu dovoljni u pravoslavlju, već je neophodno i predanje.

Početak XVI veka u Zapadnoj Evropi glasno se zagovara potreba za administrativnom, zakonskom i moralnom reformacijom Rimokatoličke crkve. Reli-

giozne privilegije bogataša, imunitet klera pred zakonom i njegov razuzdan život, kao i neograničena moć pape i zloupotrebe u crkvenoj upravi sve su manje odobravane među mirjanima. Devedeset i pet teza za raspravu javno je obznanio na vratima Vitenberške crkve Martin Luter, nemački monah avgustinovskog reda, 31. oktobra 1517. godine. Interpretacija biblijske reči i njeno propovedanje, kao i savest pojedinca i lična odgovornost pred Bogom, bez posredovanja institucija i duhovnih službi, postaju obrascem protestantskog života u tadašnjoj Evropi.

Termin *protestantizam* označava skup različitih crkava koje svoje učenje temelje na učenju protestantskih reformatora iz XVI veka, a to su Evangelička (luteranska) i Reformisana (prezbiterijanska ili kalvinistička) crkva. Važi to i za Anglikansku crkvu, koja se od Rima odvojila 1534. godine iz političkih i ličnih razloga kralja Henrija VIII, da bi nakon njegove smrti prihvatila protestantizam uglavnom po kalvinističkom modelu (episkoparci, na čelu sa Semjuelom Senburijem /Senbury/, predstavljaju njen zaseban ogranak u Americi). Kasnije se izdvajaju *prezbiterijanci* (osnivač Džon Noks /Knox/ u Škotskoj, 1560), *kongregacionalisti* (osnivač Robert Braun /Brown/ iz Holandije, 1582), *baptisti* (osnivač Džon Smit /Smyth/ u Amsterdamu, 1606), *kvekeri* (osnivač Džordž Foks /Fox/ 1650), *metodisti* (osnivači Džon Vesli /Wesley/ u Engleskoj, 1774), *mormoni* (ili *Crkva svetaca poslednjeg dana*, osnivač Džozef Smit /Smith/ u Palmiri /država Njujork/ 1829), *adventisti* (osnivač Viljem Miler /Miller/ 1863), *pentekostalci* (osnivač Čarls Parham /Parham/ iz Kanzasa, 1901), *Jehovini svedoci* (osnivač Čarls Rasel /Russell/, 1879, pod ovim imenom od 1931), kao i brojne druge crkve različitih naziva i učenja. O ovim, iz reformacije proisteklim, crkvama neretko se govori kao o „crkvama reformacijske baštine” ili „slobodnim crkvama radikalne tradicije reformacije”.²

Suštinsko otkriće reformacije jeste da je svaki čovek opravdan pred Bogom jedino zbog milosti i slobodne volje Božije. Važno je naglasiti i reformacijsko shvatanje sveštenstva svih vernika, koje je predstavljalo kopernikanski obrt za vreme u kojem nastaje. Od specijalne službe sveštenstva ka opštem sveštenstvu, od hijerarhijskog shvatanja crkve ka participatorskom, od podređenosti i nadređenosti zajednica do ravnopravnosti svih vernih – nova su pravila verskog života među reformisanima.

Islam je nastao u Južnoj Arabiji u VII veku. Upoređenju sa svim drugim religijama, najbrže se širio, tako da je postao prijemčiv i u sredinama u kojima su bile prisutne mnogo starije religije. Ilustracije radi, premda je hinduizam najstarija među svim današnjim religijama sveta (star preko 6000 godina), Indonezija je zemlja u kojoj živi najveći broj vernika koji se mole Alahu. Osnivač islama je prorok Muhamed (570–632), koji je tvrdio da je Alah jedini bog, a on jedan od njegovih proroka.

² Postoji nedoumica u korišćenju termina *evangelički* i *evanđeoski*. Evangeličke ili luteranske crkve izvorno su protestantske crkve, a Evanđeoska pentekostalna crkva pripada crkvama reformacijske baštine oslonjenim na radikalno krilo reformacije. Pridevom *evanđeoska* u nazivu crkve naglašava se centralna uloga Isusa Hrista, milosti, vere i Svetog pisma u verovanju i delovanju crkve (Jambreč, 2003: 18–9). Sama reč *evanđelje* pozajmljena je iz grčkog jezika, na kome je napisan Novi zavet i znači „dobra vest” ili „radosna vest” (Bjelajac, 2007: 13).

Sušтина islamske religije izložena je u svetoj knjizi *Kur'anu* (ar. „recitovanje”), koji se sastoji od 114 poglavlja (*sura*). *Kur'an* je zbirka otkrivenja (*vahi*) za koja se smatra da ih je Muhamed primio od Boga. Po islamu, Alah je stvoritelj i gospodar sveta. Islam uključuje pet osnovnih dužnosti, odnosno, kako se to često ističe, počiva na „pet stubova”, a to su:

- (1) Vera u Alaha kao jednog Boga i u Muhameda kao njegovog poslednjeg izaslanika;
- (2) Dužnost molitve pet puta na dan (jutarnja, podnevna, popodnevna, večernja i noćna);
- (3) Jednomesečni post (*ramazan*) kao znak sećanja na Muhamedovo primanje Božje objave i na kasnije njegovo bežanje iz Meke;
- (4) Obavezno milosrđe (*zekat*) onih koji imaju u korist onih koji nemaju (davanje milostinje);
- (5) Odlazak na hodočašće (*hadžiluk*) u Meku i obilazak oko svetog kamena Ćabe bar jednom u toku života.

Budizam, kao istočnjačka religija, temelji se na Budinom učenju da ljudska bića mogu izbeći ciklus reinkarnacije ako odbace sve žudnje. Put spasenja prema budizmu leži u životu punom samodiscipline i meditiranja. Sidarta Gautama ili Buda (560–480. pre n. e.), osnivač budizma, došao je do prosvetljenja (*budhi*), otkrivši „četiri plemenite istine”. One su zapisane u obliku medicinske formule: patnja (simptom), žudnja (uzrok patnje), otklanjanje patnje (prognoza) i put koji vodi njenom otklanjanju (recept za lečenje). Najviši cilj budizma je dostizanje *nirvane* – stanja potpunog duševnog ispunjenja („apsolutnog blaženstva”). Mogu je dostići svi ljudi, bez obzira na pripadništvo određenom staležu. Buda je učio da čovek trpi posledice svojih prethodnih i sadašnjih dela, bilo u ovom ili nekom budućem životu. To je ono što se naziva „karma”, koja pokreće kružni tok neprestanog rađanja i umiranja. Vernici se pridržavaju pet glavnih zapovesti: ne ubij, ne kradi, ne vrši preljubu, ne laži i ne uzimaj alkohol.

Na kraju pregleda monoteizma kao faze u razvoju religije, pominjemo i nove religijske pokrete. Većina ovih pokreta, koji se oslanjaju na moć i privlačnost „neposrednog kontakta sa vernikom”, nastala je u godinama neposredno posle Drugog svetskog rata, posebno posle 70-ih godina dvadesetog veka (Đorđević, 2003b).

Opšta podela na „istočnjačke” i „zapadnjačke” religije, koju je predložio Karl Gustav Jung (Jung), švajcarski psihoanalitičar, najprihvaćenija je, s tim što najveći broj istočnjačkih religija sadrži etičke elemente. One traže spasenje u kontemplaciji (umovanju, razmišljanju, misaonosti, intelektualnosti i sl.), tako da izostaje potreba za institucionalnim posredovanjem. Zapadnjačke religije su, nasuprot istočnjačkim, ekstravertne (okrenute prema spoljašnjosti, prema drugom), „koje život na ovom svetu shvataju kao pripremu za onostrani život (večnost, neprolaznost)” (Šijaković, 2008: 255). Ovim razlikama (između zapadnjačkih i istočnjačkih religija) Veber delimično objašnjava neujednačen ekonomski razvoj različitih delova sveta.

Tipovi verskih organizacija. Sve religije počivaju na zajednicama vernika koje se organizuju na različite načine. Na osnovu sagledavanja verskih procesa u

okviru hrišćanstva, Maks Veber i Ernst Trelč (Troeltsch) jasno su izdvojili dva organizaciona oblika verskog života: „crkvu” i „sektu”. Pod crkvom se podrazumeva čvrsto utemeljena celina (na primer, katolička crkva, pravoslavne crkve), čija je struktura (formalna i birokratska sa hijerarhijom verskih zvaničnika) integrisana u postojeći institucionalni okvir. Sekta je, s druge strane, mala i slabije organizovana grupa predanih vernika, koji izražavaju protest protiv onog u šta se pretvorila crkva.

Hauard Beker /Becker/ (1950) pridodao je kasnije još dva tipa verskih organizacija: „denominaciju” i „kult”. Denominacija predstavlja sektu kod koje vremenom slabi izraziti protestni aktivizam, prerastajući tako u institucionalizovanu celinu koja često i saraduje s crkvom. Put od sekte do denominacije je prešao, na primer, kalvinizam. Kultovi su, uprkos nekim sličnostima sa sektama (recimo, važnost podsticajnog vođe), najnepostojaniji oblici verskih zajednica jer su sastavljene od pojedinaca koji ne prihvataju civilizacijske vrednosti. Ljudi se ne pridružuju kultu na formalan način, već to čine polazeći od propisanog načina ponašanja ili određenih teorija. Opisana podela oblika organizovanja verskih zajednica proistekla je iz analize hrišćanske prakse, koja se sažeto izražava stavom: „Svaki bi kult da postane sekta, a ova, preko denominacije, crkva” (Đorđević, 1998).

7.1.3. *Funkcije religije*

Religiju je, poput drugih društvenih institucija (mediji, tehnologija, država, porodica, ekonomija, obrazovanje i dr.), moguće analizirati u svetlu njenih funkcija u okviru šireg, društvenog sistema. Sociolozi su o religiji zauzimali različite perspektive, uključujući i tri klasika moderne sociologije – Dirkema, Vebera i Marksa. Većina sociologa smatra da je religija važan mehanizam društvene kontrole, da podstiče solidarnost, da pruža podršku vladi, te da često predstavlja deo društvene promene. Pruža odgovore na najdublja pitanja egzistencije, daje emocionalnu podršku ljudima u njihovom suočavanju sa problemima svakodnevice.

Klasici sociologije i religija. Dirkem, Veber i Marks smatrali su da je religija u suštini iluzija, te da će se njen značaj postepeno smanjivati kako se moderno društvo ude razvijalo. Ovi mislioci identifikuju pojedine opšte karakteristike religije, pri čemu se njihova gledišta međusobno dopunjuju.

Po Dirkemovom shvatanju, religija neminovno egzistira u društvu i ima obavezujući karakter. Pod religioznim pojavama podrazumeva i obavezna verovanja, kao i praktične delatnosti koje iz njih proističu. U delu *Elementarni oblici religijskog života* (1912), možda najuticajnijoj studiji u sociologiji religije, objašnjava razliku između „svetog” i „profanog”. Sveti predmeti i simboli posmatraju se kao odvojeni od uobičajenih aspekata postojanja, koji pripadaju svetu profanog. Sveto se ne odnosi samo na bogove, „već i predmete, pokrete, reči... sve što je izolovano i izdvojeno zabranama” (Lalman, 2004a: 163). Dirkem, na osnovu proučavanja religijskog iskustva Aboridžina u Australiji, primećuje da izražavanje poštovanja totemu proističe iz uvažavanja koje gaje za najveće društvene vrednosti.

Jedna od najvažnih funkcija crkvene organizacije ogleda se u jačanju kohezivnosti društvene zajednice. Uz to, ceremonijalne i ritualne radnje uvek iznova osnažuju solidarnost u grupi, pomažući pojedincu da se prilagodi velikim promenama (rođenje, sklapanje braka, smrt) u svom životu.

Veber je religiju posmatrao kao idejni činilac koji doprinosi ekonomskom napretku društva. U svojoj studiji *Protestantska etika i duh kapitalizma*, prvi put objavljenoj 1904. godine, Veber komparativnom analizom različitih delova Evrope pokazuje da nije slučajno to što su kapitalistički odnosi proizvodnje počeli da se razvijaju u sredinama u kojima je dominiralo protestantsko stanovništvo, jer duh kapitalizma uključuje jako verovanje u potrebu neprekidnog rada u cilju sticanja što većeg bogatstva, ali ne zbog hedonističkih zadovoljstava, već zbog nasušne potrebe svakog čoveka da na taj način najbolje ispuni svoj dug prema Bogu. Ova verovanja najjače su izražena kod kalvinista.

Veber posmatra hrišćanstvo kao „religiju spasenja”; otuda, ona ima i svoju revolucionarnu komponentu. Dok religije Istoka gaje kod vernika osećanje pasivnosti u odnosu na postojeći poredak, kako smatra Veber, dotle je za hrišćanstvo osobena „stalna borba protiv greha, što može izazvati i revolt protiv postojećeg reda stvari” (Gidens, 2003: 281). Tako se pojavljuju vođe, poput Isusa, koje na novi način tumače važeće doktrine, dovodeći tako u sumnju postojeću strukturu moći.

Marks i Engels su religiju sagledali kroz osećajni odnos ljudi prema prirodnim i društvenim silama. Vladavina tih sila nad ljudima trajaće sve dok se „društvo, putem prisvajanja celokupnih sredstava za proizvodnju i putem planskog rukovanja tim sredstvima, bude oslobodilo i sebe i svoje članove od ropstva” i kad iščezne i „poslednja sila koja se sad još održava u religiji” (Živković, 1960: 420–421). Drugim rečima, religija je sredstvo kojim narod ublažava svoju bol. Religija je „narodni opijum” (*Opium des Volkes*), a ne „opijum za narod” budući da ju je sâm narod stvorio (Mandzaridis, 2004: 12). Marks dalje smatra da religija nosi i značajne ideološke implikacije, odnosno da služi interesima vladajućih grupa. U ovom smislu, od značaja je uloga hrišćanstva u naporima evropskih kolonijalista da potčine druge kulture. Takođe, razne hrišćanske veroispovesti tolerisale su ili podržavale ropstvo u Sjedinjenim Američkim Državama sve dok nije iskorenjeno 1865. godine.

Klasici moderne sociologije, uprkos navedenim razlikama, istražili su fenomen religije sa sociološkog stanovišta, te njihovo delo predstavlja nezaobilazno polazište za razvoj sociologije religije kao jedne od najvažnijih posebnih sociologija.

Postoje dva osnovna sociološka pristupa definiciji religije: *supstantivni* i *funkcionalni*. Supstantivne definicije religije nastoje pronaći zajednički element religije iliti suštinu religije (sadržaj religije obuhvata predstave o Bogu, transcendenciji, nadnaravnom, onostranom, kao i religiozna iskustva koja uključuju verovanje, praksu, simbole, jezik i institucije). Središnje mesto zauzima *verovanje u sveto* ili poseban odnos spram svetih stvari. Osnovna kritika upućena supstantivnoj definiciji religije jeste da je zapadnocientrična, odnosno „da bitne elemente religije tumači i istražuje iz dominantno kršćanske perspektive te da teško konceptualizira nezapadnjačke religije (npr. budizam ili konfucijanizam), kao i nove vrste spiritualnosti u suvreme-

nom svijetu (npr. New Age)” (Zrinščak, 2008: 26). Jednu od najpotpunijih supstantivnih definicija religije dao je Đuro Šušnjić (1998: 50).

Religijom se može smatrati svako *verovanje* u apsolutnu i mističnu *moć*, od koje čovek *zavisi*, i koja *kontrolira* njegov život i smrt, ali na koju može *uticati*, ako se ponaša na određene načine; svoja *iskustva* sa tom moći može da *izražava* na kognitivan, emocionalan, praktičan i mističan način, tj. u obliku učenja, obreda, zajednice vernika ili harizmatičke ličnosti; sticanje i izražavanje iskustava sa tom moći ima za njega određeno *značenje*, a za zajednicu određen *značaj*, jer bi bez toga njegov život i život zajednice izgledao sasvim drukčiji.

Religija je osoben *način života* koji se opisuje u njenom *učenju*, doživljava u posebnoj vrsti *iskustva*, ostvaruje u njenim *obredima*, izražava u njenim *simbolima*, ogleda u vrhovnim *vrednostima*, propisuje u *normama*, oživotvoruje u *zajednicama* vernika, učvršćuje u *ustanovama*, otelovljuje u svetim *ličnostima*, oseća na svetim *mestima* i u sveto *vreme*.

Za Šušnjića (1998: 361–453) religije ispunjavaju nekoliko važnih funkcija:

(1) Kognitivnu – religijsko saznanje ne obuhvata saznanje spoljašnjih osoba na pojava, nego saznanje unutrašnjih stanja svesti (natčulno, mistično saznanje);

(2) Funkciju komunikacije – zadovoljavanje vernikove potrebe za komunikacijom sa bogom, sa sobom, sa drugim ljudima, sa prirodom, sa drugim narodima i kulturama, sa mrtvima (molitva, verski dijalog, verska literatura, verska odeća, verski simboli, verski tabui, telesni pokreti, žrtveni obredi);

(3) Funkciju identiteta i identifikacije – u procesu izgradnje sopstvenog identiteta ili u potrazi za poistovećivanjem sa grupom, religija nudi pojedincu najbolji i najlepší odgovor – *bog kao uzor*, odnosno poistovećivanje sa univerzalnim ljudskim vrednostima, uz poštovanje različitih obreda prelaza. Istovremeno, crkva kao ustanova pojavljuje se kao čuvar grupnog identiteta u kriznim društvenim periodima;

(4) Integrativnu – iako je njen najvažniji zadatak da posreduje u uspostavljanju odnosa sa apsolutnom i mističnom moći, religija putem verskih obreda ostvaruje duhovno srodstvo i simboličku povezanost članova zajednice, uvek uz mogućnost da bude zloupotrebljena, najpre politički;

(5) Funkciju orijentacije – u trenucima lične i društvene krize, kao odgovor na neizvesnost, religijski sistemi ideja i verovanja mogu da ponude izlaz iz nevolje i putokaz orijentacije pojedincima i grupama;

(6) Funkciju adaptacije – religija olakšava emocionalno i duhovno prilagođavanje na lične i zajedničke promene, dajući im određena značenja i krajnji smisao, doprinoseći redu i postojanosti zajednice;

(7) Funkciju kompenzacije – religije svojim učenjima o spasenju nude vernicima nadoknadu za uskraćenost u zadovoljavanju ljudskih potreba i želja;

(8) Funkciju legitimizacije – uloga religije u ličnom i kolektivnom životu sastoji se i u osmišljavanju, opravdanju ili legitimizaciji različitih činova i događaja; u njoj je moguće naći nadahnuća kako za promenu tako i za očuvanje postojećeg poretka stvari;

(9) Regulativnu – kontrola i usmeravanje ponašanja pojedinaca i grupa u zajednici postiže se i religijskim vrednostima i verskim normama i pravilima, koje se usađuju u svest i podsvest;

(10) Profetsku – religija pruža slutnju, nadu i veru, ali i nagoveštava dolazak novog; pravi prodor u vreme dokazujući kako nije zaokupljena samo starim poretkom stvari i njenim očuvanjem, već da je usmerena i na ono što je novo i nepoznato;

(11) Ideološku – tumačenje religijskih vrednosti i normi u skladu sa interesima verskih zajednica pretvara ih u ideološke: religijska ideologija je pogrešno protumačena religija s obzirom na svetovne interese verskih vođa ili njihovih ustanova.

Funkcionalne definicije religije pitaju se šta religija čini za pojedinca ili društvenu grupu i koje funkcije vrši u svakodnevnom životu. Religija služi za „razumijevanje ili opravdanje prirodnih ili društvenih događaja, stvaranje smisla ili cjeline života, transcendiranje biološke datosti i sl.” (Zrinščak, 2008: 27). Glavni prigovor koji im se upućuje jeste da su preširoke i da pod kategorijom religije uključuju kvazireligije (komunizam, fašizam, nacionalizam). Reprezentativna u ovom pogledu je definicija Jingera (Yinger).

Religija je sistem verovanja i veroispovednih običaja posredstvom kojeg se grupa ljudi bori sa suštinskim problemima ljudskog života. (Hamilton, 2003: 40)

Hubert Knoblah /Knoblauch/ (2004: 144) navodi četiri najvažnije sociološke funkcije religije:

(1) Funkcija fundiranja – utemeljuje najviše vrednosti kako za individue tako i za društvo i grupe;

(2) Funkcija integracije – kroz zajedničke vrednosti održava postojanje kulture;

(3) Funkcija legitimacije – služi za legitimaciju vlasti religijskih stručnjaka, ili pak nekih drugih grupa, na primer plemstva;

(4) Funkcija kompenzacije – verom u drugi svet pruža kompenzaciju za patnje, nedostatke i neostvareni prestiž na ovome svetu.

Društveni teoretičari daju prednost supstantivnom pristupu jer je prikladniji za empirijsko istraživanje religije i religioznosti.

U globalnom društvu u kojem jednu jedinu religiju prihvata većina ljudi, kao u Francuskoj 19. veka, očigledno je da je učvršćenje katoličke religije imalo za posledicu ojačanje ravnoteže društvene strukture u datom momentu. Zauzvrat, u društvu koje ima više religioznih opredeljenja, na primer u Sjedinjenim Državama, određena sekta ima ulogu društvene integracije za svoje članove, ali ona, paralelno, ima i disfunkcionalnu ulogu za celinu američkog društva u meri u kojoj se različite religije bore između sebe... Bilo kako bilo, rasprava pokazuje da jedan isti elemenat, religija, može imati funkcionalnu ulogu u jednoj, a disfunkcionalnu u drugim društvenim celinama. Iran i Liban, ali i Irska, pružaju primer. (Mandra, 2001: 110)

Religija, kao i druge društvene pojave, može biti funkcionalna u odnosu na jednu, ali, isto tako, disfunkcionalna u odnosu na drugu društvenu strukturu.

7.2 Moral

Moral je jedan od ključnih faktora koji doprinose jačanju kohezije unutar zajednice. Ima različita značenja, što proističe iz različitih pristupa ovoj pojavi, određenja moralnih kategorija, te iz obima, vrste, oblika ili sadržine pojava koje se imenuju rečju *moral* (Čupić, 2002).

Određenja morala. Pođe li se od obima, moguće je govoriti o širem i užem značenju morala. Šire određenje odnosi se na svako ponašanje koje, neposredno ili posredno, doprinosi (ili ne doprinosi) blagostanju čoveka ili blagostanju drugih ljudi s kojima se stupa u interakciju. Uže određenje mnogo je konkretnije i jasnije za primenu; definiše se pomoću kategorija dobra i zla, ispravnog i neispravnog delovanja, griže savesti i sl.

Kada se kao kriterijum za određenje morala uzme vrsta pojave, izdvajaju se u tom smislu: (1) ljudsko ponašanje i (2) norma o takvom ponašanju. Većina mislilaca je naklonjenija ovom drugom značenju (Čupić, 2002).

Naposletku, razlikuju se značenja u sadržinskom i formalnom određenju morala. Prvo značenje odnosi se na vrstu normi koje imaju određenu sadržinu, što obuhvata materijalni pojam morala, dok drugo značenje podrazumeva da norme imaju i određeni oblik, tada govorimo o spoljnom pojmu morala (Lukić, 1974: 102). Moral se u sadržajnom pogledu najčešće određuje preko atributa dobra i zla, što, zbog različitih njihovih tumačenja, uzrokuje izvesne poteškoće. Dobro se može odrediti na apstraktan i konkretan način. Ponašanje u skladu sa zakonima ili normama predstavlja primer apstraktno određenog dobra. Konkretno određenje dobra ishodi iz konkretnog određenja pojma dobra. Dobro u tom smislu može biti sreća, zadovoljstvo, znanje itd. Formalno određenje morala odnosi se na oblike (norme, zakone, zapovesti i preporuke) pomoću kojih se sudi o moralnosti i moralnom delovanju ljudi.

Dirkem u svom sociološkom shvatanju morala čini iskorak, u odnosu na formalna tumačenja morala, izdvajanjem dva bitna njegova obeležja: prinude i poželjnosti određenog ponašanja. „Ako je istina da nas sadržaj dela privlači, u njegovoj je prirodi da ne može biti izvršen bez napora, bez prinude nad vlastitom ličnošću. Elan, čak entuzijastički, sa kojim mi možemo moralno delati, podiže nas iznad nas samih, izdiže nas iznad naše prirode, što se ne događa bez poteškoća, bez napora” (Durkheim, 1970: 244). Dakle, u shvatanju morala ne razmatra postupke kojima je cilj ispunjavanje interesa individue, već moral posmatra kao obeležje grupe sastavljene od mnoštva povezanih individua. Rečju, moral počinje „tamo gde počinje pripadnost nekoj grupi, ma kakva ona bila” (Durkheim, 1970: 245).

Definicije morala. Moral čine pravila i norme ponašanja ljudi u društvu. Istovremeno, reč je i o skupu principa koji su nastali spontano i dobrovoljno, kao i normi ponašanja kojima se reguliše odnos pojedinaca i društvene zajednice (kao i društvene zajednice prema njima). Moral je „aktivno čovekovo oblikovanje i ocenjivanje sebe i drugih ljudi kao dobrih i zlih” (Pavićević, 1974: 11–12). Misli se na sva shvatanja o tome šta je moralno, a šta nije, šta je dobro, a šta nije, šta je to što moralno obavezuje ili zabranjuje.

Moralna suština ogleđa se u podređivanju partikularnih potreba, želja i težnji društvenim zahtevima. Preduslovi za to su: „*uzdizanje iznad partikularnih motivacija, izbor onih ciljeva i sadržaja (vrednosti)* do kojih se čovek izdiže iz partikulariteta, *postojanost* u uzdizanju do datih zahteva i, konačno, *sposobnost* da se ti zahtevi *primene* u konkretnom pojedinačnom slučaju, u pojedinačnoj situaciji, u individualnom konfliktu” (1978: 131). Osim izbora i internalizovanja poželjnih vrednosti određenog društva, moral određuje i trajnost odabranog ponašanja. Ono je s praktičnog stanovišta i značajnije od moralnog znanja ili razvijene moralne svesti jer, kako napominje Čupić, „samo jedanput biti hrabar ili se jedanput solidarisati s drugim nije isto što i internalizacija hrabrosti i solidarnosti” (2002: 60).

Struktura morala. Osnovni elementi morala su: (1) moralna norma, (2) moralni sud i (3) moralna sankcija. Moralne norme su nepisana pravila kojima se regulišu odnosi unutar određene zajednice (između pojedinca i grupe). Razlikuju se na osnovu moralnih principa i svakom članu zajednice omogućavaju konkretno moralno delovanje. Čovek u svom svakodnevnom delovanju određuje neko ponašanje kao ljudsko ili neljudsko, humano ili nehumano, dobro ili loše, odnosno kao pozitivno ili negativno. Svako društvo, klasa ili sloj normama određuje dužnosti i obaveze svojim članovima, ali i obrazac ponašanja u društvu.

Na osnovu moralne norme, izriče se mišljenje o vrednosti ponašanja pojedinca ili grupe, odnosno moralni sud. On predstavlja stav društva prema konkretnom moralnom ponašanju koje može biti dobro ili loše, pozitivno ili negativno itd.

Moralne sankcije predstavljaju mere koje društvo (grupa ljudi, sredina) preduzima zbog konkretnog moralnog ponašanja (ne misli se na mere zatvora, pritvora, novčane kazne i slično). Prekršilac moralnih normi može se izbegavati, proterati iz svoje sredine, ignorisati, omalovažavati, prezirati i sl. Reč je o negativnim moralnim sankcijama, kojima se pridodaju i prezir, prekor, bojkot, izbegavanje i sl. U pozitivne spadaju pohvale, dobre reči i sl. Moral se od drugih pojava razlikuje po tome što ne poseduje svoje institucionalne mehanizme nametanja i zaštite, što je svojstveno, recimo, politici, religiji ili ideologiji.

Osnova morala. Poreklo morala, moralnih normi i moralne svesti tumači se na različite načine. Najčešće se izdvajaju tri shvatanja: religijsko, antropološko i materijalističko. Religijsko moralno poreklo izvire iz postojanja Boga, kao i iz crkvenih dogmi. Tako se moral, u neku ruku, pojavljuje kao „viša sila”, pa se zbog toga shvata i kao zapovest – poruka „odozgo” od svemoćnog i svevišnjeg duhovnog bića. Poznato je, na primer, da hrišćanska religija ima deset Božjih zapovesti, koje su osnovni moralni principi.

Strogost religijskih dogmi i autoriteta prihvatili su mnogi politički pokreti, uvodeći moralne vrednosti i norme na dogmatski način. U ovim okolnostima ne može se govoriti o moralnosti, već o nužnosti određenog ponašanja. Čovek, kao slobodno biće obdareno razumom, nema mogućnost slobodnog izbora u društvu koje karakteriše rigorizam spoljašnjih moralnih normi.

Antropološko shvatanje osnove morala usredsređuje se na samog čoveka, odnosno njegove osobine. Počiva na tvrdnji da je čoveku „moral ili neposredno uro-

đen ili da mu je urođena sposobnost za stvaranje morala” (Lukić, 1974: 295). To onda znači da pojedinac neposredno uviđa moralne istine bilo da se služi instinktom, osećanjem i intuicijom ili razumom. U prvom slučaju nagoni i nesvesno vode čoveka nepogrešivo ka dobrom moralnom izboru i ponašanju. U drugom, moralna svest i ponašanje počivaju na racionalnoj prirodi čoveka, na razumu i znanju koji kontrolišu strasti i nagone. Premda je svest o potrebi postojanja određenog moralnog zakona dobra, još bolje je njeno ispoljavanje. Moral se, kako navodi Čupić, ne potvrđuje moralnim iskazima, već moralnim delima, te upozorava: „Moralno rasuđivanje i moralno delovanje mogu biti u raskoraku. Gde su oni u raskoraku, tu nema moralnog ponašanja niti moralnih pojedinaca, moralnih grupa i moralnog društva” (2002: 64).

Materijalističko shvatanje polazi od toga da moral nije ni religiozan, ni biološki uslovljen, već da ima društveni karakter. Drugim rečima, društveno je uslovljen, oblikovan i istorijski modifikovan. Čovekova svest o moralnosti određenog ponašanja zavisi od konkretnih istorijskih okolnosti koje su u vezi s društveno-ekonomskim odnosima. Moral nastaje s razvojem društva. Stvaraju ga ljudi i nosi jak pečat klasne određenosti. U feudalizmu je, recimo, s moralnog stanovišta bilo sasvim uobičajeno da feudanci uzimaju od kmetova 9/10 proizvoda ili „pravo prve bračne noći”, koje je pripadalo feudalcu. Za kapitalizam je moralno prisvajanje tuđeg neplaćenog rada – pravo na prisvajanje profita – bez obzira na način na koji ovo prisvajanje sprovodi.

Nesumnjivo je da moral odražava odnose između ljudi, zajednice i društva kao celine. Zato ga razumevamo i kao normativni oblik svesti društva; doduše ne i jedini. Drugi oblici normativne svesti su pravna, običajna i politička svest. Od njih se razlikuje po tome što ostaje „subjektivna normativna svest”, odnosno čine ga „subjektivna pravila ponašanja i subjektivno osećanje dužnosti, a ne objektivizirana normativna svest u obliku zakonskih propisa i onih ljudskih odnosa koji odgovaraju tim nametnutim propisima i koji čine tzv. pravno-političku nadgradnju” (Kozic, 1984: 179).

Moral je otuda neophodno analitički razlikovati od običaja. Dok se običaj zasniva na tradicijskom kulturnom obrascu i kolektivnim sankcijama, moral je utemeljen na uverenju u ispravnost ili neispravnost nekog ponašanja. Običaj je „društveni propis ili norma po kome se u jednom formalno institucionalizovanom i neorganizovanom kolektivitetu neki dugotrajniji, ustaljeni način ponašanja smatra obaveznim u određenim situacijama i za čije nepridržavanje snose odgovarajuće sankcije” (Mišković, 2003: 343).

7.3. Filozofija

Filozofija objašnjava objektivnu stvarnost u celini. Drugim rečima, zaseban je sistem ideja, verovanja i praksi o najopštijim, sveobuhvatnim i najapstraktnijim zakonitostima razvitka čoveka, mišljenja, prirode i ljudskog društva. Posmatrajući istorijski uslove njenog nastanka, predstavlja prve pokušaje naučnog tumačenja sveta, iako je proistekla iz religije, koja svet tumači na tajanstven način.

Nastanak i razvoj filozofije. Filozofija je nastala u robovlasničkom periodu; dakle, u vreme kada je došlo do značajnijeg razvitka proizvodnih snaga, do podele rada i pojave viška vrednosti. Određene grupe ljudi postale su oslobođene od potrebe bavljenja fizičkim radom. Tako se razvio intelektualni rad o pojavama, procesima i odnosima koji vladaju u prirodi i društvu. Filozofija se u antičko doba ispoljavala kao svojevrsna enciklopedija svekolikog znanja o svim pojmovima i kategorijama.

Filozofija ima kontinuirani tok do savremenosti, koji je izdvojen na nekoliko integralnih perioda. U istoriji zapadne filozofije uobičajena je podela na *filozofsku misao stare Grčke, srednjovekovnu misao, novovekovnu, klasičnu i savremenu filozofiju*, pri čemu se u svakom periodu izdvajaju podetape, misaoni pravci i struje. U starogrčkom dobu, na primer, imamo kosmološku (Heraklit), antropološku (Sokrat) i sistematsku fazu (Demokrit, Platon i Aristotel), dok su najznačajniji savremeni pravci: marksizam, pozitivizam, pragmatizam, iracionalizam, fenomenologija i egzistencijalizam (Ђорђевић и Ђуровић, 1994: 36). Tek je u sistemske fazi razvijen jedinstven misaoni sistem i uobličila su se dva suprotna pravca u filozofiji: materijalistički (Demokrit) i idealistički (Platon), koji, svaki iz svoje perspektive, tragaju za odgovorima na fundamentalna filozofska pitanja – gnoseološka (o mišljenju) i ontološka (o biću) – a posebno o odnosu mišljenja i bića.

Pitanjem onoga što jest po sebi samo (bitak), a u temelju je razlikovanja prirode, društva i čoveka (biće) – bavi se *ontologija*. Ako se ono što jest objašnjava jednim načelom, na delu je *monizam*, sa dva načela – *dualizam*, sa više – *pluralizam*.

Materijalističko stanovište tome što jest pridaje materijalni karakter, a kada se na njega gleda kao na duh ili ideju, zastupamo pozicije *spiritualizma* ili *idealizma*. Zapitanost o saznanju onoga što jest predmet je teorije saznanja ili *gnoseologije*. *Racionalisti* izvor saznanja pronalaze u razumu, *empiristi* u iskustvu, a *senzualisti* u čulima. Kada se jedna istina bez kritičkog ispitivanja proglašava za neprikosnovenu, onda se radi o *dogmatizmu*; *skepticizam* sumnja u valjanost svakog kriterijuma saznanja istine, dok *agnosticizam* odbacuje mogućnost saznanja suštine stvari. Paletom drugih pitanja (pitanja individualne egzistencije, istorije, društva i države, verovanja i umetničkog stvaralaštva, čovekovog generičkog bića i pogleda na svet) bave se: filozofija države i prava, politička i socijalna filozofija, filozofija religije i umetnosti i filozofska antropologija (Зајечарановић, 1991).

7.4. Umetnost

Umetnost se javlja u formi saznanja, ali i preko subjektivnog načina izlaganja objektivne stvarnosti. Umetnost je jedan od „najnemirnijih”, „najmobilnijih” i „najsamostalnijih” oblika društvene svesti (Petković, 1998: 192). Premda je umetnost teško definisati, u prvom redu zbog njenih specifičnosti i sadržajnog bogatstva, čini se da definicija koju je predložio Miloš Ilić zadovoljava zahteve njenog pojmovnog određenja. Umetnost je, naime,

takav oblik društvene svesti koji obuhvata i izražava široku oblast ljudskog iskustva: osećanja, mišljenja i postupaka, i to u estetičkim formama koje se obraćaju čulima („estezis”, a na grčkom jeziku znači: osećaj, oset, čulno opažanje) sa ciljem da preko njih izazovu u ljudima emocionalne, intelektualne i voljne aktivnosti i reakcije (Ilić, 1987: 104).

Opravdavajući njeno istraživanje i proučavanje nekolikim razlozima – 1. osoben je vid *stvaralaštva*, čija dela izazivaju specifičnu vrstu doživljaja, 2. subjektivni je *odraz* objektivne stvarnosti, 3. pogodno je *sredstvo ideološke borbe* i propagande, 4. pogodno je *vaspitanje* i moralno, kao i sredstvo širenja religijskih ideja i verovanja, 5. *medij je progovaranja bića*, apsoluta, organon i dokument filozofije, 6. *prototip je autentične ljudske delatnosti* i *prototip moguće humane organizacije opstanka*, 7. jedini je *vid slobodne stvaralačke delatnosti* i 8. medij je osporavanja i kritike postojećeg, Dragan Žunić (1995: 20–21) određuje umetnost sledećim rečima:

Umetnost je jedan vid kreativne ljudske delatnosti, koja objedinjuje čovekove najdublje duhovne i čulne moći, otelovljujući ih u originalim komunikabilnim produktima, koji – pod pretpostavkom društveno-istorijske autonomije – izazivaju u primaocu sasvim osobenu vrstu doživljaja (sastavljenog od sviđanja i suđenja) i ispunjavaju svoju najvišu svrhu objedinjavanja ljudskog bića, posredstvom raskrivanja njegovih temeljnih duševnih, društvenih, antropoloških i metafizičkih protivrečja.

Predmetom sociološkog proučavanja umetnost postaje onda kada predstavlja 1. značajnu društvenu činjenicu i 2. značajan medij sagledavanja temeljnog društvenog odnosa, jer „umetnost je jedna od posredujućih instanci društvenog života, pa može služiti sociološkom ispitivanju upravo tog istog života – kroz sopstvenu osobenu prizmu” (Žunić, 1995: 45). Sociološkim istraživanjem umetnosti istražuje se društvo kroz umetnost u svim njenim društvenim dimenzijama (proizvodnja, delo, distribucija, potrošnja). Prema Sretenu Petroviću (1975: 76), u modernoj sociologiji umetnosti razlikujemo dva pravca: *empirijsku* (fenomenalistička i funkcionalistička orijentacija) i *realističko-racionalističku* sociologiju umetnosti (konceptualistička/idealistička i materijalistička orijentacija).

Umetnost ima „zadatak” da na njoj osoben način prikaže stvarnost. To znači da umetnost ima praktičnu primenu, odnosno da i različite vrste umetnosti imaju specifične načine prikazivanja i uticaja na društvenu stvarnost. Umetnost, očigledno, osim mišljenja, uključuje i osećanja i volju, a posredstvom svog ispoljavanja (preko umetničkih tvorevina) deluje na čula. Time se izaziva ljudsko određenje prema lepom i, u saglasnosti s tim, i njihovo ponašanje. Ovaj estetski moment predstavlja najvažniju funkciju umetnosti. Nije zanemarljiva ni saznajna funkcija umetnosti. Engels je, recimo, tvrdio da je o ekonomskim uslovima u Francuskoj više saznao iz Balzakovih romana nego iz dela francuskih ekonomista. Na kraju, određena umetnička dela mogu da podstaknu na društvenu akciju, što se naročito odnosi na književnost.

Umetnost se opisuje, odnosno tumači, preko njene četiri dimenzije. Prvo, postoji sam „umetnik” i njegov stvaralački čin; drugo, postoji „umetničko delo”, koje

poseduje izvesnu samostalnost; treće, postoji „publika”, kojoj je namenjeno to umetničko delo. Najzad, sve pomenute dimenzije se ispoljavaju u određenim „društvenim uslovima” (Mišković, 2003: 353). Sociologija uglavnom proučava poslednja dva umetnička aspekta.

Umetnost predstavlja izraz svoga vremena, ali ne ispoljava se samo uticaj društva na umetnost, već je na delu i veoma složen uticaj umetnosti na društvo. Otuda je veoma važno analizirati odnos umetnika i društva. Moguće je govoriti o tri najopštija odnosa: (1) odnosu saglasnosti, (2) odnosu suprotstavljanja i (3) ambivalentnom odnosu (umetnik istovremeno i hvali i kudi društvo u kome stvara). Socijalna angažovanost umetnosti ispoljava se prevashodno kroz kritiku društva u umetnosti, koja može biti implicitna ili eksplicitna, totalna ili fragmentarna.

7.5. Nauka

Iako se začeci savremene nauke vezuju za iskorak od mitosa ka logosu, napravljen u antičko doba, kao zaseban sistem ideja, verovanja i prakse, nauka se izdvojila tek u doba renesanse. Za Đuru Šušnjića „nauka je relativno nezavisan, zatvoren i isključiv sistem ideja, verovanja i prakse”, a od ostalih sličnih sistema razlikuje se s obzirom na „viziju sveta (tzv. naučni pogled na svet), *pretpostavke* od kojih polazi, *metode* koje koristi, *istina* do kojih dolazi, *merila* koja primenjuje, *jezik* kojim govori, *norme* kojih se pridržava, *racionalnost* koju brani, *funkcije* koje vrši, *vrednosti* koje afirmiše, *kulturu* koju stvara” (Šušnjić, 1982: 66).

Osnovna *funkcija* nauke ogleda se u dolaženju do saznanja o prirodnim i društvenim pojavama. *Vrednosti* nauke su višestruke: univerzalizam, sloboda, racionalnost, javnost i tolerantnost, a centralna je *naučna istina*. Može se govoriti o nauci kao celini, ali i o prirodnim, društvenim, psihološkim, matematičkim i filozofskim naukama. Postoje i tzv. primenjene nauke (tehničke, medicinske, agronomske, vojne, pedagoške), fundamentalne i praktične, teorijske i empirijske. U zavisnosti od stepena razvijenosti, svaka nauka se dalje grana na specijalne discipline (recimo, sociologija na: sociologiju kulture, umetnosti, religije, saznanja, rada, morala...). Izgrađenu akademsku nauku odlikuje: precizan jezik, upotreba strogih metodoloških procedura, odgovarajuća infrastruktura. Posebno važno pitanje u nauci dotiče se *vrednosne neutralnosti*, čija se problematičnost dostizanja posebno ispostavlja u društvenim naukama. Nauku rađa želja za objašnjenjima koja su sistematska i koja se istovremeno mogu proveravati činjeničkim svedočanstvom; organizovanje i klasifikovanje znanja na osnovu principa koji objašnjavaju – karakterističan je cilj nauka. Još određenije rečeno, „nauke nastoje da otkriju i formulišu na opšti način uslove pod kojima se zbivaju događaji različitih vrsta, pri čemu su iskazi o takvim određujućim uslovima objašnjenja odgovarajućeg dešavanja” (Nejgel, 1974: 4).

Prema *oblastima proučavanja*, nauke su klasifikovane u sedam grupa: oblast humanističkih nauka, društvene nauke, prirodne nauke, medicinske nauke (medicina, stomatologija, farmacija, veterina), tehničke nauke, biotehničke nauke, informatičke

nauke. Područje *prirodnih* nauka strukturirano je u pet naučnih polja (biologija, fizika, geo-nauke, hemija i matematika) i trideset i tri naučne grane. Područje *tehničkih* nauka ima petnaest naučnih polja (arhitektura i urbanizam, brodogradnja, elektrotehnika, geodezija, građevinarstvo, grafička tehnologija, hemijsko inženjerstvo, metalurgija, računarstvo, rudarstvo, nafta i geološko inženjerstvo, mašinstvo; tehnologija saobraćaja i transporta, tekstilna tehnologija, avio-saobraćaj, raketna i svemirska tehnika i druge temeljne tehničke nauke) i šezdeset i devet grana nauke. U području *medicinskih* nauka izdvojeno je šest naučnih polja (temeljne medicinske nauke, kliničke medicinske nauke, javno zdravstvo i zaštita, veterinarska medicina, stomatologija i farmacija) i četrdeset i dve grane nauke. *Društvene* nauke imaju deset naučnih polja (ekonomija, pravo, politikologija, informacione nauke, sociologija, psihologija, pedagoške nauke, socijalna geografija, socijalna delatnost i sigurnosne i odbrambene nauke) i šezdeset naučnih grana. Delovanje u *humanističkim* naukama ostvaruje se u osam naučnih polja (filozofija, teologija, filologija, istorija, istorija umetnosti, nauka o umetnosti, arheologija i etnologija i antropologija), koja imaju četrdeset i jednu naučnu granu. Delatnici u *umetničkom* području mogu da se ostvaruju u četiri naučna polja (tj. dramske umetnosti, filmska umetnost i elektronske umetnosti, muzička umetnost, likovne umetnosti) i petnaest naučnih grana.

Nauka u savremenom društvu ispoljava se kao sastavni deo proizvodnih postupaka i bitno utiče na njihov razvoj proizvodnih snaga. Za razliku od minulih vekova, u savremeno doba se do naučnih otkrića dolazi u istraživačkim centrima, institutima, sektorima za razvoj i tehnologiju, pa se tek onda primenjuju u industriji kroz praksu. Time se radikalno menja odnos između nauke i prakse, jer, dok se nekad „praktična nužnost smatrala majkom invencije”, danas je „invencija majka nužnosti”:

Ajnštajnova teorija predskazala je upotrebu nuklearne energije davno pre nego što su čoveku bili na raspolaganju bar laboratorijski tipovi atomske tehnike; razvitak kibernetike prethodio je primeni računara; mikromolekularna hemija dala je teoretsku sliku materija, koje pre toga niko nije poznao itd. Ako je još na početku svoje karijere Ford razglasio svoju parolu da je praktična nužnost majka invencije, onda se danas njeni naslednici upravljaju prema principu da je invencija majka nužnosti. Nauka sada krči sebi poseban, samostalan put revolucionarne pokretačke snage civilizacijskog procesa. Bez učešća nauke ne može više da radi nijedna moderna fabrika, i unutar industrije razvijaju se najviše one grane koje su direktno zasnovane na nauci, kao što su elektronika, hemija itd.; u njima nauka stalno nalazi najjaču rezonancu i primenu. Pojavljuje se jasno nova zakonitost: što je industrijska zemlja razvijenija, to više njen privredni (a ne socijalni) razvitak zavisi od napredovanja nauke (Rihta, 1972: 212).

Nauka je sve učestaliji predmet promišljanja mnogih socioloških teorija, posebno onih kritičke orijentacije. Teoretičari ovog tabora nauku posmatraju kao oblik dominacije kojim se služe ekonomske i vojne elite kako bi svet oblikovale po svojim zamislima i ostvarivale razne oblike kontrole (Habermas, 1970).

7.6. Ideologija

Pripadnike mnogih društvenih grupa karakteriše određeni skup ideja, predstava i vrednosti pomoću kojih izražavaju svoje interese, nastojeći da ih nametnu čitavoj zajednici. Ideologiju je otuda moguće definisati kao „relativno stabilan i relativno konzistentan sistem ideja, normi ponašanja i delanja usmeren ka određenim društvenim subjektima koji su (ili će biti) njegovi nosioci” (Торђевић и Ђуровић, 1994: 82). Interiorizacijom ideja i normi ponašanja ideologije nastoje da vrše društvenu kontrolu i očuvanje (ili stvaranje novog) poretka koji su projektovale. S obzirom na glavne nosioce, ideologije možemo podeliti na: *teokratske, aristokratske, građanske (buržoaskе), proleterске, tehnokratske* ili *tehno-birokratske*, a s obzirom na koncept „idealnog društva”, za koje se bore, možemo razlikovati: *liberalizam, socijalizam i anarhizam* (Tadić, 1988). Za druge autore u klasifikovanju određenih ideologija mnogo je važniji *novum* koje unose u projektovanje društva, pa govore o *reakcionarnoj, konzervativnoj, reformatorskoj i revolucionarnoj* ideologiji.

Tako bi, na primer, ideologija islamskog fundamentalizma, neonacizma ili neofašizma pripadale reakcionarnim, dok bi liberalna i neoliberalna ideologija zapadnih društava predstavljale konzervativne. Ponekad se navodi da one rade na reformisanju a uglavnom se radi o izuzetnoj moći prilagođavanja novonastalim uslovima – one ne projektuju nove modele već funkcionalnu stabilnost... Reformatorske ideologije smatraju da će postepenom izmenom strukturalnih i funkcionalnih karakteristika datog društva (ali u okviru novih, do tada nepostojećih modela) vremenom postići globalne i korenite promene. Takve su socijaldemokratske ideologije nakon Prvog svetskog rata. Za razliku od njih, revolucionarne ideologije, pored toga što nude novi model, zalažu se za izmenu postojećeg stanja prevratom – u kratkom vremenskom periodu i, najčešće, silom. (Торђевић и Ђуровић, 1994: 84)

Prema viđenju Karla Manhajma (1978), postoje dva tipa ideologije: „partikularna” i „totalna”. Pod prvim tipom ideologije misli se na pojedine iskaze o nekom pitanju čija je neistinitost posledica pritiska, interesa ili emocija. U slučaju totalne ideologije, s druge strane, čitav način shvatanja je pod uticajem određenih istorijskih okolnosti i socijalne strukture.

Minuli vek obeležile su četiri „velike ideologije”: fašizam, komunizam (stalinizam), nacionalizam i verska ideologija. Uprkos njihovim specifičnostima, sve su ispoljile opšte karakteristike i sličnosti o kojima je bilo govora. Nekolike ideologije, pre svega nacionalizam i neofašizam, negativno se odražavaju na opšti društveni razvoj savremenih društava, uključujući i evropska (Škorić i Kišjuhas, 2014).

Funkcije ideologije su: saznajna, uloga prilagođavanja, uloga orijentacije, integrativna, prevratnička, uloga kontrole, uloga identifikacije i ekspresivna (Šušnjić, 1993: 373–380).

Neoliberalizam. Krajem 70-ih godina prošlog veka na svetskoj pozornici pojavila se jedna nova doktrina – „neoliberalizam”, preobrazivši se u „centralni rukovodeći princip ekonomske misli i menadžmenta” (Harvi, 2012: 14). Opšte su mu

karakteristike: (1) deregulacija, (2) privatizacija i (3) povlačenje države iz mnogih područja socijalne zaštite. Njena se uloga svodi na stvaranje i očuvanje institucionalnog okvira koji će omogućiti slobodu preduzetničkih aktivnosti pojedinaca i vještina, slobodno delovanje tržišnih mehanizama i slobodno odvijanje trgovine. Rečju, liberalizam, koji već četiri decenije ostvaruje prevlast kao način diskursa, stremi maksimalnom uvećanju obima i učestalosti tržišnih transakcija, odnosno nastoji da se svekoliko ljudsko delanje podvede pod domen tržišta. Finansijski kapital ima prvorazrednu važnost. Takođe, neoliberalna mondijalizacija umanjuje značaj realnog sektora privređivanja (što dovodi do deindustrijalizacije), osetno sužava radnička prava, te marginalizuje radničku klasu preko podriivanja njenih instrumenata moći kao što su sindikati, participativna demokratija, veze sa partijama koje bi trebalo da štite njene interese i sl. (Dokmanović, 2017).

Proces neoliberalizacije, sledstveno, prate i tzv. kreativne destrukcije koje se odnose ne samo na prethodni institucionalni okvir (na primer, krnjenje suvereniteta nacionalne države) već i na „podelu rada, društvene odnose, sticanje bogatstva, tehnološke mikseve, načine života i mišljenja, aktivnosti reprodukcije, privrženost zemlji i običaje srca” (Harvi, 2012: 16). Najbolje pomenutu destrukciju ilustruju narasle razlike u platama menadžera i najamnina radnika u američkoj industriji. Deceniju pre pojave neoliberalnog talasa (1970), odnos primanja radnika i generalnih direktora u ovoj zemlji iznosio je tek nešto više od 1:30, da bi tri decenije kasnije (2000) porastao na 1:445 (Harvi, 2012: 33). Nejednakosti se uvećavaju i na globalnom planu do neslućenih razmera. Smatra se otuda da najnovija faza u razvoju kapitalizma dovodi do „eksploatacije bez granica”, te da je prikladno opisuje termin *fleksploatacija* (Burdije, 1999: 98). Naime, u uslovima opšte i trajne nesigurnosti, mnogi aspekti radnog angažovanja postaju fleksibilni, uključujući i tip radnog odnosa.

S obzirom na to da se otelotvorenje neoliberalnih ideja vezuje u političkom smislu za povremene otklone prema autoritarnosti i nedemokratskim praksama, kao i neprestano, već pomenuto, uvećavanje jaza između najbogatijih i najsiromašnijih građana u svim društvima koje zapljuskuje talas liberalizacije, sve učestalije se ispoljavaju zahtevi za obnovom društvene solidarnosti. Narušena harmonija se nastoji ostvariti kroz neke nove tokove kao, na primer, oživljavanjem interesa za religiju i moral, ili, vraćanjem na neke ranije političke forme poput fašizma, nacionalizma, lokalizma, verskog fundamentalizma itd.

7.6.1. Pojam i oblici nacionalizma

U političkoj sociologiji, kao i u istoriji, nacionalizam se posmatra kao socijalna pojava koja ima korene i rađa se s nacijom, i to kao specifičan izraz u odnosu na druge nacije. Nacionalizam je naročito dominirao tokom imperijalističke faze razvoja kapitalizma, pre svega u toku Prvog svetskog rata. Nacionalizam se ponovo javlja u Drugom svetskom ratu, čemu je prethodio dolazak na vlast nacista u Nemačkoj 1933. godine. Nemački nacizam je polazio od rasističke teorije o „višim” i „nižim” rasama. A pre toga, tokom XIX veka, u visokim intelektualnim i političkim

krugovima Evrope nisu bile retke podele na „stare i nove narode-nacije”, „istorijske i neistorijske narode”, „političke i nepolitičke narode” i sl.

Nacionalizam ne mora da nosi uvek negativan predznak. Nacionalni pokreti XIX veka u većini zemalja Evrope otvorili su put opšteg društvenog napretka. Pod nacionalizmom se podrazumeva i „skup verovanja i simbola koji izražava identifikaciju sa nekom nacionalnom zajednicom” (Gidens, 2003: 713). U nastavku su ukratko opisani neki oblici nacionalizma koji su pojavljuju i u savremenim društvima.

Šovinizam se odlikuje nacionalnom isključivošću, shvatanjem o nadmoćnosti svoje nacije u odnosu na druge. Njegovo postojanje svedoči o nacionalnoj mržnji, izolovanosti i netrpeljivosti prema drugim nacijama.

U novije vreme je prisutan još ekstremniji nacionalizam – tzv. nacionalni nihilizam. Ovde se radi o zaljubljenosti u svoju naciju, davanju „prednosti” svojoj naciji nad svim ostalim, dok se pojedinim nacijama ne priznaje ni pravo na postojanje. Što se tiče unutrašnjeg plana, nihilizam se javlja kao rasizam, separatizam i slično. Kako će se nacionalizam ispoljiti (kao iredentizam, separatizam, ksenofobija, ekstremni etnocentrizam, rasizam ili unitarizam) – zavisi od mnogobrojnih faktora.

Separatizam je oblik nacionalizma koji teži nacionalno-etničkim podelama, uključujući i otcepljenje od države.

Iredentizam predstavlja posebnu varijantu separatizma. Iredentizam polazi od toga da nacije sa delovima prisutnim na teritoriji druge države imaju pravo da pripoje te delove svoga naroda, kao i teritoriju na kojoj su oni naseljeni i žive. Pretpostavka je da su im ti delovi u prošlosti politički pripadali. Danas, međutim, kada su granice država priznate posle Drugog svetskog rata (uvažavanjem doktrine o nepovredivosti granica), iredentizam bi, ukoliko bi se ponovo pojavio, imao negativne efekte i značenje.

Etnocentrizam je, u manjoj ili većoj meri, kulturno uslovljeno ponašanje kome podležu svi ljudi. Nema kulture koja svoje pripadnike ne čini etnocentričnim. Većina ljudi smatra da je sistem vrednosti, uverenja i normi kulture kojoj pripadaju bolji od drugih. Etnocentrizam tako dovodi do netolerancije, a netolerancija je izvor sukoba. Tarner napominje da se etnocentrizam javlja kako između društava tako i unutar društva. Na primer, američko uverenje u vlastitu moralnu izuzetnost često dovodi do toga da SAD utiču na političke prilike u drugim državama koje su, sa stanovišta etnocentrizma, moralno inferiorne. Slično važi i za etnocentrizam unutar nacionalnih granica. U ovom slučaju, pripadnici različitih potkultura (recimo, studenti iz radničkih porodica) gledaju jedni na druge „ispod oka”, te se neprestano „suočavaju sa dominacijom mnogih kulturnih simbola koji se razlikuju od njihovih simbola” (Tarner, 2009: 119).

Ksenofobija je oblik nacionalne mržnje koji se ispoljava kroz strah od „stranaca”, pripadnika ostalih nacionalnosti koji su došli i naselili se u dotičnu zemlju. Ova pojava je prisutna s vremena na vreme (intenzivnije u vreme ekonomskih kriza) u nekim razvijenim zapadnoevropskim zemljama u koje se doselio veliki broj ljudi iz udaljenih delova sveta; pretežno iz ekonomski zaostalijih zemalja. Zagovornici ksenofobije pružaju otpor asimilaciji i integraciji stranaca, te šire strah zbog navodne

ugroženosti nacionalne čistote (prevashodno, jezika i kulture) i ekonomije. Činjenica je da je veliki broj doseljenika davao i daje značajan doprinos tehničkom i društvenom napretku zapadnoevropskih zemalja.

Najzad, unitarizam zanemaruje nacionalne osobenosti i posebna nacionalna prava, polazeći od tobožnjeg totalnog jedinstva nekih nacija. To „jedinstvo” interesa određenih nacija manifestuje se preko centralizovanog državno-birokratskog aparata i vlasti, a posebno pri rešavanju klasno-nacionalnih pitanja. Tom prilikom dolazi do nametanja nekih nacionalnih interesa putem unitarističke državno-političke organizacije društva. Pojedini autori navode da je unitarizam suprotan nacionalizmu. Svim je izvesno da nekritičko nametanje unitarizma, ili bilo kog drugog nadnacionalnog identiteta, može ostaviti štetne posledice, po razornosti jednake onim koje potiču od drugih oblika nacionalizma.

Nacionalizam, nesumnjivo, još uvek istrajava u savremenim uslovima, što znači da se može shvatiti i analizirati i kao totalitarna svest, prisutna u većoj ili manjoj meri. Retrogradni karakter nacionalizma obavezuje mnoge učesnike društvenog života da mu poklone odgovarajuću pažnju. Poznati pisac Danilo Kiš, recimo, u svom eseju *Negativna kategorija duha* (1971) opisao je nacionalizam kao „kolektivnu i pojedinačnu paranoju”.

7.6.2. *Predrasude i stereotipi o drugim narodima i nacijama*

Iako se o njima može govoriti kao o neproverenim sudovima, u socijalnoj psihologiji predrasudama se nazivaju specifične vrste stavova, koje se od ostalih stavova razlikuju po tome „što su manje zasnovane na činjenicama ili su potpuno nezasnove, što su otporne na promene (opiru se činjeničkoj ili logičkoj argumentaciji) i što uključuju relativno jak emocionalni odnos” (Kuzmanović, 1992: 119).

Gordon Olport (Alport) definiše predrasudu kao „odbojni ili neprijateljski stav prema nekoj osobi koja pripada određenoj grupi, upravo zbog toga što ona pripada baš toj grupi; na osnovu grupne pripadnosti zaključuje se da pojedinac ima negativne karakteristike koje su inače pripisane datoj grupi” (Allport, 1958: 8, citirano prema: Mihailović, 1998: 412). Postoje pasivne (nedostaje im aktivna komponenta stava) i aktivne predrasude (pretpostavljaju različite stepene praktičnog delovanja). U skladu sa tim, za Olporta (1954, navedeno prema: Rot, 1975) etničke stereotipije su prvi stepen ispoljavanja predrasuda prema drugim narodima (sklonost da se o drugima loše govori i da se stereotipno ocenjuju); drugi stepen se manifestuje putem izbegavanja kontakta, odnosno ispoljavanjem socijalne distance; treći se ogleda u diskriminaciji (ograničavanje raznih prava); četvrti u fizičkim napadima i peti u genocidu drugog naroda. U sociologiji i socijalnoj psihologiji od naročitog su značaja proučavanja etničkih i rasnih predrasuda.

Rudi Supek smatra da je društvena predrasuda „oblik društvene anti(sim)patije koji se očituje u pogrešnoj i nesavitaljivoj generalizaciji i pristranom vrednovanju pripadnika drugih društvenih grupa, a koja počiva na dinamici grupnog uključivanja i isključivanja sa tendencijom ka regresiji u primitivne oblike agresivnosti u slučaju

porasta međugrupnih napetosti. Ova tendencija ka regresiji je pravilo kod etničkih predrasuda” (Supek, 1973: 80). Autor naglašava da se razlika između običnih društvenih predrasuda i etničkih stereotipija sastoji „upravo u lakom izazivanju regresije u pogledu grupnog agresivnog ponašanja, odnosno grupne identifikacije u cilju mobilizacije prema nekom vanjskom neprijatelju” (Supek, 1973: 80–81).

Nikola Rot definiše predrasude „kao logički neosnovan, uporno održavan i izrazitim emocijama praćen odnos prema različitim objektima” (Rot, 1975: 367). Rasne i etničke predrasude definiše kao negativne stavove prema tuđim rasama i etničkim grupama u celini, kao i prema pojedinim pripadnicima ovih rasa i grupa: „Pod etničkim stereotipijama mi podrazumevamo deo kognitivne komponente odnosa prema pojedinim narodima, i to takav deo kognitivnog odnosa koji karakteriše relativno uprošćeno i rigidno shvatanje o karakteristikama pripadnika pojedinih naroda. Ocene o osobinama pojedinih naroda uprošćene su i neadekvatne jer su ishod tendencije ka simplifikaciji a radi lakšeg snalaženja” (Rot, 1975: 378). Negativni odnos ogleda se u potcenjivanju osobina, nepriznavanju sposobnosti, osuđivanju ponašanja, u nesklonosti i mržnji, kao i u spremnosti za preuzimanje ili podržavanje neprijateljskih mera protiv grupa ili pojedinih pripadnika.

U socijalno-psihološkoj literaturi insistira se na kognitivnoj komponenti stereotipa: „Slika o drugima – skup uverenja o tipičnim osobinama i načinu ponašanja druge grupe – podloga je na osnovu koje ljudi razvijaju afektivni odnos prema pripadnicima druge grupe i ponašaju se prema njima na određen način” (Popadić i Biro, 2002: 33). U istraživanjima najveća pažnja se poklanja rasnim i etničkim stereotipima, jer su veoma rašireni i od značaja za društveni život i odnose među ljudima.

Pojam (etničkih) stereotipa u nauku je uveo Volter Lipman (Lippmann) još 1922. godine. On je u stereotipima video vrstu predstava ili stavova koji omogućavaju lakše snalaženje i orijentaciju pojedinaca u složenom svetu. Nasuprot Lipmanu i njegovim sledbenicima, u psihološkoj književnosti izgrađeno je i drugo stanovište, prema kojem stereotipi predstavljaju „racionalizaciju postojećih predrasuda” u vezi sa etničkim grupama. To stanovište zastupali su Gordon Olport i Hans Jirgen Ajzenk (Eysenck), a kod nas Nikola Rot, Đorđe Đurić, Bora Kuzmanović, Dragomir Pantić i drugi autori (Mihailović, 1998: 413).

Etnički stereotipi potiču od ubeđenja u opšte karakteristike koje čine jednu grupu ljudi različitom od druge. U ranijim istraživanjima o stereotipima, istraživači su tvrdili da su te globalne procene etničkih grupa odražavale način mišljenja koji je u velikoj meri bio pogrešan, nelogičan, netačan i, štaviše, motivisan negativnim stavovima prema tim grupama (Allport, 1954; Lipman, 1922). Zatim su teoretičari modifikovali takav pristup, došavši do zaključka da je uopštavanje o različitim etničkim grupama nalik uopštavanju o drugim kategorijama objekata (Hamilton, 1979). Oba tipa uopštavanja sadrže normalne kognitivne greške i ne nastaju isključivo iz motivacionih razloga. Iako su uopštavanja o različitim grupama ljudi podložna stvaranju predrasuda u kognitivnoj obradi, neki stereotipi mogu tačno da ukažu na stav da izvesne grupe imaju različite društvene uloge, najpre, u pogledu društvenog statusa i profesije.

Bora Kuzmanović (1992: 120) pod stereotipijama podrazumeva „šematsku i krutu predstavu o osobinama ličnosti i obrascima ponašanja pripadnika neke grupe (u ovom slučaju etničke), koja se kruto prenosi i primenjuje kao unapred stvorena slika o gotovo svakom pojedincu iz te grupe”.

U radu *Changes in Ethnic Stereotypes of Serbs*, Dragomir Pantić rezimira shvatanja pojma stereotipa na osnovu mnjenja niza autora.

U socijalnoj psihologiji pod stereotipom se obično podrazumeva rigidna, uglavnom netačna, pa i predrasudama obojena percepcija drugih osoba i socijalnih grupa. Stereotipi su pretežno rezultat deformisane percepcije i nekompletne generalizacije, ponekad i sasvim nekorektnog zaključivanja koje je uslovljeno predubeđenjima, interesima, emocijama, ali takođe i tendencijom psihičkog ekonomisanja[,] koja se manifestuje simplifikacijom raznovrsne i bogate stvarnosti i njenim redukovanjem na nekoliko kategorija. [...] Stereotipi ipak nisu uvek sasvim netačni, jer pripadnici grupa koji su predmet opažanja i procenjivanja mogu da poseduju neka zajednička obeležja ili barem slične osobine u smislu modalnih tipova. (Pantić, 1996: 562)

Etnički stereotipi, sa idealizovanom slikom o vlastitoj grupi i negativnim predznakom o pripadnicima drugih etničkih grupa, standardna su posledica etničkog narcizma, sa svojim ekstremnim vidovima ispoljavanja – paranoja etničke grupe i etnička deluzija (Mihailović, 1998).

Jedna od najproduktivnijih metoda analiziranja etničkih stereotipa jeste upotreba „spiskova sa karakternim osobinama”, koja omogućuje istraživaču da uporedi stereotipe o samom sebi jedne etničke ili nacionalne grupe sa stereotipima te grupe o drugim ljudima. Ovaj postupak razotkriva latentne i implicitne stavove prema „stranim” etničkim grupama, čak i one koje izmiču ispitanikovo pažnji. Gutkov /Gudkov/ (1996) smatra da etničke predstave nisu statični skupovi nezavisnih atributa i svojstava, već namerne i dinamične konstrukcije, strukture međudnosa i samodefinisanja etničkih grupa. Činjenica da ispitanici jednim kategorijama opisuju pripadnike svoje etničke grupe, a drugim kategorijama „one druge” – omogućava konstrukciju koeficijenta etničke poželjnosti osobina kojima se opisuje sopstveni i onaj drugi narod.

Kako je već spomenuto, etničke stereotipije ne moraju uvek biti proizvod predrasuda, već se o njima može govoriti i kao o neopravdanim generalizacijama, tj. produktima površnog ili nedovoljnog poznavanja pojedinih naroda (Romi su dobar primer toga). Stoga se predrasude ispituju i na druge načine, na primer, putem socijalne distance.

Pojam socijalne distance ili društvene udaljenosti u sociologiju je uveo američki sociolog Robert Ezra Park i definisao ga kao: „Stepen i mera razumevanja i intimnosti koji obeležavaju presocijalne i socijalne odnose uopšte” (Sociološki leksikon, 1982: 116–117). U vidu psihološke bliskosti ili udaljenosti od pripadnika nekih grupa, pretežno se odnosi na tzv. konativnu (ponašajnu) komponentu stava i operacionalno određuje kao spremnost da se prihvate ili odbiju karakteristični socijalni odnosi. Važno je prilikom korišćenja pojma društvene udaljenosti precizirati prema

kome ili prema čemu se manifestuje distanca (pojedinaac, grupa, ideja) i u kom se obimu i formi ispoljava. Najveći broj istraživanja društvene udaljenosti izvršen je u oblasti rasnih i etničkih odnosa, zbog čega se posebno mesto u društvenim naukama poklanja etničkoj udaljenosti. Kao instrument za merenje socijalne distance najčešće se upotrebljava originalna ili modifikovana Bogardusova skala društvene udaljenosti. U njoj su navedeni socijalni odnosi različitog stepena bliskosti i od ispitanika se traži da označi one odnose koje bi prihvatio sa članovima određene etničke grupe.

Američki sociolog Emori S. Bogardus (1928) prvi je konstruisao tehniku čiji je specifičan cilj merenje i poređenje stavova prema rasnim i etničkim grupama, ali se ona, uz određene modifikacije, može primeniti za ispitivanje socijalne distance prema bilo kojoj grupi osoba. Primenom Bogardusove skale na nacionalne skupine, na indirektan način merimo predrasude ispitanika, pa se na osnovu dobijenih rezultata može zaključivati o stepenu međunacionalne tolerancije jedne nacionalne skupine prema drugoj, odnosno spremnosti različitih nacionalnih grupa da razvijaju duh saradnje u multikonfesionalnim sredinama.

Na kraju, nudimo sledeća operacionalna određenja društvenih predrasuda, etničkih stereotipa i socijalne distance:

1. Društvene predrasude su specifične vrste stavova, najčešće praćene negativnim emotivnim nabojem o osobenim karakteristikama pojedinaca, formirane na osnovu činjenično neutemeljenih, vrednosno pristrasnih i teško promenljivih generalizacija o društvenim grupama kojima oni pripadaju.

2. Etnički stereotipi su široko rasprostranjene, neodgovarajuće, uprošćene i krute predstave o sebi (autostereotipi), odnosno opštim obrascima ponašanja konkretnih naroda (heterostereotipi), nastale iz potrebe za svođenjem društvene stvarnosti ili zbog racionalizacije postojećih predrasuda o etničkim grupama i podrazumevaju kognitivnu komponentu stava.

3. Socijalna distanca obuhvata konativnu komponentu stava i označava spremnost da se prihvate ili odbiju karakteristični socijalni odnosi sa pripadnicima pojedinih naroda.

VIII poglavlje

RAD KAO SOCIOLOŠKA KATEGORIJA

Termin *rad*, u smislu fizičkih aktivnosti čoveka, nastao je početkom XIV veka, u vreme kada se nazirao kraj feudalnom načinu privređivanja u Evropi. Pored ovog, nastali su i drugi, izvedeni termini, među kojima su *radnik* i *najamni radnik*. Svi zajedno zabeleženi su u kraljevskim poveljama kojima su regulisani pravni odnosi rudarskih radnika i „iskonsko pravo” kralja na monopol nad rudnim bogatstvima (Schneider i sar., 1987: 133). Zbirno obeležje različitih značenja rada, pod uticajem zapadnoevropske tradicije, predstavlja zainteresovanost čoveka u društvu da vreme rada ispuni produktivnim aktivnostima.

Sociologija sagledava pojam rada u okviru dva saznanja konteksta koji proističu iz teorijskih postavki o nastanku, razvoju i konstituisanju sociologije rada. Prvi se odnosi na tradicionalno pozitivističko saznanje nasleđe u nauci uopšte, a drugi na savremena, kritički usmerena sociološka promišljanja društveno-istorijskih i sociokulturnih uslova u kojima se terminu *rad* pridaju različita značenja.

Termin „rad” se u sociologiji uopšte – kao i u ekonomiji – najčešće odnosi na plaćeni rad (odnosno na onu vrstu rada koja je obuhvaćena „društvenim knjigovodstvom”). Takvo razumevanje termina „rad”, kako u sociologiji uopšte, tako i u sociologiji rada (kao i u sociologiji organizacije i sociologiji profesija) „ušlo” je i širilo se pod uticajem nasleđa industrijske sociologije (u kojoj je dugo vremena dominirao pozitivistički pristup radu). Međutim, u opštesociološkim pristupima i pre „konstituisanja” industrijske sociologije (kao i u široj društvenoj misli), prisutna su i drugačija razumevanja termina „rad”. U tim razumevanjima se, čak ni u analitičke svrhe, ne može jasnije dvojiti značenje termina „rad” od pojmovnog određenja tog značenja. (Milošević, 2015: 10–11)

Premda su činjeni pokušaji da se objasni njegova bitnost za čoveka, preovladavale su dominantne predstave o radu, koje su pratile specifične sociokulturne uslove date epohe. Poimanje rada se u zapadnoevropskoj socijalnoj misli, od samog početka, konstruisalo u različitim značenjskim vidovima i po formi i po aktivnosti (Grint, 2003). Rad se ponekad označava terminom *ljudski kapital*. Ovo, naravno, otežava dolaženje do konsenzusa o relevantnosti rada i vrednosnim orijentacijama aktera rada.

Proistekli iz transformacije bivših socijalističkih društava u postojeća kapitalistička – konflikti u svetu rada postaju sve prisutniji u novijim istraživanjima. Dele se na dve grupe: (1) one koje uglavnom iniciraju radnici (zaposleni) i (2) one koje iniciraju poslodavci (Bolčić, 2000). Uobičajen vid institucionalizacije ovih konflikata predstavlja kolektivno pregovaranje.

Društveni sukobi najpre se sagledavaju kao isključivo patološke pojave koje nanose štete akterima u sporu: radnicima, preduzetnicima, radnim organizacijama u celini, ali i široj društvenoj zajednici. Otuda ne iznenađuje pretežno negativan odnos javnosti prema sukobljenim stranama – recimo, poslodavcima i „štrajkačima”. Sukobi u svetu rada nisu neminovno štetni, već, kako to napominje Bolčić (na tragu Kozerove teorije sukoba), imaju i pozitivne posledice po društvo.

No, osim *realnih gubitaka i šteta* koje proizlaze iz društvenih sukobljavanja, osim društvene dezintegracije koja ishodi iz tih sukoba, valja imati u vidu i *neposredne i posredne pozitivne efekte mnogih sukobljavanja*: uočavanje i „izoštavanje” realnih problema čije nerešavanje često i dovodi do sukoba i do lošeg rada mnogih ljudi; otkrivanje neusaglašenih „ciljeva sistema” i interesa onih sa čijom saradnjom „sistem” računa, snaženja grupne kohezije i mobilisanja kolektivnih aktera koji će biti zainteresovani i imati dovoljno moći da promene dato nepovoljno društveno stanje. (Bolčić, 2000: 335)

Savremena društva, zahvaljujući određenim vidovima regulacije sukoba, uspešnije se nose sa pogubnim posledicama sukoba u svetu rada uprkos činjenici da neoliberalni model privređivanja postaje sve prihvaćeniji i u bivšim socijalističkim društvima Evrope. Drugim rečima, ekonomski raskol sukobljenih aktera, koji je suštinski obeležavao industrijska društva do sredine XX veka, u savremenom društvu postaje sve manje izražen. To ne znači da su neki aspekti Marksovog viđenja suštine rada prevaziđeni. Štaviše, Marksova dela zaslužuju ponovno „čitanje”, te je neophodno da se nađu na „radnom stolu” i sociologa koji promišljaju o fenomenu rada (Bolčić, 2009).

8.1. Pojam ljudskog rada

Razumevanje rada, kao osnovne analitičke kategorije u opštesociološkim raspravama, od pomoći je u objašnjavanju međusobne uslovljenosti osnovnih socioloških kategorija – čoveka, društva i istorije (Milošević, 2004a: 17). Rad čini osnovu svakog privrednog sistema. Preostala tri elementa su: (1) tehnologija, (2) kapital i (3) preduzetništvo.

U svetlu činjenice da privreda osigurava ljudima opstanak – obezbeđuje resurse, njihovo pretvaranje u robe i raspodelu iste – njena struktura i dinamika u velikoj meri utiče na sve ostale institucije. Mnogi sociolozi su otuda tvrdili i da je glavni društveni pokretač: „Priroda privrednog sistema determiniše moguće tipove

grupa, organizacija, zajednica, klasa, društvenih kategorija i drugih institucionalnih sistema, kao i njihove strukture i kulture” (Tarnier, 2009: 331). Jedan od zagovornika ovog viđenja bio je, svakako, Marks, koji je detaljno analizirao prirodu kapitalističkog privrednog sistema industrijske epohe sredine XIX veka.

8.1.1. *Marksovo tumačenje rada*

Objašnjenje pojma ljudskog rada kao posebne kategorije zasniva se na teorijskim doprinosima Hegelovog misaonog sistema, a potom na Engelsovoj i Marksovoj kritičkoj reviziji i elaboraciji ovog pojma. Dok Hegel o radu govori kao o (filozofski apstraktnom) „procesu rada” (između gospodara i sluga) u svetsko-istorijskom razvoju „duha”, Marks se usredsređuje na mogućnost samoostvarenja čoveka preko rada u svetlu prepreka koje postavlja kapitalistički način proizvodnje (Grint, 1998: 20).

Marks u centar svojih promišljanja stavlja čoveka kao bića neraskidivo vezanog za prirodu, odnosno „vraća” čoveka prirodi upravo preko rada kao sredstva kojim ljudi s njom obavljaju „razmenu materije”. „Čovek je neposredno prirodno biće... Ali, čovek nije samo prirodno biće, nego ljudsko prirodno biće, tj. biće koje postoji samo za sebe, stoga rodno biće, biće koje se kao takvo mora potvrditi i manifestovati kako u svom bitku, tako i u svom znanju” (Marks, 1973: 324–325).

Kao poseban, jedinstven kvalitet u prirodi, čovek kao „rodno biće” mora stalno da se manifestuje i potvrđuje, što u okviru čovekove egzistencije predstavlja trajan proces. Čovek, stalno angažujući sve svoje fizičke i duhovne sposobnosti, mora u trajnom procesu rada da stvara sve uslove neophodne za svoj opstanak. Sve situacije s kojima se suočava u svojoj egzistenciji (a mnoge od njih nisu nužno njegove) čovek upravo radom čini svojim, za razliku od životinja, koje svoju vezu s prirodom ostvaruju na najdirektniji način.

Dvostruka priroda rada. U procesu rada čovek na prirodu ne deluje u usamljeničkom činu: u njemu, nužno je povezan s drugim ljudima. Otuda se sagledava uvek kao dvostruk odnos: odnos prema prirodi i društveni odnos. Iz toga proizlazi još jedna njegova dimenzija: čovek utiče istovremeno i na prirodu i na druge ljude u procesu rada.

Marks u raspravi *Najamni rad i kapital* piše da dvostruka priroda rada omogućava da, delujući na prirodu, menjajući je i prilagođavajući je svojim potrebama, čovek menja i samoga sebe i svoje stvaralačke moći i potencijale, te da razvija snage koje „dremaju” u njegovoj prirodi, i „potčinjava njihovu igru svojoj vlasti”.

Jedinstvo delovanja i svesti. Rad je organsko jedinstvo delovanja svesti i materijalnog delovanja čoveka na prirodu, a u tom procesu dešava se menjanje i same materije u prirodi. Delovanje svesti najizrazitije se ispoljava u čovekovo samosvesti, odnosno u čovekovo spoznaji sopstvenih potreba, kao i u definisanju ciljeva. U skladu s tim, čovek ih prvo definiše, zatim stvara planove, formuliše ideje, modele i idealne sheme materijalnih procesa koji će mu omogućiti dobrobit. Čovek u okviru materijalnog delovanja prevaljuje put od subjektivne predstave do delo-

tvorne aktivnosti opredmećene u objektu procesa rada. Na taj način se rad uvek ispoljava kao dijalektičko jedinstvo duhovnih i telesnih snaga, mozga i ruku, a sve to u procesu promene oblika prirodnih stvari u kvalitativno nove oblike – rezultate rada.

Rad kao nužnost. Neprestano čovekovo delovanje na prirodu, zbog njenog menjanja i prilagođavanja primarnim i izvedenim potrebama ljudi, predstavlja trajnu nužnost – „večiti prirodni uslov ljudskog života”. Rad se ispoljava kao nužda, čak i onda kada nije direktno uslovljen zadovoljenjem čovekovih primarnih potreba, odnosno uslova njegove fizičke egzistencije i proste reprodukcije.

Postoji i rad koji je rasterećen nužnosti golog preživljavanja iliti „carstva nužnosti”. Međutim, takav rad javlja se tek onda kada ta nužnost prestane, odnosno kada se ostvare odgovarajući materijalni uslovi za „carstvo slobode”. Skraćenje radnog dana, kako je smatrao Marks (1964: 9–10), osnovni je uslov.

Marks i Engels identifikovali su različite probleme vezane za rad: (1) uloga rada u nastanku čoveka; (2) rad i materijalna proizvodnja (apstraktan i konkretan rad, potreban rad, višak rada, radna snaga, najamnina); (3) rad kao otuđenje i razotuđenje; (4) rad kao kategorija prakse; te (5) podela rada.

8.1.1.1. Činioci proizvodnje

Tri osnovna činioca pokreću svaku društvenu proizvodnju: (1) čovek, sa svojim znanjem i iskustvom, (2) sredstva za rad i (3) predmeti rada.

Radna snaga. Čovek svojim radom pokreće ostale faktore proizvodnje jer stvara i sredstva (oruđa) za rad i bira predmete svog rada. Rad kao svesna i svrsishodna delatnost ljudi prema opštesociološkom određenju predstavlja proces u kome se troši radna snaga proizvođača. U klasičnoj ekonomiji, na principima ekonomske teorije Adama Smita, ključne kategorije su: (1) društveni poredak, (2) proizvodnja, (3) ponuda i (4) vrednost. Privredni rast počiva na akumulaciji kapitala i podeli rada, a proizvodni rad predstavlja osnovnu pokretačku snagu. O rastućem privrednom rastu govori se onda kada rad većeg broja radnika obezbeđuje još veću količinu proizvoda; na primer, kada deset puta više radnika ostvari stotinu puta veći učinak. S druge strane, u središtu društva i ekonomije na temeljima tržišnog fundamentalizma nalaze se: (1) pojedinac, (2) potrošnja, (3) tražnja i (4) cene.

Savremeno društvo karakteriše sve veći utrošak umnog rada nauštrb fizičkom. Znanje postaje poseban i najvredniji kvalitet radne snage proizvođača. Na primer, na početku XX veka manuelni radnici činili su 75% zaposlenog stanovništva, a od toga su 26% činili kvalifikovani, 35% polukvalifikovani, te 10% nekvalifikovani radnici. Već sredinom prošloga veka manuelni radnici činili su manje od dve trećine zaposlenog stanovništva kada je o plaćenom radu reč (Gidens, 2003). Počev od 70-ih godina XX veka, udeo zaposlenih proizvodnih zanimanja u ukupnoj zaposlenosti dodatno se smanjuje kako moderne zajednice sve više poprimaju obrise „postkapitalističkog društva”, za koje se koriste različiti nazivi: „postindustrijsko društvo”, „informatičko doba”, „programirano društvo”, „umreženo društvo”, „digitalno društvo”, „društvo znanja”, „društvo rizika”, te „društvo nadzora”.

U „ekonomiji znanja”, orijentisanoj prema uslugama, najveći deo radne snage ne bavi se više fizičkom proizvodnjom i raspodelom materijalnih dobara, već njihovim dizajniranjem, razvojem novih tehnologija, marketingom, prodajom i održavanjem. „Radnici znanja” angažovani su na „nevidljivim” poslovima.

Velika većina nas pravi novac od „vazduha”: proizvodimo nešto što se ne može lako izmeriti ili dotaći. Naš učinak rada ne stoji nagomilan u luci, uskladišten u magacinu ili natovaren na teretne vagone. Većina nas zarađuje za život pružanjem usluga, mišljenja, informacija i analiza, bilo da se radi o telefonskoj centrali, advokatskoj kancelariji, vladinom odseku ili naučnoj laboratoriji. Svi mi radimo jedan „nevidljiv” posao. (Leadbeater, 1999: vii)

Do izražaja naročito dolazi preduzetništvo, kao posebna vrsta rada, pod kojim se podrazumevaju poslovi upravljanja, organizovanja i pokretanja proizvodnje u cilju ostvarenja većeg obima proizvodnje i poslovnih rezultata. U tom smislu je radna snaga najznačajniji aktivni faktor proizvodnje.

Sredstva za rad. Sredstvo kojim se deluje predstavlja jednu ili više sprava, koje u procesu rada posreduju između radnika i predmeta rada. Tim sredstvom radnik iskorišćava fizička ili hemijska svojstva predmeta rada, stvarajući proizvod u skladu sa svrhom rada. U izvesnom smislu, osim njegove fizičke snage, i sredstvo rada u rukama radnika predstavlja „silu” kojom deluje u ovom svrhovitom činu. Promena na predmetu rada, koja je svrha i krajnji cilj procesa rada, ostvaruje se pomoću sredstava za rad, a njenim postizanjem proces rada se završava.

Sredstva za rad u užem smislu obuhvataju materijalna dobra koja se neposredno koriste u procesu rada poput mašina, alata, uređaja itd. Sredstva za rad u širem smislu obuhvataju i oruđa koja obezbeđuju opšte uslove za rad; to su, na primer, fabričke hale, magacini za čuvanje robe, topionice itd.

Predmeti rada. Predmet na koji se deluje može biti gotovo prirodno dobro (zemlja, plodovi, voda itd.) za koji nije nužno čovekovo sadejstvo s prirodom, ali može biti pripremljen i prethodnim radom. Takvi predmeti rada nazivaju se sirovine (recimo, metali, tkanine, daske itd.). Za razliku od sredstava za rad, predmeti rada su pasivniji činilac društvene proizvodnje.

8.2. Savremena tumačenja rada

Tokom druge polovine XX veka pažnju sociologa zaokupljala su pitanja rada i slobodnog vremena. Odnedavno, interes pobuđuju i fenomeni plaćenog i neplaćenog rada, nezaposlenost i strah od nezaposlenosti u postindustrijskom društvu.

Lefevr (1959), poput klasika marksizma, smatra da je rad osnovni uslov razvoja pojedinca u društvenoj praksi:

On [rad] povezuje pojedinca s drugim radnicima (u radionici, u društvenoj klasi, u društvenoj celini) a i sa saznanjem; on doživljava, zahteva, on omogućava politehničko obrazovanje koje dominira celinom procesa proizvodnje i društvenom praksom. Ipak, ostvarenje tih mogućnosti ne ide bez znatnih teškoća. A „parcelisani” karakter rada ne može ni u kom slučaju da bude pogodan za razvitak ličnosti: kakav god bio njegov društveni i politički kontekst, on „alijenira” (Lefevbre, 1959: 159).

Rad kao sociološka kategorija, očigledno, deluje na čoveka višestruko:

- (1) Povezuje najpre zaposlene u svetu rada (sve one koji stvaraju), a zatim ih povezuje sa klasom, grupom, društvenom celinom;
- (2) Omogućava im saznanje;
- (3) Daje im i omogućava politehničko obrazovanje.

Lefevr je s pravom ukazao i na činjenicu da rast slobodnog vremena u kapitalističkom društvu samo delimično ublažava težinu i teškoću parcijalizovanog rada, ukazujući na to da su nužne i neophodne duboke i sveopšte promene kapitalističkog sistema ne bi li se ličnost oslobodila otuđenja u procesu rada, ali i u oblasti dokolice. Međutim, da bi se učinila analiza društveno-ekonomskih, umetničkih i ideoloških pojmova, uslov je da se ima u vidu da su kategorije rada metodološko polazište. Rad, kao sociološko-ekonomska kategorija, može biti kolektivan ili individualan, ali i fizički, materijalni i duhovni.

Čovek u procesu rada koristi radnu snagu i sopstvene fizičke i duhovne sposobnosti koje imaju obeležja: (1) utilitarnosti (korisnosti), (2) instrumentalnosti, (3) motivisanosti i (4) komunikativnosti (Vidaković, 2008). Pod prvim obeležjem misli se na postizanje zamišljenih i nužnih ciljeva, odnosno podmirenje različitih potreba ljudi. Instrumentalnost se odnosi na korišćenje različitih oruđa (na primer, mašina, robota i sl.) u procesu delovanja na prirodu i materiju. Motivisanost se odnosi na unutrašnje psihičko stanje ljudi koje ih pokreće na proizvodni proces, što radu daje značenje, smisao i vrednost. Najzad, komunikativnost znači da se tokom rada uspostavlja čitav splet odnosa i simbola koji daju određeno značenje proizvodnom procesu.

Navedena obeležja rada dobro opisuje primer studiranja na fakultetima i visokim školama. Rad studenata je svakako utilitaran (jer njime nastoje da podmire svoje potrebe), instrumentalan (jer tokom učenja deluju na predmete rada kao što su, na primer, udžbenici, praktikumi, računari i sl.), motivisan (jer njihov rad za njih ima smisao i značenje) i komunikativan (jer tokom učenja uspostavljaju odnose sa drugim ljudima – profesorima, kolegama, administrativnim osobljem i dr.).

Rad, ma koliko bio naporan ili dosadan, ima ogroman značaj za ljude. Pored instrumentalne uloge – obezbeđenje resursa za egzistenciju – predstavlja važan izvor ličnog identiteta i društvenosti. Naime, pruža osećaj stabilnog društvenog identiteta. Samopoštovanje, naročito kod muškaraca, često je povezano s njihovim ekonomskim doprinosom u održavanju domaćinstva. U okviru radne sredine lakše se sklapaju prijateljstva, dok se u slučaju gubitka posla osetno smanjuje broj poznanika (Gidens, 2003).

8.3. Podela rada

Starogrčki filozof Platon prvi je ukazao na značaj podele rada u društvu. Tvrdio je da u najbolje uređenoj državi svako obavlja posao za koji je najsposobniji: trebalo bi da mudri vladaju, hrabri da brane državu, a vredni da proizvode materijalna dobra. Podela rada je nesumnjivo istorijska kategorija. Dirkem je, za razliku od Marksa, više naglašavao društveno-tehničku dimenziju podele rada, tvrdeći da se njome povećava solidarnost i međuzavisnost u društvu jer se javlja potreba za proizvodima drugih onda kada se bave različitim poslovima. Osim pomenutih mislilaca, teorijskim razmatranjima podele rada bavili su se i Aristotel, Ibn Haldun (Khaldun), socijal-utopisti, Adam Smit, Vilhelm Vejting (Whiting), Žorž Fridman, Andre Gorc Svetozar Marković, Radovan Rihta, i drugi autori.

Na osnovu opsežnih istraživanja ovog fenomena, došlo se do saznanja da je podela rada objektivan, opšti, nužan i bitan društveni odnos u svim društvima. Ona ubrzava razvoj proizvodnih snaga društva i dovodi do podružljavanja proizvodnje i do izraženije povezanosti između proizvođača. Istovremeno je i raspodela ukupnog fonda društvenog rada na pojedine oblasti, grane, vrste i podvrste ljudske delatnosti. Nedvosmisleno predstavlja jedan od najvažnijih činilaca stvaranja i razvitka društva.

8.3.1. Vrste podele rada

Razvoj proizvodnih snaga uticao je na društveno-ekonomske odnose, na podelu rada, koja se, kroz složenije društveno-ekonomske odnose, ispoljavala u različitim oblicima. Najčešće se analitički sagledavaju tri forme: (1) prirodna, (2) istorijska (odnosno, društvena) i (3) tehnička podela rada.

Prirodna podela rada. Prirodna podela rada počiva na razlikama u polu i uzrastu (podela poslova između žena i muškaraca), te podeli među generacijama (deca, odrasli u punoj snazi i stari). Deca obavljaju lakše poslove, muškarci se bave lovom i stočarstvom, žene su zadužene za poslove u kući, dok stariji izrađuju oruđa i upućuju mlađe u rad. Ovaj, najranije nastali oblik podele rada, svojstven je svim društvima, ali je karakterističan i ključan za nerazvijena i tradicionalna društva.

U prvobitnoj zajednici ljudi su proizvodili da bi živeli (podmirujući svoje osnovne, egzistencijalne potrebe), tako da je podela rada bila „samonikla”, jer je poticala od rada u zavisnosti od uzrasta i pola. Na taj način se ljudi diferenciraju prema obavljanju određenih poslova i delatnosti: „Samonikla plemena, samonikla podela rada potiče iz razlika u polu i dobi, počiva dakle na čisto fiziološkoj osnovici, i biva sve prostranija što se zajednica više širi, stanovništvo raste, a osobito usled sukoba među raznim plemenima, i kad jedno pleme podjarmkuje drugo” (Marks, 1964: 282).

Istorijska podela rada. Usavršavanje sredstava za proizvodnju dovodi do složenije podele rada. Istorijsku podelu rada čine tri velike podele rada u dosadašnjoj istoriji: (1) pojava zemljoradnje kao zasebne privredne grane i njeno odvajanje od stočarstva; (2) odvajanje zanatstva od zemljoradnje i stvaranje podloge za kasniju

pojavu industrije, te, posebno; (3) pojava trgovine kao nove grane, koja povezuje poljoprivredu i zanatstvo posredstvom prvobitnog tržišta.

Do prve velike društvene podele rada na stočarstvo i zemljoradnju dolazi u prvobitnoj zajednici, u periodu varvarstva. Posle perioda sakupljačko-lovačke delatnosti, jedna plemena posvetila su se pripitomljavanju životinja i njihovom razmnožavanju kako bi podmirili potrebe za hranom, odećom i radnom snagom. Druga plemena orijentisala su se na obrađivanje zemljišta, gajeći određene vrste useva. Povećana produktivnost rada uslovlila je pojavu viškova u zemljoradnji i u stočarstvu.

Razvoj zemljoradnje, potom, dovodi do izdvajanja zanatstva iz njenog okrija i do druge velike društvene podele rada. Tada dolazi do formiranja uslova za robnu proizvodnju kao posebnog oblika organizacije i funkcionisanja društvene proizvodnje.

Povećan obim zanatske proizvodnje uslovio je pojavu trgovine i treću veliku društvenu podelu rada. Sa pojavom trgovine, formira se i poseban, trgovački sloj, koji se bavi samo razmenom (ne i proizvodnjom). Pojava trgovine je zaoštrila suprotnosti između sela i grada, omogućila uslove za nastanak civilizacije, te utrla put uspostavljanju prvih klasnih odnosa u društvu (Pantelić-Vujanić, 1996: 60).

Kasnije dolazi do novog diferenciranja društvene proizvodnje. Iz zanatstva se izdvaja građevinarstvo, a tehničkim opremanjem zanatstva i uvođenjem kooperacije nastaje industrija. Razvoj trgovine uslovio je izdvajanje saobraćaja kao posebne oblasti. Diferenciranje se, naravno, nije zadržalo na ovome, već je u okviru svake posebne oblasti došlo do stvaranja više grana.

Opšta, posebna i pojedinačna podela rada. Pod opštom podelom rada podrazumeva se podela rada na velike privredne grane. Razdvajanje društvene proizvodnje na njene velike radove, poput poljoprivrede, industrije itd. – označava opštu podelu rada, a parcelisanje ovih radova na vrste i podvrste predstavlja posebnu podelu rada. Najzad, podela rada u okviru jedne radionice označava pojedinačnu podelu rada (Marks, 1964: 281–182).

Iz opšte podele rada proističu osnovne privredne delatnosti: poljoprivreda, šumarstvo, zanatstvo, industrija, građevinarstvo, trgovina i saobraćaj. Kada je o saobraćaju reč, posebna podela rada predstavlja podelu ove delatnosti na pojedine saobraćajne grane: drumski, železnički, vazdušni i vodni saobraćaj. Pojedinačna podela rada odnosi se na podelu privrednih grana na pojedine privredne jedinice. Na primer, u okviru drumskog autobusnog saobraćaja postoji više preduzeća kao što su, recimo, *Lasta* iz Beograda ili *Niš-ekspres* iz Niša.

Podela rada u savremenim uslovima. Ljudske aktivnosti dele se uglavnom na tri sektora: primarni, sekundarni i tercijarni. Primarni sektor obuhvata poljoprivredu, šumarstvo, ribolov i lov; proizvodnja se ne odvija na fabrički način, a proizvodima se podmiruju osnovne ljudske potrebe (recimo, ishrana stanovništva). Sekundarni sektor obuhvata industriju, građevinarstvo, rudarstvo, proizvodno zanatstvo i javne radove (kako proizvodnju sredstava za proizvodnju tako i sredstava široke potrošnje). U tercijarnom sektoru najveći značaj imaju trgovina, saobraćaj i turizam.

Ovakva podela rada dovodi do promena u strukturi privrede na način da se smanjuje značaj i udeo primarnog i sekundarnog sektora, dok se, istovremeno, povećava značaj tercijarnog sektora. Štaviše, izvesni autori smatraju da je opravdano posebno izdvojiti i kvarternarni (obuhvata, u prvom redu, obrazovanje i zdravstvo) i kvintalni sektor (nauka, informisanje).

8.3.2. *Društvena i tehnička podela rada*

Društvenom i tehničkom podelom rada u društvu izražava se raspodela ukupnog društvenog rada na pojedine oblasti i grane, odnosno na pojedine nosioce radne aktivnosti. Tehničko-tehnološka podela rada uži je pojam i odvija se u sklopu organizovanog procesa rada jedne radne jedinice gde se proizvode određeni proizvodi; znači, u jednoj proizvodnoj grupi. O tehničkoj podeli rada uglavnom se govori kada se sagledava proizvodni proces u nekom industrijskom preduzeću. Vezuje se za nastanak manufakturnog kapitalizma, a svoj puni razvoj dostiže u industrijskoj proizvodnji, koja omogućava masovnu i serijsku proizvodnju.

Iako tehnička podela rada proizlazi iz društva i društvene podele rada, između njih postoje razlike koje omogućavaju dobijanje proizvoda i njegovo plasiranje, kao robe, na tržištu. Društvena podela rada javlja se prevashodno kao ekonomska kategorija, dok tehnička podela rada ukazuje na pojedine funkcije u radnom procesu i najefikasnije korišćenje društvenih sredstava. Međusobno se ne samo razlikuju već, u određenom smislu, između njih nastaju i suprotnosti (Marković, 1979).

8.4. Vrste rada

Fizički i umni. Tek sa diferenciranjem društva na klase, usled promena u materijalnoj osnovi, dolazi i do podele na fizički i umni rad. Ta se pojava sve više iskazuje kroz različite epohe prestrukturiranjem klasnih odnosa, što je istorijski određeno dvojakim faktorima: (1) društveno-ekonomskim okolnostima i (2) klasno-partijskim odnosima i interesima (Rašković, 1984: 31). Podelu rada na manuelni i intelektualni omogućila je pojava viška proizvoda (Slika 10).

U starogrčkom svetu, radu se prilazilo na različite načine. Hesiod, ratar i pesnik iz Akre u Beotiji, bio je jedan od prvih mislilaca koji se bavio problemima rada. Hesiod je smatrao da je rad bitan izvor svakog napretka, naglašavajući ideal radinosti kao najviši ljudski ideal. Ideal radinosti povezan je sa idealom slobode. Na primer, „obrađivanje zemlje je najmukotrpniji posao, ali baš ta sposobnost da se vlastitim rukama obezbedi sve što je neophodno za život (Hesiod je sam pravio plug, a žene u njegovoj kući šile odela), oslobađala ga je zavisnosti od spoljnjeg sveta” (Stojković, 1995: 32).

Poput Hesioda, rad su slično vrednovali Demokrit i Sokrat, na jednoj, i „aristokrati rada” (Platon, Ksenofont i Aristotel), na drugoj strani. Nasuprot njegovoj ideji o autentičnom razvoju pojedinca, porodice i društva na podlozi povezanosti

ideala radinosti sa idealom slobode (prvi je pretpostavka drugog), stoji Aristotelovo stanovište da se manuelnim radom ne može postići vrlina. Aristotel ne prezire rad uopšte, nego samo manuelni rad slobodnih ljudi. Čovek da bi podmirio svoje potrebe mora da stvara ekonomska dobra, i to na dva osnovna načina: (1) prirodni (ratarstvo, stočarstvo i lov) i (2) neprirodni (koji su plod iskustva i umešnosti).

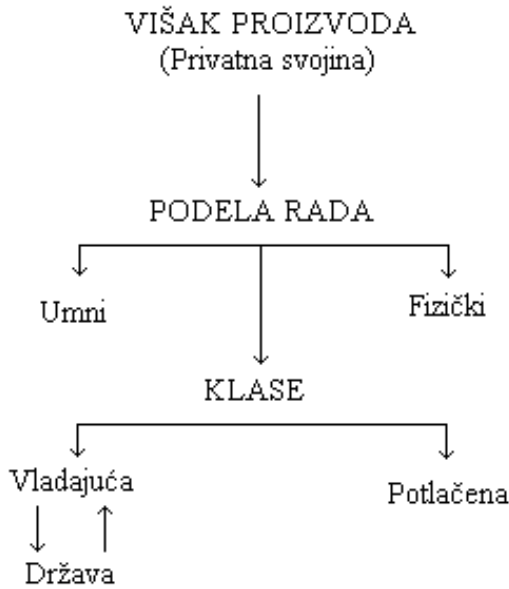

Slika 10. Podela rada na manuelni i umni rad

Proizvodni i neproizvodni rad. Sociološki rečeno, govorimo o fizičkom i intelektualnom radu. Prvi se vezuje za materijalne vrednosti, a drugi za vanmaterijalnu proizvodnju. Ove dve vrste rada međusobno su uslovljene, odnosno dopunjuju se sa stanovišta krajnjeg efekta (i jedna i druga vrsta rada su „proizvodni“).

Prost i složen rad. U nekom radnom procesu ljudi obavljaju konkretne poslove; neki su jednostavniji, a drugi složeniji. Prost i složen rad mogu se posmatrati sa stanovišta doprinosa ličnog rada. Prost rad može da obavlja svaki čovek u proizvodnji bez posebne obuke i posebne kvalifikacije. Složen rad, s druge strane, predstavlja trošenje radne snage posebne stručne osposobljenosti postignute obrazovanjem na odgovarajućim školama. Svaki složen rad može se svesti na prost rad, prost rad predstavlja meru uporedivosti složenih radova.

Plaćeni i neplaćeni rad. Rad se često poistovećuje s plaćenim poslom, što je vid pojednostavljenog mišljenja. Neplaćeni rad (poput rada u kući ili popravke automobila) ima veliku važnost u životima mnogih ljudi. Mnogi poslovi se ne zavode u okviru „društvenog knjigovodstva“, odnosno pripadaju neformalnoj ekonomiji. Ovaj vid ekonomije ne obuhvata samo „skriven“ transakcije sa gotovim novcem, već i mnoge oblike samosnabdevanja koje ljudi obavljaju u kući ili izvan nje (Gidens, 2003: 380).

„Kućni rad” (koji, po tradiciji, uglavnom obavljaju žene) ponekad se neopravdano izjednačava sa „domaćičkim radom”. Međutim, „domaćički rad” predstavlja samo deo „kućnog rada” (ili rada u domaćinstvu); osim ako se ne radi o samohranim majkama i očevima. „Domaćički rad” odnosi se na aktivnosti žene-domaćice (kako u samoj kući tako i izvan nje), dok „rad u domaćinstvu” obiluje sadržajima koje obavljaju svi članovi ili većina njegovih članova (Grint, 2003: 10). Za rad u privatnoj sferi – „kućni rad” (ili „rad u domaćinstvu”) i „domaćički rad” – preduslov je plaćeni rad u javnoj sferi (organizaciji ili preduzeću).

Francuski sociolog Andre Gorz smatra da će u budućnosti opadati značaj plaćenog rada, te da ne bi trebalo gajiti preterana očekivanja od njegove transformacije. I dalje će se organizovati po načelima koja će obezbediti da ekonomija bude uspešna: „suština je u tome da se čovek oslobodi od rada” (Gorz, 1982a: 67). To se u prvom redu odnosi na rad koji se izvodi po tejlorističkim principima.

U eri naučno-tehnološke revolucije, radni proces se bitno menja. Tako podela rada na umni i fizički u klasnim društvima u potpunosti gubi klasna obeležja budući da ovladavanje znanjima i praćenje novih tehnologija zahteva i drugačiji odnos prema sredstvima za proizvodnju. To posebno dolazi do izražaja u oblastima proizvodnje s visokim tehnologijama. Uporedo s tim, dolazi i do promena vrednosnih kriterijuma rada, uslova rada, statusa radnika, radne sredine i drugo.

8.4.1. Odnos rada i stvaralaštva

Rad se najčešće deli na fizički i umni. Stvaralaštvo je, međutim, posebna vrsta rada, u kome do izražaja dolazi inovativnost. Svako stvaralaštvo je ujedno i rad, dok svaki rad ne podrazumeva stvaralaštvo.

Premda se i radom i stvaralaštvom stvaraju vrednosti, razlika među njima ogleda se u tome što se radom stvaraju već postojeće vrednosti, a stvaralaštvom sasvim nove i neponovljive. Rezultati rada su od značaja za ljudsku egzistenciju, dok tvorevine stvaralačkog rada imaju univerzalni, opšteljudski značaj. Radom se, dakle, obezbeđuje opstanak života u njegovom najelementarnijem obliku, dok se stvaralaštvom život osmišljava na taj način što se sredstvima za održanje života pridaju humani oblici.

Pošto rezultati rada stvaralaštva, po pravilu, imaju trajni karakter, stvaraoци u razvoju društva ostvaruju veći doprinos u odnosu na druge ljude. Poput heroja, i u sudbini stvaralaca ima nečeg uzvišenog – „heroji su stvaraoци, a stvaraoци su heroji u sferi pronalazaženja novog” (Milosavljević, 1995: 26).

8.5. Sadržaj i karakter rada

U složenom procesu proizvodnje dolazi do podele rada, koja određuje sâm rad kao višestruko raznorodnu delatnost: rad se pojavljuje i kao umni i fizički, kao proizvodni i neproizvodni, kao prost i složen. U složenijim analizama

gotovo se uvek nameće njegova dvojaka priroda, tako da se u razmatranjima mora doći i do kategorije vrste rada. Svaka pojedinačna vrsta rada uslovljava određene radne operacije, odnosno određuje način proizvodnje i karakter pojedinačnih radnih operacija. Prema tome, od sadržaja rada zavisi kvantitativna i kvalitativna uslovljenost procesa rada. A kako je rad prevashodno društvena kategorija, od sadržaja rada zavisi i njegova organizacija. Upravo u ovoj dimenziji rada, kao posebnog oblika društvene prakse, leže oni odnosi koji određuju njegov karakter. Zavisno od proizvodnih i klasnih odnosa, ljudski rad se ispoljava kao upravljački i izvršilački, kao najamni i slobodno udruženi, prinudni i slobodni, stvaralački i rutinski, svestran i delimičan.

Društveni i međuljudski odnosi u samom procesu rada na najneposredniji način određuju karakter rada; kao specifičnost ljudske delatnosti u kojoj čovek, kako marksistička teorija naglašava, najizrazitije ispoljava svoju „generičku suštinu”.

Kao i ostala svojstva, i sadržaj i karakter rada su promenljive kategorije, koje ne zavise samo od društvenih i klasnih odnosa, već i od tehnološkog razvoja, naučnih i novatorskih dostignuća, što najbolje ilustruju posledice naučno-tehnološke revolucije XX veka. Ona je iz korena promenila sve dosad postojeće odnose u masovnoj proizvodnji ljudskih potreba.

8.6. Oblici organizacije rada

Tehničko-tehnološka osnova rada, odnosno stepen razvoja sredstava rada, uporedo s klasnim odnosima u kojima se ostvaruje proces rada – određuju oblike organizacije rada. Upravo zbog ovakvog karaktera uslovljenosti organizacije rada klasnom strukturom određenog društva, klasni interesi (odnosno predstavnici vlasnika sredstava za proizvodnju) predstavljaju presudan činilac u formiranju njegovih specifičnih oblika. Finansijski i poslovni efekti svake nove proizvodnje (razume se, i organizacije rada), bez izuzetka, predstavljaju prave potrebe za svaki, pa i najmanji, proizvodni sistem.

Tejlorizam. Period uspostavljanja industrijskih proizvodnih odnosa u novom veku, odnosno etape razvijenog kapitalizma (posebno industrijskog) – rezultirale su formiranjem oblika proizvodnje sa specijalističkim etapama u proizvodnom procesu i proizvodnim trakama. Zahvaljujući njima, industrijska proizvodnja prerasla je u tzv. autoritativnu organizaciju rada, koju je Frederik Vin-slou Tejlor (Taylor) nazvao „naučnom organizacijom rada”.

Ovakav oblik organizacije rada podrazumeva potpuno odvajanje funkcije rukovođenja od izvršavanja, odnosno funkcije intelektualnog od fizičkog rada. Vlasničko-upravljačke elite su, nužno, u ovoj fazi razvoja proizvodnih snaga bile potpuno odvojene od radnika kao izvršilaca, čiji je udeo u procesu proizvodnje bio lišen svake inicijative i kreativnosti. Razume se da je ovakav koncept organizacije rada proizvodnu delatnost lišavao svakog unutrašnjeg smisla, a da je radnik, kao osnovni protagonist u ovom procesu, bio uskraćen da se samopotvrdi kao ličnost.

Tejlor je smatrao da se za svaki zadatak u procesu proizvodnje može vrlo precizno i objektivno ispitati kako bi se odredio „najbolji način” za njegovo izvršenje. Ovakav pristup imao je vidan uticaj na organizaciju industrijske proizvodnje i tehnologije pošto su mnoge fabrike koristile Tejlorove tehnike u cilju podizanja industrijske efikasnosti.

Fordizam. Dok je maksimizacija industrijskog učinka jedna strana problema, druga, ništa manja po značaju, odnosi se na realizaciju tog učinka. Henri Ford, američki industrijalac, među prvima je prepoznao vezu između masovne proizvodnje i tržišta. Njegovo učenje naslanja se na Tejlorove principe naučnog menadžmenta, ali ide i dalje od povećanja brzine, preciznosti i pojednostavljenja radnih operacija.

Dok se tejlORIZAM zasnivao na najefikasnijem načinu izvršavanja pojedinačnih zadataka, dotle je fordizam otišao korak dalje povezujući te zadatke u jedan neprekidni sistem proizvodnje. Jedna od Fordovih najznačajnijih inovacija bila je izrada pokretnih montažnih traka. Svakom radniku na pokretnoj montažnoj traci dodeljen je samo jedan specijalizovan zadatak, kao što je, na primer, postavljanje brave na leva vrata karoserije automobila dok se kreće po traci. (Gidens, 2003: 385)

Upravo opisan oblik organizacije moguće je primeniti jedino u industriji. Radnici nemaju pravo da odlučuju o poslu ili da predlože kako će se posao obaviti. Izvršenje samog posla određeno je kapacitetom mašine. TejlORIZAM i fordizam, prema mišljenju sociologa koji se bave istraživanjem industrijske proizvodnje, predstavljaju „sisteme niskog poverenja”. Uprkos tome što se radnici u procesu serijske industrijske proizvodnje neprestano kontrolišu, često nastaju suprotni efekti od očekivanih; na primer, pad motivisanosti zaposlenih.

Međuljudski odnosi. U suštini, ovakav dehumanizovani koncept organizacije rada vremenom se pokazao kao manje produktivan od idealne projekcije rada kao potpuno kreativnog i višestruko motivisanog delatnog života svakog pojedinca. Elton Mejo (Mayo) zato je i uveo sintagmu o „međuljudskim odnosima” (kako se, inače, i naziva njegova teorija). Novi pristup naglašava nužnost uspostavljanja takvog odnosa između pojedinca i organizacije, koji omogućava angažovanje najvećeg mogućeg stepena ljudske energije u produktivnom radu.

Pristup „međuljudskih odnosa” afirmiše „sistem velikog poverenja”, u kome neposredni izvršioци imaju pravo da kontrolišu tempo, pa i sadržaj svog rada u okviru opštih smernica. Takvi sistemi, koji se obično primenjuju na višim nivoima industrijske proizvodnje, postaju sve zastupljeniji na mnogim radnim mestima poslednjih decenija. Ipak, praksa u nekim zemljama kapitalističkog društva pokazuje da samopotvrđivanje ličnosti u radu ima svoje granice izdržljivosti. Dosadašnji stepen razvoja proizvodnih snaga pokazuje da se mora preispitati organizacija rada posebno tamo gde su kibernetika, automatizacija, elektronika i prenošenje informacija zakoračili i našli svoje mesto u modernom industrijskom društvu.

Postfordizam. Principe fordizma, na kojima se zasnivala proizvodnja velikih količina standardizovane robe, bilo je sve teže realizovati u praksi kako su tržišta

(umesto masovnosti), počev od 70-ih godina prošlog veka, postajala zasebna i pojedinačna – orijentisana prema određenim grupama potrošača. Značajne promene u globalnoj ekonomiji uslovile su uvođenje fleksibilne proizvodnje u velikom broju oblasti – počev od razvoja proizvoda, proizvodnih tehnika, stilova menadžmenta, radnog okruženja, do učešća zaposlenih i u marketingu (Piore i Sabel, 1984). Suštinu ideje o fleksibilnoj proizvodnji, ili fleksibilnoj specijalizaciji, predstavljaju mali timovi radnika sa visokim stručnim znanjima koji koriste inovativne proizvodne tehnike i nove oblike tehnologije kako bi proizveli „manje količine roba, koja je mnogo više usmerena na pojedinačne potrošače nego što su to dobra iz masovne proizvodnje” (Gidens, 2003: 390). Ključne razlike između fordizma i postfordizma istaknute su u Tabeli 16.

Tabela 16. Razlike između fordizma i postfordizma.

FORDIZAM	POSTFORDIZAM
Rad kao trošak	Rad kao resurs
Cenovna konkurentnost	Inovativna konkurentnost
Specijalizacija radnih zadataka	Višestruki radni zadaci
Separacija radnih zadataka na nivou firme	Integracija rada na nivou firme

Rad pod ovakvim uslovima ne osigurava dugotrajno zaposlenje (kao u tradicionalnoj, birokratskoj organizaciji). Umesto toga, rad postaje privremena borba za egzistenciju na sve rizičnijem tržištu radne snage. Bitna obeležja fleksibilnog organizovanja rada su:

- (1) smanjivanje veličine organizacije (u cilju lakšeg prilagođavanja promenljivim uslovima na tržištu);
- (2) „poravnavanje” organizacione hijerarhije (kako bi se bolje motivisali zaposleni); te
- (3) izmeštanje celih organizacija ili njenih delova u cilju privlačenja jeftinije i/ili kvalifikovanije radne snage (Milošević, 2004b: 154).

Fleksibilno organizovanje savremenog rada utiče i na pojavu novih oblika fleksibilnog zapošljavanja kao što su: poslovi s nepunim radnim vremenom (engl. *part-time job*), privremeni i povremeni poslovi, rad na određeno vreme, rad po pozivu (*on call*), rad na daljinu („virtuelno poslovanje”) i sl. Mesto boravka više ne predstavlja otežavajuću okolnost za društvenu pokretljivost. Ljudi sve češće menjaju zanimanja tokom radne karijere tako da polako iščezavaju „poslovi za ceo život”.

Zbog brzih tehnoloških promena najveći broj zaposlenih nije u mogućnosti da obavlja posao u toku celog radnog veka. Znanja brzo zastarevaju, pa su zaposleni primorani da uče u toku celog života, da prate i usvajaju novostvorena znanja iz svoje profesije kako bi zadržali posao. Kompjuteri dovode i do promene prostorne

organizacije rada. Stvaraju se uslovi za rad na daljinu, odnosno kod kuće. Čovek može svakodnevno godinama da obavlja poslove za neku kompaniju u svojoj kući, a da je pri tome udaljen od kompanije stotine kilometara i da nikada ne uđe u prostorije te kompanije. (Gidens, 2009: 369)

U okolnostima „deficita rada” i suficita „radne snage” ne postaje samo radni odnos, kao što je opisano, fleksibilan (Mihailović, 2015). Poslodavci imaju isti stav i prema radnom vremenu i zaradama zaposlenih, te organizaciji rada. Radno vreme postaje rastegljivo – kraće od osmočasovnog ili duže od njega (prekovremeno).

Pomenute osobine fleksibilne organizacije rada doprinose stvaranju višestrukih identiteta čoveka koji taj rad izvršava, što dodatno utiče na „fleksibilizaciju”, koja može da ugrozi i samo funkcionisanje organizacije (Thompson and McHugh, 1990: 285). Ipak, transformacija rada u savremenom društvu ne podrazumeva neizostavno udaljavanje od ranije prakse fordizma, već njegovu modifikaciju – „neofordizam”, odnosno, integraciju nekih novih pristupa unutar tradicionalnih tehnika fordizma (Wood, 1989). Štaviše, tehnike masovne proizvodnje su i dalje zastupljene u mnogim industrijama, posebno onim koje su usmerene na potrošačka tržišta.

IX poglavlje

SAVREMENO DRUŠTVO, TEHNOLOGIJE I RAD

Premda se poslednjih decenija dešavaju epohalne promene planetarnih razmera, savremena društva nastavljaju kontinuitet razvoja dug skoro pola milenijuma, zasnovan na idejama modernosti. Preduslovi za njihov nastanak nastali su na razmeđu XV i XVI veka, kada su se kao značajni pokretači društvenih promena pojavile inovacije i tehničko-tehnološke revolucije.

Prva industrijska revolucija. Prva industrijska revolucija, s kraja XVIII veka, dovela je do radikalnih promena u sferi tehnike i tehnologije koje su uglavnom bile uslovljene: (1) konstrukcijom parne mašine (Džems Vat /Watt/); (2) novom tehnologijom u metalurgiji (prva čeličana podignuta 1750. godine); te (3) prvom automatizacijom proizvodnje (automatska predilica) godine 1767. (Hargrejvs). Iako postoje razmimoilaženja oko toga koliko je trajala, preovladava mišljenje da se okončala oko 1830. godine, odnosno u vreme nastanka industrije mašina (mašinogradnja).

Druga industrijska revolucija. Druga industrijska revolucija, započeta 1870. godine, uvela je nove izvore energije – električnu energiju, naftu i gas. Ovo je omogućilo postizanje visoke produktivnosti proizvodnje zahvaljujući korišćenju struje, motora sa unutrašnjim sagorevanjem, te otkrićima i inovacijama u oblasti hemije i hemijske tehnologije. Zahvaljujući procesima hemijske sinteze, otpočinje proizvodnja veštačkih vlakana, boja i veštačkih đubriva, dok transportni sistem početkom XX veka postaje bogatiji za automobilski i vazdušni saobraćaj. Način komunikacije takođe doživljava revolucionarnu transformaciju otkrićem telefona i telegrafa.

Treća industrijska revolucija. Upotreba atomske energije označila je početak Treće, odnosno naučno-tehnološke revolucije. Tokom druge polovine prošlog veka počelo se uspostavljavati „postindustrijsko društvo” zahvaljujući primeni visoke tehnike i tehnologije; u prvom redu, u oblasti elektronike (uvođenjem tranzistora i mikroprocesora), te razvoja telekomunikacija i računara. Sinteza novih materijala utrla je put razvoju biotehnologije, kosmičkim istraživanjima, dok je u oblasti industrije postignut visok stepen automatizacije. Postindustrijsko društvo, prema Danijelu Belu (Bell), obeležavaju dva ključna resursa: tehnologija i teorijsko znanje. Okosnica ovog tipa društva više nije vlasništvo nad kapitalom, već su to veštine i znanja stečena visokim obrazovanjem. Klasu stručnjaka čine četiri staleža: naučni, tehnološki, administrativni i kulturni (Bell, 1973: 223).

Informacionu revoluciju omogućila su fundamentalna otkrića kao što su: (1) konstruisanje prvog tranzistora 1947. godine; (2) konstruisanje integralnog kola u mikroelektronici 1957. godine; te (3) konstruisanje prvog mikroprocesora 1971. godine, što će dovesti do ubrzanog razvoja računarske tehnologije.

Istovremeno, razvoj hardverske (hardware) mikroprocesorske tehnologije simultano je pratio i razvoj softvera (software) i optičke elektronike, što je omogućilo veoma široku upotrebu kompjuterske tehnologije u svakodnevnom životu. Devedesete godine dvadesetog veka konačno su obeležile nezaustavljiv trend informatičkih mreža i interaktivnog – umreženog – učestvovanja velikog broja ljudi, bez obzira na to gde se nalaze i u kojoj su vremenskoj zoni, u zajedničkoj komunikaciji. (Marinković, 2008: 178)

Sve navedene promene na planu tehnologije postepeno su krčile put uspostavljanju sasvim novog oblika društva (koje nadilazi nacionalne granice) – globalnog ili svetskog (kosmopolitskog) društva, odnosno svetskog sistema. Američki sociolog Volerstin (2004: 71) izdvaja četiri faze u razvoju svetskog sistema: (1) moderni svetski sistem od 1492. godine, (2) moderni svetski sistem od 1945. godine, (3) moderni svetski sistem od 1989. godine i (4) moderni svetski sistem od 2000. godine.

Određeni događaji i procesi odigrali su presudnu ulogu u razvoju, u prvom redu, zapadnoevropske civilizacije: otkriće Amerike (1492. godine), kraj Drugog svetskog rata i uspon nove svetske ekonomije, rušenje Berlinskog zida i dezintegracija Sovjetskog Saveza i čitavog istočnog socijalističkog bloka, te novi milenijum, globalizacija i nove tehnologije.

Piter Draker (Drucker), jedan od najuticajnijih društvenih teoretičara XX veka, društvo koje se uspostavlja početkom trećeg milenijuma naziva postkapitalističkim društvom. Najvažniji resurs ovog tipa društva postaje znanje, odnosno informacije. Informaciona revolucija po prvi put ne unosi revolucionarne promene u smislu uvođenja novih izvora energije, već je obeležava sasvim nov tehnološki fenomen – digitalizacija. Informatičku revoluciju uslovlila su četiri tehnološka pronalaska: (1) pronalazak i usavršavanje performansi računara; (2) digitalizacija podataka (koja omogućava integraciju računara i telekomunikacionih tehnologija); (3) razvoj satelitskih komunikacija i (4) optička vlakna koja omogućavaju prenošenje mnoštva poruka kroz mali kabl (Gidens, 2003: 344). Internet, recimo, omogućava brže povezivanje aktera ekonomskog života, a vidne prednosti se ispoljavaju i u oblasti industrije, kao što su lakše održavanje, unapređenje procesa donošenja odluka u realnom vremenu, olakšana koordinacija različitih poslova i sl.

U poslednjoj četvrtini 20. veka tehnička revolucija, koja se vrti oko informacija, promenila je naš način razmišljanja, privređivanja, trgovine, upravljanja, komuniciranja, života i smrti, te vođenja ljubavi i rata. Diljem planete razvila se dinamička ekonomija koja *umrežuje* [autori naglasili] ljude i aktivnosti sa svih strana sveta, dok su oni ljudi i područja koji su proglašeni nerazvijenim iz perspektive dominantnih interesa jednostavno isključeni iz mreže moći i bogatstva. Kultura stvarne virtuel-

nosti, stvorena oko audio-vizuelnog univerzuma, koji postaje sve više i više interaktivan, prožela je mentalnu reprezentaciju i komunikaciju pomoću integracije raznolikosti kultura u elektronskom hipertekstu. (Castells, 2003: 13)

Promene na koje ukazuje Manuel Kastels – tvorac pojma umreženog društva (Castells, 2000) – svedoče o tome da svetski sistem ulazi u fazu koja:

artikuliše nova pravila; najavljuje kraj državnog i industrijskog etatizma; uspostavlja informacionizam, globalizaciju, turbulentnost tržišta; stalno umrežavanje; stvaranje novih identiteta; prevazilaženje patrijarhalnosti; prevazilaženje starih kulturnih i obrazovnih vrednosti; i najavljuje kraj klasične nacije-države i urušavanje njihovih suvereniteta (Marinković, 2008: 172).

Pomenute tendencije, izražene na početku XXI veka, korenito menjaju sliku sveta, posebno u oblasti rada. Tome umnogome doprinosi razvoj nauke, tehnike i tehnologije na polju sadržaja i karaktera rada i, s tim u vezi, promena kvalifikacione strukture kadrova i njihov doprinos u stvaranju novih materijalnih i duhovnih vrednosti. Nova sredstva rada zahtevaju novije, obuhvatnije i celovitije obrazovanje, pre svega mladih ljudi. Kastels (2014: 52) smatra da se u umreženom društvu osnovna podela rada svodi na „samoprogramirajući rad” i „opšti rad”. Prvi oblik rada podrazumeva visok stepen autonomnosti u obavljanju zadataka koji se odnose na sposobnost kombinovanja informacija iz najrazličitijih izvora pomoću informaciono-komunikacionih tehnologija. S druge strane, u svakom društvu postoji potreba za obavljanjem čitavog niza slabije vrednovanih poslova u brojnim delatnostima poput školstva, zdravstva, administracije, održavanja različitih sistema itd.

Nova zanimanja se rađaju i traže nove kadrove za predstojeće doba, naročito u oblasti informaciono-komunikacionih tehnologija. Sve više na značaju dobija „tehničko saznanje”, u skladu sa ubrzanim nastajanjem tehnoloških promena (Radivojević, 2013: 156).

Dosadašnji razvoj tehnike ukazuje na to da se razvijala u cilju racionalizacije i intelektualizacije društvenog delovanja. Tokom prve faze razvoja (u obliku proizvodne, energetske i transportne tehnike) preuzela je čovekove fizičke sposobnosti u društvenom delovanju, razvivši efikasnost tog delovanja do neslućenih granica. Tokom druge faze razvoja, tehnika je proširila čovekove čulne sposobnosti – „ne samo izvan opažajnih granica, već i izvan realnog prostora i vremena” (Radivojević, 2015: 41). Najzad, zahvaljujući „pametnim tehnologijama” (*smart technology*), tehnika u najnovijoj fazi razvoja preuzima i intelektualne sposobnosti čoveka. Razvoj informacionih tehnologija doprineo je povećanju stepena racionalizacije, humanizacije i demokratizacije. Tehnizacija je uslovljavala racionalizaciju, racionalizacija humanizaciju, humanizacija demokratizaciju, a demokratizacija globalizaciju.

Nejednak stepen tehnološke razvijenosti zemalja sveta omogućio je najrazvijenijim ekonomijama da tehnizaciju koriste za povećanje ekonomskog jaza i uspostavljanje političkog i kulturnog imperijalizma. Istovremeno, sve oštrije se po-

stavlja pitanje očuvanja čovečnosti u navikama ljudi koji ubrzano ulaze u postindustrijsko društvo. U takvom društvu je od posebne važnosti način stvaranja oblika rada koji bi trebalo da omogući čoveku očuvanje identiteta i duhovnosti.

Mnogi sociolozi izražavaju bojazan da bi budući razvoj, zasnovan isključivo na materijalnom progresu, mogao ići nauštrb humanizma. Otuda se napori usmeravaju na stvaranje takvih oblika rada kroz koje će svaka osoba moći da na nov način razvija svoje duhovno biće, ali kao individua s veoma važnim osobinama i mogućnostima mnogostrukih sposobnosti. Postavlja se pitanje da li će novije promene u raznim granama tehnologije potisnuti duhovnu stranu čovekovog samopotvrđivanja, odnosno, da li bi trebalo sačuvati mogućnost stalnog realizovanja motiva za postignućem u svim oblastima. Drugim rečima, ne bi trebalo zanemariti ni potrebe u tehničko-tehnološkoj sferi, ni duhovnost, a ni tradiciju; sve tri pomenute kategorije čine jedinstvo i uslov su opstanka. Neka pitanja koja proizlaze iz ovog najopštijeg problema, detaljnije se razmatraju u nastavku ovog poglavlja.

9.1. Neki sociološki pogledi na savremeno društvo

Sociološki gledano, sklad između tehnike i humanizma čovek će postići samo ako realizuje svoje stvaralaštvo racionalno, s ciljem stvaranja dvostrukih dobara – materijalnih i duhovnih. Na taj način je moguće ostvarivanje perspektiva individualnog i opšteg progressa i otvaranja puta za obogaćivanje života. U tom pretpostavljenom, ali mogućem, postignuću u novom svetu rada, čovek će morati da ima u vidu i tragične pojave otuđenja rada i da ih artikuliše, objasni i ukaže na puteve prevazilaženja takvih negativnih posledica.

Neophodnim se ispostavlja sagledavanje promena u oblasti čovekovih duhovnih doživljavanja sveta, ali i u oblasti stvaranja materijalnih dobara koja će očekivanja utopijskog karaktera pretvoriti u stvarnost. Klasičnim sociološkim jezikom kazano, radi se o ukidanju protivrečnosti u praksi življenja koje su dovodile do otuđenja. Treba ostvariti uslove pri kojima svaki čovek može da razvija svoje sklonosti i mogućnosti u skladu sa svojim prirodnim predispozicijama. To je na početku trećeg milenijuma aktuelno i izazovno pitanje za sociologiju rada.

Zato u prikazu sinteze navedenih pogleda na savremeno društvo, ili baš kroz njih, može se sasvim jasno uočiti problem otuđenja, koji traži svoje empirijsko i metodološko osmišljavanje novog puta njegovog postepenog prevazilaženja. Slika pretpostavljenog društva kome težimo polazi od toga da ljudi imaju slobodan pristup različitim stvarima i pravo na egzistenciju, koje je neraskidivo vezano za pravo na rad.

Prema tome, savremeno doba treba da omogući da se osnovna egzistencijalna pitanja – počev od onih koja se tiču opstanka ljudi, pa do suptilnijih i duhovnih – rešavaju u duhu demokratskih sloboda. Rad bi ovde trebalo da osigura samo plodove takvom opstajanju ljudi. U ostvarenju ovog cilja sociologija ima centralno mesto. To se može razumeti ako se podsetimo poznate misli socijal-utopista po kojoj je rad izvor svega bogatstva i svih vrednosti, jer postoje razlozi za rastuću zabrinu-

tost ukoliko svet rada ne bi bio dostupan svim ljudima (u kome učestvuju prema svojim sposobnostima i profesijama), a, samim tim, i njihov život u blagostanju – u materijalnom i u duhovnom pogledu.

U tom smislu je proročki, još pre pola veka, primećeno da je „džinovska proizvodna moć koju je čovek osvojio dovela na prag jedan novi svet”, koji je uveo novo „pokretačko jezgro” tehnoloških promena (Pečujlić, 1965: 123). U središtu postindustrijskog društva nalazi se novi centar čudesne moći: „kompjuter-informacija”. Gotovo je jednako važno i Pečujlićevo zapažanje o neminovnosti poverenja u ljudski rad, koji krči put stvaralačkoj aktivnosti ljudskih potencijala. To stvaralaštvo je u neposrednoj vezi s naučno-tehnološkom revolucijom, iz čega neminovno proizlazi promena u kvalifikacionoj strukturi zaposlenih:

Jedan tok čini opšte podizanje kulturnog, obrazovnog nivoa sveta zaposlenih, koje je rezultat skrivenih potreba proizvodnje u eri tehnološke civilizacije. Neophodna je viša kultura, veća stručnost i šire poznavanje celine od strane većeg broja radnika, njihova sposobnost da se kreću u sve složenijim tehnološkim procesima (Pečujlić 1965, 123).

Pečujlić dolazi do još jednog zaključka, čiji se smisao ogleda u sledećem: u vremenu koje dolazi, što znači budućnost koju očekujemo, vodeća društva sveta biće ona koja će stvoriti najbolji sistem obrazovanja. Ranije su to bila ona koja su raspolagala zavidnim prirodnim resursima ili ostvarivala značajnu industrijsku proizvodnju. To, dakle, nalaže vidan podsticaj razvijanju kulture rada koja se tiče ponašanja radnika u procesu rada. Zato treba ukazati na važnost čovekovog znanja i njegovog celokupnog duhovnog profila.

Zbog toga, kultura rada u budućem društvu podrazumeva i nove kvalitete čoveka koji će biti u stanju da se praktično, stvaralački odnosi prema onome što je u oblasti znanja i rada postigao u ranijem periodu. Takva kultura rada podrazumeva i spremnost i znanje za osvajanje novih kvaliteta u radu, u proizvodnim odnosima i u svojim međusobnim odnosima. Tako čovek postepeno prestaje da bude potčinjeno i otuđeno biće, stvarajući osnove za nov etički cilj.

Trebalo bi takođe još jednom naglasiti da se izloženi pogledi odnose na složene procese, tako da je za njihovo ostvarenje potrebno izvesno vreme i, naravno, promene u svesti ljudi. U središtu te kulture moraju da se nalaze i ideje o humanizmu i čovečnosti ljudi. Taj proces se ne može zamisliti bez razvijanja jedne nove etike i kulture rada koja je i za sociologiju, kao nauku o društvu i njegovim pojedinim segmentima i procesima, i za vreme koje dolazi osnovno pitanje.

9.2. Tehnički progres – pojmovo određenje

Tehnički progres sagledava se sa različitih aspekata: filozofskog, sociološkog, ekonomskog, psihološkog i istorijskog. Pored termina *tehnički progres*, u

domaćoj i inostranoj literaturi nailazi se i na sledeće termine: *naučno-tehnološka revolucija*, *materijalno-tehnička baza*, *naučno-tehnički progres*, *tehničko-tehnološka revolucija*, *progres*, *savršenstvo bezdušja* (Vukmirica, 1968). Neki od ovih termina upotrebljavaju se valjano, neki ne. Drugi se koriste kao sinonimi. Izložićemo poglede nekoliko značajnih autora iz ove oblasti.

Pojam tehnike. Istorija tehnike je vrlo duga, mada modernu tehniku vezujemo za dva poslednja veka, kada, zahvaljujući naučnim dostignućima, doživljava buran procvat. U zavisnosti od kriterijuma, mogu se utvrditi različiti stadijumi. Prihvatljivu periodizaciju daje Kurt Šiling (Schilling), jer korespondira sa etapama društveno-istorijskog razvoja; naime, razlikuje: „alatnu tehniku pračoveka, obrtničku i konstruktivnu tehniku visokih agrarnih kultura, i mašinsku tehniku s radarom, automatizacijom i kibernetikom” (Burger, 1979).

Sâm pojam tehnike razmatra se sa užeg i šireg stanovišta. Istoričar tehnike S. V. Šuhradin navodi preko trideset definicija tehnike (Vidaković, 1966).

U užem smislu, pod tehnikom se podrazumevaju sredstva za rad, da bi, šire, tehnika predstavljala ne samo sredstvo za rad nego i znanja, iskustva, umeća, veštine i sposobnosti ljudi u manipulaciji sredstvima za rad. Pod tehnikom se podrazumevaju celokupna sredstva za rad koja je izradio čovek na osnovu poznavanja zakona prirode, da bi, usmeravajući energiju prirode na samu materiju prirode, organizovao proizvodni proces radi stvaranja materijalnih dobara. (Čalić, 1963: 42)

Time se ističe prvorazredan značaj čoveka u tehnici i istoriji tehnike, jer je ona deo objektivne stvarnosti – materijalnost je „mrtva stvar” ukoliko čovek nije u odnosu s njom. Suprotno, čovek se bez nje ne bi uzdigao iznad ostalog dela prirode. Očigledno, pojam tehnike „ne iscrpljuje se sredstvima rada, jer se u taj pojam uključuje i znanje, iskustvo i sposobnosti proizvođača” (Krstić, Lj., 1980: 11). Svojim znanjem, iskustvom i umećem, čovek je tvorac i realizator tehnike.

Pojam tehnologije. Pojam blizak tehnici je tehnologija, s kojom se ponekad nekritički poistovećuje, budući da se određuje kao „skup znanja”. Tehnologija je način upotrebe postojećih proizvodnih metoda i postupaka. Najkraće, pod tehnologijom se podrazumeva način upotrebe tehnike. Dopušteno je premeštanje s jedne lokacije na drugu i njeno korišćenje. Prenos tehnologije moguće je svrstati u više grupa. U prvoj grupi su: mašine, uređaji, alati, oprema, a ponekad i materijal. Drugu grupu čine ljudi sa znanjem, sposobnošću, umećem u datoj tehnologiji, o njenoj nameni, koja se prenosi putem nastave, savetovanja, redovnim podučavanjem, informacijama ili iskazima na drugi način.

Naučno-tehnološka revolucija. U odnosu na tehniku, kao staru tekovinu civilizacije, naučno-tehnološka revolucija je plod razvoja poslednjih decenija. Već pola veka ona beleži niz značajnih otkrića u nauci i tehnici koja se primenjuju na polje elektronike, kibernetike, automatizacije, informatike, hemijske industrije, obrazovanja, saobraćaja, energetike itd. Te promene ne dovode samo do radikalnih izmena u tehnici, nego i do revolucionisanja karaktera i sadržaja čovekovog radnog pro-

cesa i društvenih odnosa. Zato nije jednostavno teorijski osmisliti nastale promene s naučno-tehnološkom revolucijom, pa ni definisati ih.

Posebnu pažnju izaziva uspon novih proizvodnih snaga u okrilju elektronike i kibernetike, koje otvaraju novo poglavlje u borbi za industriju budućnosti, zapravo bitku za računare. Trijumfalni hod računara može se uporediti samo s prodorom željeznice u XIX veku ili automobilskom industrijom u prvoj polovini XX veka.

Tehnički progres. Tehnički progres je širi pojam od sredstava rada i oruđa za rad. Tako ruski teoretičar S. T. Strumilin pod tehničkim progresom podrazumeva usavršavanje oruđa i metoda proizvodnje, čiji je rezultat povećanje produktivnosti rada, štednja živog i opredmećenog rada (Kostadinović, 2004: 121).

Pošto tehničkom progresu prethodi naučno otkriće, često se nailazi i na termin *naučno-tehnički progres*, koji „uključuje u sebi razvitak i usavršavanje tehnike, proizvodnje, pronalaženje i primenu novih vidova energije, industrijskih materija, proizvoda i sirovina” (Vukmirica, 1968: 40). Zahvaljujući svemu tome, u društvu se sve više povećava proizvodnja i time pospešuje ulaganje u nauku.

Tehnički progres Z. Dobraska definiše kao „uvođenje tehničkih inovacija koje omogućavaju da se proizvode dati proizvodi sa smanjenom količinom faktora proizvodnje ili novi proizvod s datom količinom faktora proizvodnje” (Mesarić, 1970: 41–42). Tu se misli na materijalne i kadrovske faktore. Jednu od ključnih definicija dao je Braun, koji pod tehničkim progresom podrazumeva „unapređenje tehnologije, poboljšanje svojstava postojećih i pojava novih strojeva i drugih proizvoda, porast obrazovanja i stručnosti, poboljšanje zdravlja, delotvornost organizacije i upravljanje proizvodnjom, unapređenje u organizaciji tržišta” (Jakšić, 1979: 22). Međutim, tehnički progres u celini obuhvata i pronalazaštvo, njegovu primenu i širenje. U užem smislu, obuhvata primenu u proizvodnji, a u širem, izmene u organizaciji i kulturi („kulturi” procesa proizvodnje), gde nema potrebe za ulaganjem novih sredstava i investicija za novu modernizaciju (Šerifović, 1976).

Već smo naveli da termin *tehnički progres* u svom širem značenju podrazumeva pronalazak sredstava za rad i njihovo usavršavanje. U *Enciklopediji Leksikografskog zavoda* susreće se definicija tehničkog progressa koja označava „unapređenje nauke, tehnike i tehnologije proizvodnje, te kadrova koji su sastavni deo u određenoj radnoj organizaciji, proizvodnoj grani ili celokupnoj nacionalnoj privredi”. Upravo ovako definisan, tehnički progres pokazuje suštinsku vezu nauke, tehnike i tehnologije, pa se može upotrebiti kao sinonim za naučno-tehnički progres. Ovaj termin moramo sagledavati uvek u funkciji čoveka koji planira nauku, organizaciju rada, sredstva rada; rečju, planira i nadgleda novu tehniku i tehnologiju progressa društva.

Tehnički progres označava važnija naučna otkrića i tehničke pronalaskes koji su predstavljali kvalitativni skok u određenoj naučnoj oblasti, grani i grupaciji. Upoređujući železnički saobraćajni sistem Srbije (njegovu tehničku opremljenost, kapacitete, signalno-sigurnosne uređaje, obrazovanje, kvalifikacionu strukturu, obrazovno-kulturni nivo zaposlenih) sa železnicama najrazvijenih zemalja sveta, može se konstatovati da je njegovo opšte stanje u Srbiji na nižem nivou. Zapravo, da mu više odgovara termin *tehnički progres* nego *naučno-tehnološka revolucija*.

9.3. Humanizacija rada

Dehumanizacija i humanizacija rada su dva suprotna procesa u savremenim proizvodnim odnosima. Uporedo sa izmenama elemenata radne sredine i njenog unapređivanja, postupno je dolazilo i do izmene u sadržaju i karakteru rada i celokupne radne delatnosti i aktivnosti. Stoga se dosta rano, odnosno sa pojavom industrijskog rada, postavilo pitanje za sociologe, ekonomiste, psihologe i organizatore rada: *Da li nov način industrijskog rada i položaj zaposlenih u njemu dehumanizuje ili humanizuje izvršioce posla, da li pospešuje ili unazađuje radnikovu aktivnost, da li stimulatивно deluje ili demotivise?*

Industrijski rad i nova tehničko-tehnološka dostignuća su, bez sumnje, doprinela civilizacijskom napretku i ostvareni su krupni koraci u cilju smanjenja tereta fizičkog rada i umanjenja napora koji su bili neprimereni čoveku kao ljudskom biću. Do tada je čovek sve teške i mukotrpe fizičke poslove obavljao sâm – otklanjao je sve teškoće i ulagao fizički napor tokom odvijanja radnih operacija, što se sve reflektovalo na njegov fizički, zdravstveni i psihički status. Nova industrijska civilizacija je zaposlene oslobodila svih tih „teških muka” stvorivši nove radne sredine i nove ambijente rada.

U fabričkom radu i životu, zasnovanom na društvenoj reprodukciji radne snage, postepeno nastaje veštački ambijent, u disharmoniji sa osnovnim biološkim i psihičkim crtama, u čijim se okvirima razvijao ljudski život hiljadama godina. Ovi životni uslovi nisu, naravno, nastali prema ljudskom konceptu, već kao proizvod industrijskog korišćenja čoveka. Dobili su svoje glavu, hladnu logiku: ogromno predmetno kretanje industrijske civilizacije, koja od jutra do noći grabi masu ljudi, koncentriše njihovu delatnost na tačno određeni kolosek, dovodi ih u unapred izračunate situacije, postavlja njihovom životu čvrste i tvrde granice.

Određena radna sredina, kako opisuje Rihta (1972), stvorila je nesklad između čoveka kao rodnog bića i rada koji je poprimio sasvim druge elemente i preobrazio se u dehumanizovanu delatnost. Tako je radna sredina postala uzrok prevelike ekspanzije i profitizacije industrijskih kompanija, odnosno njenih vlasnika i kontrolora. U tim fabrikama postoji lična svojina nad sredstvima rada, zaposleni radnik se u neku ruku smatra dodatkom mašini, pukim izvršiocom, koji ostvaruje minimalnu naknadu za izvršeni posao i radni zadatak. Od njega se očekuju iz dana u dan sve veći i veći efekti u proizvodnom radu.

Tehnika i tehnizacija učinile su svoje – zajedno sa radnicima postaju preduslov ekonomičnosti, rentabilnosti i produktivnosti rada. To je i osnovni cilj vlasnika fabrike. U takvim uslovima gotovo je nemoguće da se radnik izrazi kao rodno, generičko biće: taj i takav rad oseća kao nametnut, kao tuđ.

Tejlor je dobro opisao dehumanizovan rad razmatrajući organizaciju rada. Za njega su karakteristične sledeće socijalno-psihološke dimenzije:

Isključenje radnika iz ideativnih uloga i ograničavanje njegove aktivnosti na izvršavanje; isključenje radnika iz procesa učenja na radu – radnik nema mogućnosti da

upozna tehnologiju rada, organizaciju rada i upravljanje preduzećem; isključenje radnika iz vremenskog regulisanja radnog procesa – radni ritam, radna norma i odmori određuju se gore, pa zato radnik može reagovati na postavljene norme samo rezistencijom; izolovanje radnika od saradnika – tejlorizam ograničava radne kontakte na kontakte podređenih sa nadređenim, dakle na vertikalne kontakte jer se kontakt s drugim radnicima smatra nefunkcionalnim; individualizacija dohotka i rada: tejlorizam se zasniva na određivanju individualnih radnih zadataka i na individualizaciji plata (Rašković, 1984: 61).

Pokazalo se da do dehumanizacije rada dolazi zbog nesaglasnosti osnove tehničko-tehnološkog, zapravo industrijskog, rada sa čovekovim bitnim svojstvima kao društvenog i prirodnog bića. Čovekov organizam i njegov ritam nije, dakle, u saglasnosti sa ritmom tehnologije (operacijama koje se odvijaju u datoj radnoj sredini). Ta snaga sprečava da radnik u takvoj industrijskoj radnoj sredini razvije svoje potencijale, radne i stvaralačke sposobnosti i da ih iskaže kao slobodno biće, odnosno kao biće prakse.

Automatizacija je učinila značajnu izmenu u industrijskoj proizvodnji i njenom okruženju, pogotovo u pogledu sadržaja rada. Dovala je do podele rada, čime je drastično smanjena specijalizacija. Automatizacija usložnjava rad, on biva sve kompleksniji, a čovekova radna aktivnost ostaje dehumanizovana, čemu umnogome doprinosi i klasna socijalna struktura određenog društva, odnosno privatna svojina nad sredstvima rada. Slične efekte proizvodi i razvoj napredne kompjuterske tehnologije.

Iz prethodnog izlaganja moglo se sagledati da je industrijska radna sredina, koju čine automatizovane mašine i svet kompjutera, u raskoraku sa čovekovim dispozicijama i njegovom generičkom suštinom. Zato su se činili, i čine, napori na usavršavanju radnih uslova u svetu rada i na humanizaciji radnih i životnih uslova zaposlenih. Postavlja se, međutim, pred teoretičare pitanje *kakve su mogućnosti humanizacije ljudskog rada*.

Kako se humanizovani društveni odnosi zasnivaju na uvažavanju integriteta ljudske prirode, pristup humanizovanijem radu pretpostavlja bar dva bitna principa, od koja treba krenuti u razjašnjavanju ovog kompleksnog pitanja:

- (1) Prvo, unapred treba izraziti negativan stav prema mišljenju da čovek treba da se prilagođava uslovima rada. To bi bilo suprotno načelima humanizovanog društvenog kretanja;
- (2) Drugo, treba poći od načina u traženju mogućnosti da se dođe do međusobnih veza čoveka kao rodnog bića, kao bića iz prakse, u kojoj ispoljava svoju generičku suštinu i novih društvenih uslova u kojima će i uslovi rada omogućiti njegovo oslobođenje od odnosa zavisnosti kao proizvođača od svakog izrabljivanja.

Stvaralaštvu, kao veoma važnoj postavci ukupnog čovekovog ostvarenja (i slobodi kao njegovoj bitnoj odrednici), pojedini autori su posvećivali veliku pažnju (Šešić, 1969: 138–146). Čovekovo stvaralaštvo mora se ispoljiti putem radne

delatnosti i samo se tako čovekov rad oseća kao svoj, kao sastavni deo ličnosti. Zato je i na delu neprekidna borba čoveka da mu rad ne bude stran, nametnut spolja, i da realizuje svoje stvaralačke sposobnosti.

Potreba za identitetom i samostvaranjem postaje tek u savremenom društvu realna. Samopotvrđivanje se ogleda u nastojanju sve većeg broja ljudi da odaberu vrstu posla koja im omogućava ispoljavanje stvaralačkih sposobnosti. Time društvene dimenzije identiteta (verska, nacionalna, kulturna) ispoljavaju slabiji uticaj u oblikovanju ličnog identiteta, dok, s druge strane, podsticajno na „razvoj ličnog identiteta” deluju neke druge dimenzije – na primer, profesionalni, obrazovni i klasni identiteti (Radivojević i Pejić, 2018: 63).

9.3.1. *Humanizacija rada i naučno-tehnološka revolucija*

Humanizacija rada tretira i razmatra humanizaciju radnih i fizičkih uslova u radnoj sredini, ali i društvene uslove u pogledu pogodnosti i boljih mogućnosti za obavljanje radnih zadataka, bez opasnosti narušavanja radnikovog integriteta (fizičkog, psihičkog, društvenog). Da bi se pokrenuo proces humanizacije rada, treba omogućiti kako objektivne tako i subjektivne pretpostavke. Preduslov za njeno ostvarivanje u punom smislu te reči jeste obezbeđenje razvoja proizvodnih snaga. One su polazna osnova i ključni faktor svih promena, pa i promena sadržaja i karaktera rada, čime se stvara mogućnost za očuvanje čovekove unutrašnje fizičke snage i njegovog integriteta u datoj radnoj sredini, gde se ostvaruje kao generičko biće, kao stvaralačko i slobodno, rodno biće.

Društveno-ekonomski i tehničko-tehnološki odnosi u celini su, takođe, preduslov da se čovek kao rodno biće (stvaralačko ili biće prakse) iskaže u svom procesu rada. Moderan razvoj proizvodnih snaga, sa svim tehničkim dostignućima, otvorio je vrata humanijem radu i humanizaciji rada u celini, ali taj isti tehničko-tehnološki razvoj ubrzavao je socijalne posledice i ugrožavao integritet radnog čoveka. Tako nastaju dva antipoda: humanizacija rada, s jedne strane, i dehumanizacija, s druge. Socijalne i psihološke implikacije nove tehnološke ere zainteresovale su ne samo sociologa rada i psihologa rada već i ergonomu, ekonomistu, pravnika, inženjera zaštite na radu, menadžera ljudskih resursa i socijalnih ekologa.

Budući razvoj tehnike i tehnologije (elektronike, informatike, kibernetike, veštačke inteligencije, bioinženjeringa...) izazvaće još više nedoumica, strahova i drugih akutnih psiholoških reakcija, što će neminovno uticati na čovekovu psihu i strukturu njegove ličnosti. Industrijski razvijeniye zemlje imaju veću obavezu u preduzimanju mera i akcija za sprečavanje negativnih posledica otuđenja i dehumanizacije rada. Te obaveze uvećavaju se sa tehničkim progresom i naučnim tehničkim revolucijama. Stoga ove zemlje moraju da traže odgovore i da čine napore u cilju uklanjanja ili ublažavanja svih štetnih tendencija i socijalnih izobličenja koje donosi tehnologizacija. Razume se da je nauka ta snaga od koje je najbolje krenuti u razrešavanju naznačenih problema.

Na primer, nekada težak fizički i iscrpljujući rad, kao i „nenormalni” uslovi rada u rudnicima, železničkim depoima, građevinarstvu i livnicama, ustupili su mesto novim tehnikama i tehnologijama, što je pozitivno, jer „zamena ljudi na teškim i po zdravlje štetnim radnim mestima je velika korist – živi element proizvodnih snaga treba očuvati i racionalnije upotrebiti. To je jedna od glavnih, ali ne i jedina uloga robota. Druga, takođe veoma važna funkcija elektronskih mašina ogleda se u povećanju proizvodnosti rada i unapređenju drugih opštih uslova proizvodnje” (Raspopović, 1987: 272).

Automatizacija i rad. Razvijene industrijske zemlje, uporedo sa razvijenom tehnikom i tehnologijom, oslobađaju radnike fizičkih, pa i intelektualnih napora, ali ostaju problemi druge prirode, poput stresa, monotonije i psihičkih poremećaja.

Rober Blauner u svojoj knjizi *Otuđenje i sloboda* (1964), na tragu ideja Dirckema i Marksa, operacionalizovao je koncept otuđenja kako bi kod ispitivanih radnika (iz četiri različite industrijske grane) odredio stepen doživljavanja otuđenja u vidu bespomoćnosti, smisla rada, izolovanosti i samootuđenja. Rezultati Blaunerovih ispitivanja pokazali su da su radnici na pokretnim montažnim trakama bili najotudniji. Nivo otuđenja bio je niži kod radnika na poslovima koji su u određenoj meri bili automatizovani.

Posve drugačije tezu obrazložio je Hari Brevjerman (Braverman) u svom uticajnom članku „Rad i monopolistički kapital” (1974). Njegovo je mišljenje da automatizaciju treba sagledavati kao deo ukupnog obezvređivanja radnika od veština koje su radnici posedovali.

Namećući organizacione tehnike tejlorizma i razlažući radni proces na specijalizovane zadatke, rukovodstvo je bilo u stanju da ostvari kontrolu nad radnom snagom. Kako u industrijskom tako i u kancelarijskom okruženju, uvođenje tehnologije doprinelo je ovoj sveopštoj degradaciji rada, ograničavanjem potrebe za kreativnim ljudskim angažmanom. Umesto toga, bilo je potrebno samo telo koje ne misli i koje je u stanju da beskrajno izvršava isti zadatak za koji nije bila potrebna nikakva veština. (Gidens, 2003: 387)

Informacione tehnologije i rad. Informacione tehnologije – internet, elektronska pošta, video-konferencije, elektronska trgovina i sl. – iz dana u dan menjaju način rada savremenih kompanija, kao i svakodnevni način rada zaposlenih. Povećane mogućnosti se u tom smislu otvaraju za pojedine segmente radne snage; na primer, u oblasti medija, marketinga, reklamiranja, dizajna i sl. Interesantna je sudbina medija s obzirom na to da iz godine u godinu raste značaj virtuelnih identiteta, odnosno društvenih mreža, te da informisanje menja svoj tradicionalni oblik.

Klasični mediji gube svoj značaj i postaju sve više sekundarni izvor informisanja, dok primarnu funkciju informisanja dobijaju društvene mreže, koje okupljaju ljude istih interesovanja, obrazovanja i vrednosti i sve više potiskuju tradicionalne medije iz javne sfere. Oni mediji koji nisu na vreme shvatili karakter tehnoloških promena i nisu se promenili u skladu sa njima osuđeni su na stagnaciju i gašenje. Mnogi štam-

pani mediji u svetu su ugašeni, mnogima pretila opasnost od gašenja, a mnogi su izgubili svoje tiraže. Danas svako može u određenoj formi da postane novinar, što stvara velike mogućnosti kako za istinitu interpretaciju sveta tako i za manipulaciju, jer je čovek zbunjen obiljem protivrečnih informacija da ponekad poželi Orvelovo Ministarstvo istine kao svetlo u manipulativnom mraku. (Radiojević i Pejić, 2018: 66)

Zagovornici tehnološkog napretka (ili „tehnološki deterministi“) smatraju da informacione tehnologije dovode do revolucije u svetu rada, zahvaljujući pojavi novih, fleksibilnih oblika rada. Očekuje se da će rad izaći iz okvira repetitivnog posla i otuđenja (koje je pratilo industrijski rad), odnosno postati slobodniji u „informatičkom“ društvu. Rast „uslužne ekonomije“ ipak ne znači da se razlika između proizvodnog i neproizvodnog rada prevazilazi. Načela industrijske proizvodnje kao što su mehanizacija, racionalizacija i rutinsko obavljanje poslova – i dalje su značajna za mnoge delove uslužnog sektora.

Rukovodstvo kompanija koristi informacione tehnologije (IT) za postizanje različitih ciljeva. Kada se ova tehnologija koristi kao kreativna snaga, ona dovodi do decentralizacije u firmi preko rušenja krutih hijerarhija; time se sve više radnika uključuje u proces odlučivanja. Međutim, isto tako, prihvatanje IT može ojačati hijerarhijske strukture i praksu kontrole i nadzora, te osujetiti interakciju „licem u lice“ (Zuboff, 1988). Posebno se po svom značaju izdvaja pitanje nadzora u radnom okruženju budući da je kontrola jedan od osnovnih elemenata organizacije rada od pamtiveka. Savremenu organizaciju karakteriše „totalni“ i „neprestani“ nadzor radnika, koji se, kako smatra francuski teoretičar Mišel Fuko (tvorac doktrine panoptizma), usredsređuje na sprečavanje „nedela“, a manje na hvatanja u „nedelu“ (Fuko, 1997):

Pogled koji nadzire i koji će svako, osećajući njegovu težinu na sebi, na kraju interiorizovati do te mere da će posmatrati sam sebe; svako će na taj način sprovesti taj nadzor na sebi i protiv sebe. Čudesan obrazac: kontinuirana moć koja, naposljetku, košta besmisleno malo (Fuko, 2014: 18).

Nadgledanje se, kao posredica digitalizacije, obavlja automatski, a podaci o svim članovima društva (grupe) čuvaju se u posebnim serverima da bi se, kada se za to ukaže potreba, iskoristili kao dokaz o izvršenom nedelu (Graham and Wood, 2003). Radna organizacija može neprimereno ponašanje zaposlenog u javnosti, poput recimo „nespretno“ date izjave ili „neprikladne“ fotografije postavljene na ličnom profilu na Fejsbuku (*Facebook*), kazniti i najstrožom kaznom – otpuštanjem s posla – iako se pomenuto ponašanje ne odnosi na poslovanje kompanije (Schmidt and O’Connor, 2015). Fejsbuk je „najrašireniji“ sistem nadzora u istoriji budući da preko dve milijarde ljudi i milioni organizacija, kompanija i političkih pokreta jednom komercijalnom servisu otkrivaju mnoštvo podataka (Vajdijanatan, 2018).

Rad zaposlenih se, zahvaljujući velikom broju tehnologija za nadzor, prati kako u radnom okruženju tako i van njega. Moguće je u tom smislu razlikovati tri

osnovna vida nadzora radnika: (1) nadzor radnih performansi, (2) nadzor ponašanja i (3) nadzor ličnih karakteristika zaposlenih (Ball, 2010). Lične karakteristike se uglavnom prate pre nego što se novozaposleni uključi u proces rada. Komunikacije, posebno elektronskog vida, postaju predmet nadzora u većini kompanija budući da su pristup internetu i elektronska pošta postali standardni za većinu radnih mesta (Petrović, 2017). U cilju održavanja produktivnosti radnika, poslodavci nadgledaju korišćenje elektronske pošte i interneta, a pomoću kompjuterskog softvera, omogućen im je uvid u elektronske poruke (*e-mail*) lične prirode i spisak sajtova koje zaposleni posećuju. Poslodavci opravdano strahuju da će zaposleni sve više radnog vremena koristiti za kupovinu preko interneta, igranje kompjuterskih igrica, obavljanje lične prepiske ili posećivanje pornografskih sajtova. Radnici, međutim, smatraju da se nadzorom ovog tipa krše osnovna ljudska prava budući da se narušava njihova privatnost.

Najzad, ni IT sektor nije imun na probleme otuđenja rada. To se posebno odnosi na hiljade slabo plaćenih radnika koji rade na telefonskim centralama i u kompanijama za unos podataka.

Ova mesta, koja su uglavnom nastala kao posledica eksplozije telekomunikacija poslednjih godina, karakterišu različiti stepeni izolacije i otuđenja; radnici na tim mestima konkurišu onim radnicima kojima je obezvređena veština, koje je opisao Brejvermen. Zaposleni na telefonskim centralama koji obrađuju putničke rezervacije i sitne finansijske transakcije rade prema strogo utvrđenim formama u kojima ima malo ili nimalo prostora za slobodu odlučivanja ili kreativni doprinos. (Gidens, 2003: 388)

Čini se, otuda, da će informaciona revolucija proizvesti veliki broj poslova koji se rutinski obavljaju, kao što je to svojstveno industrijskoj ekonomiji. Osim toga, treba očekivati, kao što je već opisano, veći upliv u privatnu sferu radnika po osnovu poboljšane moći nadzora kojoj rukovodstva kompanija pribegavaju kako bi „obezbedili kvalitet usluga”.

Humanizacija rada i procesi karakteristični za razvoj savremenih društava stoje u međuzavisnom odnosu, upravo onako kako stoje stvari sa tehničkim progresom i obrazovanjem. Nema tehničko-tehnološkog progressa i naučne tehnološke revolucije ako ne postoje izgrađeni stavovi o potrebi i unapređivanju humanizacije rada i obrnuto. Ta je povezanost neminovna i zato, čini se, na ovaj globalni problem treba pravovremeno primenjivati takvu stratešku politiku da se ne bi uvećavale socijalne posledice, koje su u današnje vreme dramatične. Krupne i gotovo spektakularne tehnološke promene u svim domenima ljudskih aktivnosti, a pogotovo u sferi novih proizvodnih tehnologija zasnovanih na rezultatima naučnih istraživanja koja su iskoračila iz dosadašnjih civilizacijskih okvira (na primer, genetski inženjering, tehnologije kosmičkih programa), nazivaju se „četvrtom tehnološkom revolucijom”. Njoj stremi savremeni čovek, uprkos globalnim informacijskim sistemima koji su ustanovljeni naročito tokom poslednjih decenija (razvoj telekomunikacija, kompjuterskih sistema, interneta).

Uprkos pristupačnosti ovih sredstava komunikacije svakom zainteresovanom korisniku, savremeni čovek ipak nije spreman. Naime, sve masovnija primena nove tehnologije, koju je donela kompjuterska era, zahteva od svakog čoveka koji je uključen u neki proces rada brže promene i prilagođavanje tim novim tehnologijama nego što čovekova misaono-psihološka konstrukcija to dopušta. Čovekova psiha i njegovi kreativni potencijali, iako se brzo prilagođavaju zahtevima novih tehnologija, još uvek reaguju, često nepredvidivo, na revolucionarno nove uslove rada i kontrole rada. Sâm sadržaj rada bitno je promenjen, a o sredstvima da i ne govorimo: „Rad se u ovoj drugoj polovini XX veka, nalazi u punom preobražaju [...] relativno, ali sve jasnije, smanjenje broja izvršnih manuelnih poslova predstavlja jednu od opštih tendencija tog kretanja koje ima duboko psihološke i društvene posledice” (Fridman i Navil, 1972: 705).

Svi segmenti Treće tehničko-tehnološke revolucije – informatika, robotika, tehnologija, kibernetika telekomunikacije, elektronika, novi materijali, optoelektronika, genetsko inženjerstvo – nalažu stalno preispitivanje humanizacije rada. Nove tehnologije u velikoj meri ostvaruju epohalne domete u zameni čovekove fizičke radne snage i umnih delatnosti. Poznato je da, na primer, roboti zamenjuju na stotine hiljada radnika, tako da robotika uzima zamah u svim granama privrede i drugim delatnostima, ali istovremeno predstavlja i opasnost za hiljade radnika jer se smanjila potreba za čovekovim radom.

Ovaj trend povećanja primene robota u svetskoj proizvodnji, kao i usavršavanje tehnike i tehnologije u svim oblastima, izaziva povećanu zabrinutost imaju li se u vidu projekcije smanjenja radne snage u svim delatnostima, privrednim i vanprivrednim. Stoga se pravovremeno moraju tražiti rešenja za opstanak zaposlenih, kao i onih koji tek čekaju da ostvaruju svoje pravo na rad. Plima tehnoloških i ekonomskih viškova već odavno zapljuskuje i razvijene i srednje razvijene, a da ne govorimo o nerazvijenim zemljama sveta. Posebno je to izraženo u periodu po izbijanju svetske ekonomske krize (u drugoj polovini 2008. godine), najveće posle perioda Velike ekonomske krize (1929–1933).

Ekonomski i društveni planeri zato preuzimaju veliku odgovornost ne samo za buduće tokove ukupnog privrednog i društvenog razvoja već i za opšti psihički i egzistencijalni status stanovništva. Obrazovni procesi moraju mnogo direktnije da prate i da se usklađuju sa veoma brzim tehničkim i tehnološkim promenama, što zavisi od sistema obrazovanja na svim nivoima gde je na delu interdisciplinarnost, efikasnost i znatno veći stepen fleksibilnosti u primeni novih znanja u svim oblastima. S druge strane, obrazovni proces budućnosti treba da sadrži izvesnu vaspitnu dimenziju, odnosno da kroz određene oblike prenosa novih znanja priprema svakog pojedinca za nove promene zanimanja (stalno inoviranje stečenih znanja i spremnost za stalne promene), što dosadašnji procesi rada nisu iziskivali u takvoj meri.

Zahtevi budućnosti za ovako dinamičnim pristupima radu i obrazovanju pretpostavljaju radikalno preoblikovanje celokupne nadgradnje društva i stvaranje fleksibilnih institucija sistema koje moraju da odgovore nadolazećim iskušenjima trećeg milenijuma. Ta međuslovljenost tehničko-tehnološkog progressa i humani-

zacije rada je nužnost, a nju treba neprekidno istraživati. Tim pre što se zaostaje u teorijskom osmišljavanju kulturnih aspekata modernizacije društvenih tokova, izazvanih tehnološkom revolucijom. U tom cilju, osnovni zahtev u integralnom definisanju kulture trebalo bi da sledi Markuzeov stav o kulturi kao „procesu humanizacije”.

Integralno shvaćena kultura može se odrediti „kao proces humanizacije, okarakterisan kolektivnim naporom da se očuva ljudski život, zaustavi borba za egzistenciju ili da se održava u granicama koje je moguće kontrolisati, da se učvrsti proizvodna organizacija društva, razviju duhovne sposobnosti ljudi i smanje i sublimiraju agresije, nasilje i beda” (Markuze, 1977: 224). Ukratko, kako se svojevremeno slikovito izrazio Alvin Tofler /Toffler/ (1975), „šok budućnosti” traži od današnjeg čoveka visokoizgrađenu ne samo klasnu i društvenu svest već i kulturnu svest.

X poglavlje

EKOLOGIJA I DRUŠTVO

Veliki porast svetskog stanovništva tokom XX veka, praćen neprestanim smanjivanjem raspoloživih rezervi prirodnih resursa i životnog prostora, uz istovremeno ugrožavanje ekoloških faktora životne sredine (vazduha, vode i zemljišta), upozorili su čovečanstvo na ozbiljnost nastalog stanja. Pored pomenutih neželjenih posledica antropogenih aktivnosti, stanje životne sredine pogoršavaju i drugi ekološki problemi, kao što su progresivno smanjenje biološke raznovrsnosti (biodiverzitet), narušavanje odnosa između pojedinih vrsta i jedinki u okviru iste vrste, gubitak obradivog zemljišta, klimatski poremećaji i mnogi drugi. Istovremeno, budući da je opasnost od kolapsa globalnog ekosistema Zemlje (ekosfere) sasvim realna, javila se potreba za korenitom promenom odnosa ljudi prema prirodi.

U svetu se, razumljivo, počev od 1970-ih godina, razmišlja o izlasku iz krize, te se iznalaze rešenja i traga za putevima opstanka i budućeg razvoja društva. Savremeno čovečanstvo se tako našlo pred izborom: „Imati ili biti” (Fromm, 1979). U prevazilaženju sve većeg nesklada između opredeljenja za zdraviju životnu sredinu i potrebe budućeg ekonomskog rasta, prihvatanje koncepta održivog (usklađenog ili uravnoteženog) razvoja predstavlja ne samo prekopotreban zaokret modernog društva već, čini se, i jedino ispravno rešenje. Pomenuti preokret dobrim delom je zasluga oblasti ljudskog saznanja poznate kao ekologija.

Polaznu osnovu za integrisanje politike zaštite životne sredine i politike razvoja čine principi i zakonitosti funkcionisanja ekosistema i njegovih komponenata, a proučava ih ekologija kao fundamentalna i interdisciplinarna nauka. Ekosistem je osnovna strukturna i funkcionalna jedinica koja predstavlja zajednicu organizama i njihove nežive sredine. Sastoji se od biotopa (ili staništa) i biocenoze (ili životnih zajednica) – (Slika 11). Primeri ekosistema su: šuma, jezero, bara, livada, grad, prigradsko naselje, selo itd. (sa svim pripadajućim organizmima).

Ekosisteme karakterišu tokovi energije kroz trofičku mrežu, proizvodnja i razgradnja organske materije i kruženje hemijskih elemenata. Međusobna zavisnost između brojnih vrsta prisutnih u ekosistemu najčešće se opisuje preko lanca ishrane. Hranidbeni lanac predstavlja niz organizama u ekosistemu koji se hrane jedni drugima i u kome svaki član ima tačno određeno mesto, poput karike u lancu; počev od proizvođača (biljaka) do potrošača organskih materija različitih kategorija – herbivora (biljojedi) i karnivora (mesojedi) – i, na kraju, do razlagača (mikroorganizmi). Pri-

mer jednostavnog lanca ishrane predstavljao bi sledeći niz: trava → skakavac → zmija → sova. Položaj organizma u lancu ishrane označava se kao trofička niša.

Pod uticajem čoveka, priroda se dosta izmenila, pa je teško danas naći izvorni, odnosno prirodni ekosistem. Stanje prirode u celini takvo je da postoji veliki broj prelaza između izvornih (prirodnih) i modifikovanih (antropogenih) ekosistema. Sve ih je manje izvornih, tako da se i izmenjeni sistemi ponekad nazivaju prirodnim jer su atribut prirodnog zadržali u velikoj meri, kao što su to, na primer, šumski ekosistemi.

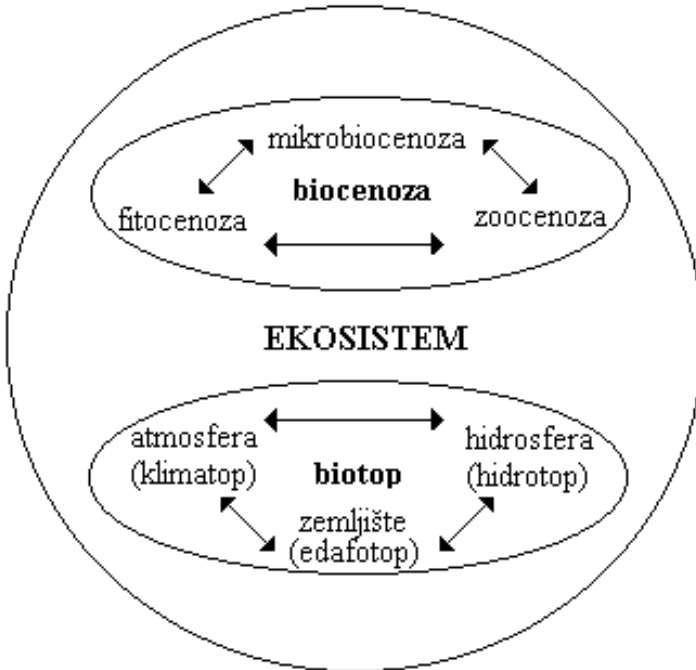

Slika 11. Koncept ekosistema

Predmet ekologije je izučavanje uzajamnih odnosa između živih bića i između živih bića i okolne nežive sredine. Nemački biolog Ernest Hekel (Haeckel), u svojoj knjizi *Prirodna istorija stvaranja*, prvi je upotrebio pojam *ekologija*. Smatrao ju je jednom od disciplina u okviru zoologije koja bi istraživala brojne međudodnose između životinjskih vrsta i njihove organske i neorganske sredine. Inače, sâm termin ekologija potiče od starogrčkih reči *oikos* „domaćinstvo, dom, habitat” i *logos* „nauka”.

Ekološki pojmovi postali su ključni za opisivanje aktivnosti ljudi i društvenih pokreta koji se bave zaštitom životne sredine. Ekologija ne predstavlja samo određeno naučno polje već i delatnost koja je obeležila drugu polovinu XX veka. Ona će, po svemu sudeći, biti važna i za vek u kome živimo.

Klimatske promene i globalno zagrevanje, ozonska rupa, krčenje amazonskih šuma, černobiljska katastrofa, narušen biološki diverzitet, zemljište zatrovano pesticidima, aditivi u hrani, genetski modifikovani organizmi, premalo resursa i previše ljudi. To su sve problemi sa kojima se čovečanstvo suočava a koji se javljaju kao negativna posledica čovekove intervencije u prirodi. (Nadić, 2007: 11)

Ekologija otuda predstavlja naučnu osnovu kompleksne nauke o pojavama i procesima u ekosistemima nastalim izmenom faktora životne sredine zbog neracionalnog korišćenja prirodnih bogatstava. Drugim rečima, na saznanjima ekologije o održavanju funkcionalne i strukturne stabilnosti ekosistema treba da se zasniva strategija i politika očuvanja zdrave životne sredine i strategija privrednog, kulturnog, tehnološkog, odnosno ukupnog društvenog razvoja. Na taj način se prilazi koncipiranju jedne nove nauke o mogućnostima i granicama organizacije ekoloških sistema čoveka i njegove civilizacije, odnosa između ljudi; preciznije, osmišljavanju jedne integralne ekologije čoveka (Gereke, 1995).

10.1. Ekološke discipline

Premda relativno mlada nauka, ekologija se, pošto se osamostalila od biologije, vremenom razvila u čitav niz disciplina. Klasifikacija se sprovodi po osnovu različitih kriterijuma. Tako se u odnosu na deo biote čiji se ekološki aspekti proučavaju može govoriti o ekologiji biljaka, ekologiji životinja i ekologiji čoveka. Podela može biti zasnovana i prema vrsti staništa koja živi svet naseljava – na primer, opšta podela na akvatičnu i terestričnu ekologiju. Najčešće se ekološke discipline klasifikuju prema organizacionom nivou živog sveta koji se razmatra i povećava u nizu:

organizam → populacija → životna zajednica → ekosistem,

te se tako razlikuju fiziološka ekologija (ili autoekologija), populaciona ekologija, ekologija zajednica i ekologija ekosistema. Ako se razmatra čitava biosfera na Zemlji, onda se radi o globalnoj ekologiji.

Van ove osnovne klasifikacije nalaze se mnoge druge ekološke discipline koje izučavaju specifični aspekt interakcije između živih bića, odnosno između žive i nežive prirode. Odnosima čoveka i društva, s jedne, i svekolikog okruženja, s druge strane, bave se humana i socijalna ekologija.

10.1.1. Humana ekologija

Humana ekologija je novija naučna disciplina. Sâm naziv koristi se od 1921. godine, kada su ovu sintagmu prvi put upotreбили američki naučnici Robert Park (1864) i Ernest Bardžes (Burgess). Pomenuti autori uočili su vezu između velikog grupisanja ljudi na malom prostoru i brojnih društvenih pojava, na primeru američkog grada Čikaga.

Do prelaza od fitoekologije i zoоекologije prema humanoј ekologiji (ekologiji čoveka) došlo je početkom XX veka. E. L. Banks je na Katedri za humanu ekologiju otvorenoj u Kembridžu istraživao povezanost bolesti sa klimatskim činiocima. Banksova istraživanja pokazala su da ona obuhvata socijalnu medicinu, antropodemokratsku ekologiju, epidemiologiju itd. Za razliku od opšte ekologije i glavnih ekoloških disciplina, uključuje i antropogeografske, psihološke i sociološke aspekte interakcije čoveka i prirode. To znači da je čovekov odnos prema prirodi drugačiji od ostalih organizama zahvaljujući jeziku, stvaranju simbola, upotrebi oruđa i drugim atributima. Psihološki aspekt izučavanja ekologije, na primer, ima u vidu čoveka i njegovo funkcionalno ponašanje prema okolini. U „ekološkoј psihologiji” najčešće se istražuju tri promenljive: (1) aktivnosti, (2) okolina i (3) posmatrane osobe.

H. H. Barou (Barrows) 1922. godine suštinu humane ekologije prepoznao je u razmatranju odnosa između čoveka i prirode, smatrajući da sa novim tehničkim otkrićima nastaju i novi, antropogeni biotopi. B. Glaeser (Glaeser) pod ovom naučnom oblašću podrazumevao je skup određenih saznanja iz četiri discipline – geografije, biologije, psihologije i sociologije:

Ovde se stvara polje za humanu ekologiju, koja stoji kao osnovna disciplina između prirode i društvenih nauka. Njena tema je sklop odnosa između prirode i okoline. Naglašava li se poslednji aspekt, naročito stanovište razaranja okoline, ona je pretežno politička ekologija i kao takva u svom načinu postupanja socijalno-naučno orijentisana, pri čemu ipak prirodno-naučni elementi igraju takođe značajnu ulogu (Glaeser, 1983: 2).

U duhu osnovnih postavki „Čikaške škole”, Ivan Cifrić je za humanu ekologiju govorio da je to „istraživačka predmetnost američke psihologije okoline, odnosno psihičko-prostorna okolina, geografska kao urbana okolina i njihov uticaj na ljudsko ponašanje” (Cifrić, 1989: 304).

Humana ekologija, prema tome, izučava specifične odnose koji postoje između čoveka i okolne sredine, i to sa različitih aspekata: biološkog, tehničkog, ekonomskog, politikološkog, sociološkog i dr. Bavljnjem njome uspostavlja se ravnoteža između prirode i društva, sa posebnim akcentom na ulozi društvenih činioaca. Imajući u vidu postojeća različita određenja, može se reći da su se tokom njenog razvoja izdvojile četiri osnovne teme: (1) okolina, (2) stanovništvo, (3) tehnologija i (4) organizacija. Zadatak humane ekologije je takođe da proučava mesto i uticaj čoveka u ekosistemu i promene koje proizlaze iz tog međudejstva.

10.1.2. Socijalna ekologija

Socijalna ekologija, ili ekološka sociologija, uvažava saznanja humane ekologije i ide korak dalje: prihvatajući odnose čoveka i prirode, kao i društvene procese i interakciju u kojoj se odvijaju dati odnosi, objašnjava čoveka kao prirodno i društveno biće. Nastanak socijalne ekologije uslovljen je dvema tendencijama:

(1) razvojem ekologije i (2) širenjem industrijskih objekata i novih tehnologija u društvenoj sredini. Prvu harmoničnu definiciju nove discipline pružio je Mekenzi (1925), određujući je kao istraživanje vremenskih i prostornih odnosa čovekovog načina života, odnosno kako se oni stvaraju selektivnim, distributivnim i adaptivnim snagama okoline.

Sa društveno-humanističkog stanovišta, podrazumeva izučavanje tehničko-tehnoloških i društveno-ekonomskih povezanosti; proučavanje velikih industrijskih sistema unutar industrije, radne i životne sredine. K. W. Dojč (Deutsch), na primer, primećuje:

Mi ne osećamo potrebu samo za zaštitom okoline. Mi hoćemo, takođe, i zaštitu čoveka, odnosno socijalnu zaštitu. Čovek je, takođe, ugrožena životna forma, ono što američko zakonodavstvo naziva „*an endangered species*”, a neke grupe su to više od drugih. Na primer, deca u zemljama u razvoju, ili stari ljudi u gotovo svim zemljama, ugrožena su životna forma (Deutsch, 1979: 19–20).

Na osnovu ovog viđenja, može se smatrati da socijalna ekologija posreduje između čoveka i prirode u savremenoj podeli rada. U suštini, postoje tri međusobno povezana sistema: (1) moderni sistem (industrijski sistem), (2) ljudska zajednica i (3) prirodni sistem. Odnosom između industrijskog sistema i ljudske zajednice bavi ekonomija, dok je odnos ljudske zajednice i prirode humano-ekološki. Socijalna ekologija bavi se najsloženijim odnosima:

Između industrijskog sistema i prirode postoje *ekološki aspekti*; između industrijskog sistema i čovekove zajednice *ekonomski aspekti*, između čovekove zajednice i prirode *humanoekološki aspekti* i, konačno, postoji i četvrti, ujedno najsloženiji, odnosno kombinovani sistem relacija koji možemo definisati kao *socijalnoekološki*. On se sastoji u sledećem: s jedne strane priroda daje čovekovoј zajednici prirodne vitalne snage koje čovek (u zajednici) putem rada unosi u industrijski sistem. S druge strane, postoji povratna sprega od industrijskog ka prirodnom sistemu: industrijski sistem pruža ljudskoj zajednici potrošna i upotrebna dobra koje zajednica transformiše u svoju prirodnu okolinu kao kulturna dobra i kao kulturnu delatnost. Čovekova zajednica ovde je centralni punkt relacija između osamostaljenog industrijskog sistema i prirodne okoline. Stoga se u diskusijama o mogućim društvenim alternativama izlaza iz savremene ekološke krize mora polaziti upravo od čovekove zajednice: njegove organizacije, unutrašnjih odnosa i potreba. Ekološki problem se ne može posmatrati kao neposredan odnos čoveka i prirode u procesu razmene energije, materije i informacije, odnosno u procesu rada, već kao posredni odnos. Koliko se god čovek u toku istorije trudio da se „oslobodi” zavisnosti od prirode, toliko napora mora uložiti i danas da se oslobodi zavisnosti posredovanja (Cifrić, 1989: 313–314).

Očigledno je da se ovde radi o trijadi prirodnog, socijalnog i tehničkog. Ukoliko se u budućnosti ne bi razvili odgovarajući sistemi vrednovanja, čovek bi mogao dovesti sebe u nezavidnu situaciju – veću zavisnost od prirode i od sebe samog. To vrednovanje pripada čoveku, njegovoj kulturi i njemu samom. Socijalna

ekologija se tako pojavljuje kao složeno područje društvenog života koje može da doprinese održivom razvoju.

Iz prethodnog navedenog poimanja predmeta socijalne ekologije proizlazi da se ne može posmatrati samo kao sociološka disciplina. Danilo Ž. Marković socijalnu ekologiju sagledava kao posebnu sociološku nauku:

Socijalna ekologija je posebna sociološka nauka koja za predmet svog proučavanja ima specifične veze koje postoje između čoveka i njegove životne sredine, istražujući, u kontekstu opšte konceptualizacije univerzuma ujedinjenog sa specifičnim uslovima života, uticaj životne sredine, kao ukupnosti prirodnih i društvenih činilaca, na čoveka kao uticaj na njegovu životnu sredinu sa stanovišta njenog očuvanja kao okvira čovekovog života, kao prirodno-društvenog bića (Marković, 1986: 18–19).

10.1.2.1. Socijalna ekologija i druge nauke

Imajući u vidu složenost predmeta socijalne ekologije, ona je tesno povezana s drugim naukama, uključujući i posebne sociologije. U prvom redu, to su: sociologija zaštite na radu, sociologija sela, sociologija grada (ili urbana sociologija) i socijalna patologija. Čini se da je od posebne važnosti odnos socijalne ekologije sa ekonomskim naukama. Ove dve discipline su sve više upućene na međusobnu saradnju budući da se rešavanje ekoloških problema zasniva i na korišćenju ekonomskih mehanizama. Pri tome se zaštita životne sredine može razmatrati kao ekonomski problem s mikro i makro ekonomskog nivoa. Razvoj proizvodnih snaga ne donosi samo porast materijalnog i kulturnog standarda, već i različite rizike koji se moraju ekonomski analizirati.

10.2. Ekološka kriza

Sa stanovišta sociologije, predmet proučavanja socijalne ekologije su različiti oblici ispoljavanja ekološke krize, a ona nastaje kao posledica narušavanja ekoloških ravnoteža u čovekovoj životnoj sredini tokom izgradnje modernog društva. Čovekova životna sredina sastoji se od dve komponente: (1) prirodne sredine (uključuje atmosferu, hidrosferu, litosferu i biotu – ostala živa bića) i (2) društvene sredine, koja obuhvata konkretno društvo, društvenu klimu, društvene odnose, radnu sredinu čoveka, te sredinu u kojoj čovek živi (tip naselja, selo ili grad).

Osnovna obeležja ekološke krize moguće je sagledati praćenjem različitih pojava i nivoa njihovog ispoljavanja. Ilustracije radi, zagađenje vazduha nekog lokalnog područja (usled rada metalurškog postrojenja) lako može prerasti u ekološki problem nacionalnog značaja ili postati transgranični problem. Slično se dešava i u slučaju zagađenja površinskih voda (reka i jezera) međunarodnog karaktera. Međutim, dok ekosistemi ne poznaju političke granice, države čine sve da očuvaju svoj suverenitet, što otežava napore na putu prevazilaženja ekološke krize.

Ponekad se razmere ugrožavanja životne sredine mogu okarakterisati i kao *ekocid*, posebno kada velika oštećenja životne sredine nastaju kao posledica ratova; na primer, u Vijetnamu ili Iraku. Najzad, ni izbeglištvo novog tipa nije retkost; reč je, naime, o ekološkim izbeglicama, koje moraju da odlaze s vekovnih ognjišta zbog ugrožene i uništene prirodne sredine. Takva je sudbina minulih decenija zadesila stanovnike u regionu Aralskog mora.

Ekološka kriza ispoljava se na tri međusobno različita nivoa, odnosno kao: (1) ekološki problem (obuhvata štetne uticaje čoveka na ekosisteme koje je ipak moguće obnoviti); (2) ugrožavanje egzistencije ekosistema; te (3) ekološka katastrofa (ugroženost i destrukcija ekosistema, pri kojoj dolazi do izumiranja pojedinih ili svih vrsta) – (Mišković, 1999: 33). Većina ekoloških problema odnosi se na zagađenje vazduha, vode i vazduha.

Premda deluje čitav spektar izvora promena u čovekovoj životnoj sredini, oni se uglavnom svode na četiri glavna faktora: (1) razvoj civilizacije, (2) porast ljudske populacije, (3) razvoj naselja i gradova i (4) razvoj privrednih delatnosti (poljoprivrede, industrije i saobraćaja). Najčešće se uzroci ekološke krize pripisuju porastu ljudske populacije (Tabela 17), urbanizaciji i potrošnji prirodnih resursa (posebno energetskih).

Stanovništvo se sve do agrarne revolucije sporo povećavalo. Pre 40.000 godina na Zemlji je živelo oko tri miliona lovaca i sakupljača, da bi ljudska populacija u periodu hortikulture narasla, prema nekim procenama, na pet miliona. Uprkos periodičnim talasima ratova, gladi, bolesti i epidemija, stanovništvo se pre oko 5000 godina počelo uvećavati zahvaljujući intenziviranju zemljoradnje. Već na početku nove ere Planetu je naseljavalo oko 200 miliona ljudi (Tarner, 2009: 469).

Tabela 17. Porast ljudske populacije (u milijardama)

Godina	1820.	1930.	1960.	1974.	1988.	1999.	2011.
Stanovništvo	1	2	3	4	5	6	7

Broj stanovnika sâm po sebi nije odlučujući za nastanak ekološke krize koliko je to potrošnja resursa po stanovniku. Postindustrijska društva, premda čine tek jednu desetinu svetske populacije, odgovorna su za preko polovine nastalih štetnih industrijskih voda i otpada u ekosferi. Ljudi u postindustrijskim društvima proizvode i troše mnogo više nego ljudi u zemljama u razvoju. Na primer, potrošnja vode po stanovniku u zemljama Zapada u urbanim zonama kreće se u granicama od 400 do 500 litara, dok na SAD otpada jedna četvrtina godišnje potrošnje energetskih resursa. Stil života žitelja razvijenog dela sveta počiva na izraženom konzumerizmu, odnosno potrošnji svakovrsnih dobara. Uprkos naporima koje postindustrijske zemlje ulažu kako bi smanjile zagađenje životne sredine, u njima i dalje nastaju glavni problemi koji remete odnose u ekosistemima.

Sa intenziviranjem globalizacije privrednih aktivnosti, ove tendencije se pojačavaju. Kapital se sve češće seli i u nedovoljno razvijena područja. Kada zapo-

sleni u novoizgrađenim fabrikama u oblastima s nižim troškovima za radnu snagu počnu da zarađuju, oni i sami postaju novi kupci, što podstiče industrijsku proizvodnju i zagađenje.

Mediji takođe doprinose ovom procesu, jer reklama na globalnom nivou uvećava očekivanja ljudi i menja njihovu predstavu o tome šta znači „udoban život”. Mediji stimulišu potrošnju, a ljude u najnaseljenijim delovima sveta pretvaraju u potrošače, čiji zahtevi podstiču proizvodnju i zagađenje. Ipak, ne treba zaboraviti da isto to reklamiranje neprestano podstiče potrošnju i u postindustrijskim društvima, gde je ona daleko veća nego u nerazvijenim zemljama. (Tarner, 2009: 479)

Psihološki i društveni faktori imaju vidnu ulogu u poimanju ekoloških problema. O ekološkim problemima, kao najčešćim oblicima ekološke krize, govori se tek onda kada takav problem (ili rizik) pridobije širu društvenu pažnju, preko procesa „društvene konstrukcije problema” (Malešević, 2002). To ne znači da se ekološki problemi vezani za proizvodnju materijalnih dobara nisu ispoljavali tokom čitavog razvoja industrijskog društva. Međutim, razvoj nauke i tehnologije omogućio je u novije vreme uslove da između ekonomije i ekologije dođe do „pomirenja”.

Rizik i životna sredina. Rizici i opasnosti s kojima se svet danas suočava po mnogo čemu su drugačiji od onih u klasičnom industrijskom društvu. Savremeno društvo se zbog toga opisuje kao „društvo rizika”, koje zalazi u novu fazu moderne – etapu „refleksivne modernizacije” (Beck, 1992). Pod refleksivnom modernizacijom se, prema uglednom nemačkom sociologu Beku, podrazumeva suočavanje sa posledicama razvoja modernog društva, u kome nauka i tehnologija imaju primarnu ulogu. U prvoj fazi i jedna i druga bile su usmerene svojim aktivnostima na svet prirode, ljude i društvo, a u drugoj – „refleksivnoj modernizaciji” – na sebe same i efekte i rizike kojima su doprinele, a neke i direktno izazvale. Reč je o suočavanju sa neželjenim posledicama modernosti poput, narušavanja stanja ekoloških faktora. Pojam rizika tako „postaje centralni u društvu koje napušta prošlost, tradicionalne načine delovanja i koje se otvara prema problematičnoj budućnosti” (Giddens, 1990: 111).

Važno je imati u vidu zapažanje da „globalnost rizika ne znači i jednakost rizika” (Bek, 1999: 3). „Društvo rizika” nije samo odraz stanja savremenih zapadnih društava, ili izraz narušene ekološke ravnoteže i uticaja tehničko-tehnoloških faktora, već predstavlja problem planetarnih razmera:

U pitanju je univerzalnost pojava koja prožima sve aspekte društvenog i individualnog života. Procesom globalizacije dolazi do „globalnosti rizika” i do „svetskog društva rizika”. Na globalnom finansijskom tržištu pojavljuje se ista logika kao i na planu ekologije u društvu rizika: logika raspodele dobitaka i gubitaka koje su međusobno povezane; uspostavljanje „kalkulacije rizika” je neodređeno (nezaposlenima i siromašnima se ne može dati finansijska kompenzacija, niko ne može biti osiguran od svetske recesije); *društvena eksplozivnost globalnih finansijskih rizika je vrlo realna; institucije nacionalne države su u kolapsu; rizici uvek otvaraju pitanje odgovornosti, tako da se pojavljuje potreba „odgovorne globalizacije”,* što po-

staje širom sveta javno i političko pitanje; događaju se nove promene i opcije na delu, kao što su *nacionalni i regionalni protekcionizam, transnacionalne institucije i demokratizacija*. Sve je vidljivije novo globalno tržište (rizika) i sve prisutnija „*društvena i politička dinamika ekonomskog svetskog društva rizika*”. Globalno društvo je po svoj prilici nov oblik „organizovane neodgovornosti” koje je kao institucionalni oblik impersonalizovano, a kao takvo nema odgovornosti, čak ni prema samom sebi (Mitić, 2000: 13).

Globalno zagrevanje – najveći ekološki rizik. Globalno zagrevanje odnosi se na postepeno povećanje prosečne temperature na Zemlji zadržavanjem toplote u prizemnom sloju atmosfere zbog povećanja koncentracije gasova koji stvaraju efekat staklene baše. Na površini Zemlje vlada prosečna temperatura od prijatnih 15°C zahvaljujući jednom posebnom efektu koji se odvija u prizemnom sloju atmosfere, efektu staklene bašte. Vodena para i, u manjoj meri, ugljen-dioksid (CO₂) reapsorbuju najveći deo odlazeće radijacije sa Zemljine površine, tako da se oko polovine ove radijacije ponovo vraća i prema njenoj površini.

Ugljen-dioksid, premda je prisutan u manjim koncentracijama od vodene pare, ima jaku moć apsorpcije, ostvarujući ključnu ulogu u održavanju toplotnog balansa – oko 50% (Tabela 18). Na molekularnom nivou posmatrano, metan je (CH₄) od 20 do 30 puta efektivniji od CO₂ u zadržavanju toplote u prizemnom sloju atmosfere, a od ostalih gasova u stvaranju ovog efekta učestvuju hlorofluorougljenici (CFC_s) i azot-suboksid (N₂O). Ugljen-dioksid dospeva u atmosferu prilikom sagorevanja otpada u čvstom stanju, fosilnih goriva, drveta i drugih materijala. Metan se oslobađa za vreme proizvodnje i transporta uglja, prirodnog gasa i nafte, raspadanja otpada organskog porekla i uzgoja stoke. Postoje i prirodni izvori ugljen-dioksida i metana. Hlorofluorougljenici su u potpunosti antropogenog porekla, a nastaju u proizvodnji sprejova, odnosno rashladnih fluida za frižidere i druge uređaje.

Tabela 18. Gasovi koji dovode do efekta staklene bašte, njihovo poreklo i učešće

Gasovi staklene bašte	CO ₂	CH ₄	N ₂ O	O ₃	CFC _(x)
Doprinos globalnom zagrevanju (%)	50	19	4	8	15
Izvori biotičkog porekla (%)	20–30	70–90	90–100	-	-
Izvori abiotičkog porekla (%)	70–80	10–30	0–10	100	100

Da nema efekta staklene bašte, prosečna temperatura na Zemlji bi, umesto prijatnih 15°C, iznosila –18°C. Ova razlika proističe iz efekta atmosferske staklene bašte, koja zagreva Planetu za oko 33°C. U odsustvu ovog efekta, mora bi bila zamrznuta i život ne bi postojao. Da je efekat staklene bašte bio suviše mali, Planeta bi bila mrtva; da je bio suviše veliki, temperatura bi dostigla nivo nepodesan za život.

Mnogi ljudi izražavaju bojazan da bi porast nivoa ugljen-dioksida i drugih gasova u atmosferi mogao da spreči odavanje toplote iz prizemnog atmosferskog sloja, što bi moglo dovesti do porasta prosečne temperature na Zemlji. Koncentracija

ovih gasova povećavala se od početka industrijalizacije: ugljen-dioksida za 30% u odnosu na 1880. godinu, koncentracija metana se udvostručila, a prisustvo oksida azota uvećalo za 15% (Gidens, 2003: 637).

Rizici od globalnog zagrevanja su brojni i zavise od različitih prognostičkih modela o očekivanom porastu temperature do kraja XXI veka. Od mogućih štetnih uticaja, pažnju najviše pobuđuju: (1) podizanje nivoa mora; (2) pretvaranje plodnog zemljišta u pustinjsko; (3) izbijanje i širenje zaraznih bolesti; (4) smanjenje prinosa u poljoprivredi; te (5) promene klimatskih režima. Posledice globalnog zagrevanja najpre bi osetili stanovnici ravničarskih oblasti u blizini mora. Ilustracije radi, kada bi se nivo mora podigao za jedan metar, Bangladeš, Egipat i Holandija izgubili bi 17, 12 i 6 procenata ukupne svoje površine, navedenim redom.

Uprkos brojnim istraživanjima globalnog zagrevanja, još uvek nije uspostavljen jedinstven pristup na globalnom planu u suočavanju sa ovim problemom. Stručnjaci su saglasni oko toga da je globalno zagrevanje realna pojava. Poput drugih novih oblika rizika, na primer korišćenja genetski modifikovane hrane, niko ne može biti siguran kakve će zaista biti posledice globalnog zagrevanja. Uzroci te pojave veoma su raznovrsni, a precizne posledice teško je izračunati. Takođe, mnoštvo raznovrsnih faktora utiče na klimu na našoj planeti, koja, sa svoje strane, poseduje sopstvene regulacione mehanizme koji podstiču stabilnost čitavog globalnog ekosistema – ekosfere.

10.2.1. *Vidovi ugrožavanja životne sredine*

Najčešće se raznolike opasnosti po životnu sredinu, kao posledica raznovrsnih antropogenih aktivnosti (poljoprivrede, industrije i saobraćaja), sagledavaju u okviru tri osnovne grupe ekoloških problema. Reč je o: (1) degradaciji, (2) zagađivanju i (3) iscrpljivanju resursa životne sredine.

Degradacija. Ovaj vid ugrožavanja odnosi se uglavnom na zemljište, razne ekosisteme (šume, recimo), vodu, vazduh i pejzaž. Najizraženiji problemi degradacije odnose se na razaranje zemljišta, koje preta da ugrozi žitelje mnogih oblasti Azije i Afrike. Skoro jedna trećina svetskog stanovništva još uvek zavisi, u većoj ili manjoj meri, neposredno od zemlje, odnosno od onoga što gaje na njivama i od divljači koju ulove. Drugi problem ove vrste predstavlja neplansko krčenje šuma, posebno onih u tropskom pojasu. Smatra se da je do danas s lica Zemlje nestalo više od jedne trećine površina pod prvobitnim šumama (Gidens, 2003: 633). One, pored društvenog i ekonomskog značaja, imaju i veliku ekološku važnost jer: pomažu u regulisanju rezervi vode, oslobađaju kiseonik u atmosferu, sprečavaju eroziju tla, ostvaruju najveću bioprodukciju u odnosu na sve ostale ekosisteme.

Zagađivanje. Ovaj ekološki problem odnosi se na vazduh, vodu i zemljište. Najizraženiji je u globalnim razmerama problem zagađenja vazduha, koji ne utiče samo na zdravlje ljudi i životinja, već štetno deluje i na druge elemente ekosistema. Vezivanje oksida sumpora i azota za vodu u atmosferi dovodi do stvaranja kiselih kiša, odnosno padavina čijim se izlučivanjem u pojedinim delovima sveta (u Kanadi,

Poljskoj ili oblasti Skandinavije) oštećuju šumski ekosistemi. Zagađenje vazduha – ispuštanje otrovnih supstanci i energije u atmosferu – može biti „spoljašnje zagađenje” (nastaje iz industrijskih postrojenja i izduvnih gasova automobila) i „unutrašnje zagađenje” (nastaje sagorevanjem goriva u domaćinstvima za potrebe pripreme hrane i grejanja). Spoljašnje zagađenje pogađa uglavnom industrijalizovane zemlje, dok se problemi unutrašnjeg zagađenja pretežno javljaju u zemljama u razvoju.

Zagađenje vode predstavlja najveću pretnju žiteljima zemalja u razvoju budući da skoro trećina stanovništva nema pristup zdravstveno ispravnoj vodi. Svake godine u svetu od dijareje, bolesti izazvane zagađenom vodom, umre oko pet miliona ljudi (Gidens, 2003: 631). Slučajevi ugrožavanja pijaćih izvora u industrijalizovanim zemljama najčešće su uzrokovani prekomernim korišćenjem veštačkih đubriva u poljoprivredi i ispuštanjem otpadnih tečnosti iz različitih grana industrijskog sektora.

Iscrpljivanje. Pažnja najšire javnosti posebno se usredsređuje na problem iscrpljivanja neobnovljivih resursa poput zemljišta, ruda, uglja ili nafte. Naravno, troše se i obnovljivi resursi, ali su posledice po životnu sredinu manje.

10.3. Prevazilaženje ekološke krize

Sa sociološkog stanovišta, životna sredina može se posmatrati kao tvorevina društvenih pojava, odnosa, institucija, ideja itd. To je sredina u kojoj čovek živi i koju oblikuje prema svojim zamislima, htenjima i potrebama. Iako deo prirode, zahvaljujući svom radu kao svrsishodnoj delatnosti, čovek uspostavlja uvek nove odnose unutar socio-ekonomskog ekološkog sistema.

Pojam životne sredine u sociološkom smislu podrazumeva ukupnost pojava, odnosa i interakcija obuhvaćenih čovekovim ekosistemom, kao i sve ono što označava odnose i interakcije društvenih i prirodnih faktora. Pri tome se uzimaju u obzir uticaji društveno-istorijskih pojava u sferama rada, politike, ideologije, kulture, obrazovanja, kapitala, ekonomije, demokratije, participacije, industrijskog razvoja i sl.

Radna sredina, s druge strane, predstavlja sredinu u kojoj čovek obavlja radnu aktivnost, obezbeđujući ne samo uslove svoje materijalne egzistencije već i ispoljavanje sebe kao rodnog bića. Sredina u kojoj čovek obavlja radnu delatnost formira se sa nastankom čoveka, a njen razvoj teče uporedo sa razvojem čoveka kao stvaralačkog bića. Tako se radna sredina javlja kao prerađeni deo životne sredine čoveka.

Zbog narušenog stanja ekoloških faktora u radnoj i životnoj sredini, koje nastaje kao posledica, u prvom redu, nekontrolisanog industrijskog razvoja i urbanizacije, savremena društva nalaze se pred izazovom, a to je iznalaženje izlaza iz „ekološke krize”. Rešenja se najčešće traže u: (1) jačanju ekoloških pokreta koji pribegavaju javnim i političkim pritiscima na najveće zagađivače; (2) podizanju ekološke svesti građana na viši nivo; (3) uvođenju strožih standarda o kvalitetu ekoloških egzistencijalnih faktora (vazduha, vode i zemljišta); (4) strožem pravnom regulisanju obaveza glavnih zagađivača; (5) ulaganju u čiste i savremene tehnologije; (6) jačanju ekološkog obrazovanja na svim nivoima školovanja; (7) usvajanju modela

ukupnog društvenog razvoja na principima održivosti; te (8) kreiranju jasne i delotvorne politike zaštite životne sredine na nacionalnom nivou.

Trebalo bi da se težište pomenutih mera na unapređenju zaštite životne sredine pomera od tradicionalnih aktivnosti prilagođavajućeg karaktera (odgovor na narušavanje odnosa u ekosistemima) prema preventivnom delovanju kako bi se neželjeni procesi predupredili. U svetlu činjenice da mnogi ekološki problemi ne poznaju nacionalne granice, jačanje međunarodne saradnje u oblasti zaštite životne sredine predstavlja sve značajniji instrument u ostvarivanju politike zaštite životne sredine.

10.3.1. Održivi razvoj

Koncept održivog razvoja podrazumeva razvoj usklađen sa potrebama i ograničenjima prirode. Različitim dimenzijama izražava se povezanost privrednog, socijalnog, ekološkog i kulturnog aspekta društva. Frančesko di Kastri (Castri), francuski biolog, najsazetije je izrazio suštinu koncepta ovakvog razvoja koristeći se metaforom „stolice održivog razvoja”. Ta stolica može da funkcioniše samo kada su njena četiri oslonca – privredna, društvena, kulturna i životna sredina – podjednake jačine, sa čvrstom međusobnom povezanošću i uslovljenošću. Ukoliko je neka od nogara stolice duža, odnosno kraća od ostalih, jasno je da izostaje osećaj udobnog sedenja, odnosno razvoja. Nijedna zemlja ili region nisu dostigli prihvatljiv dinamički balans između ove četiri dimenzije održivog razvoja. Stolica renesansnog stila nije slučajno odabrana za ilustraciju koncepta održivog razvoja, jer nalaže potrebu menjanja kulture i uspostavljanja novog, humanijeg razvoja, prekopotrebnog na putu kretanja prema održivom razvoju.

Koncept održivog razvoja prešao je dug put od početnih ideja do opšte prihvaćenosti. Sve je započelo čuvenom knjigom *Granice rasta* iz 1972. godine, kada je Rimski klub ukazao na ondašnje „dileme čovečanstva” – najpre sa aspekta ubrzanog iscrpljivanja najvažnijih prirodnih resursa. Ta godina, kada je u Stokholmu održana i Prva konferencija Ujedinjenih nacija o životnoj sredini (1972), smatra se prekretnicom u odnosu čovečanstva prema životnoj sredini. Delegacija SFRJ na toj Konferenciji predložila je da 5. jun (prvi dan njenog održavanja) bude proglašen za Svetski dan životne sredine, što je i prihvaćeno. Koncept održivog razvoja usvojila je Evropska unija 1990. godine, a Ujedinjene nacije su to učinile 1992. godine na Drugoj konferenciji o životnoj sredini, održanoj u Rio de Žaneiru. Preovladalo je uverenje u svetu da se životna sredina ne može očuvati i unapređivati izdvojenim politikama i parcijalnim merama, već je to jedino moguće činiti realizacijom koncepta održivog razvoja, kojim se teži uravnoteženju odnosa unutar trougla: industrijski sistem – priroda – ljudska zajednica. Održivost se može posmatrati i kao ravnoteža tri oblika bezbednosti: (1) ekološke, (2) socio-ekonomske i (3) resursne bezbednosti.

Koncept održivog razvoja je usmeren na očuvanje prirodnih ekosistema i na racionalno korišćenje prirodnih bogatstava zemlje i povezano s tim na podizanje kvaliteta životne sredine i kvaliteta života. Održivi razvoj podrazumeva da čovek sačuva prirodu na održivim osnovama i da je koristi onoliko koliko dozvoljava njeno reprodukcije. Ukoliko se priroda eksploatiše nekontrolisano i prekomerno u odnosu na kapacitet životne sredine, onda to vodi narušavanju ekološke ravnoteže i ekološkim katastrofama. Koncept održivog razvoja stavlja u prvi plan kvalitet životne sredine. (Radulović i sar., 1997: 14)

Na osnovu ovako postavljenih ciljeva održivog razvoja, jasnija je uloga koju imaju industrijska preduzeća na planu efikasne politike unapređenja radne i životne sredine, a koja proističe iz poslovne strategije preduzeća. Povećanje produktivnosti je osnova ubrzanog razvoja, koji je uslovljen tehnološkim razvojem.

Prelaz na novu – „teho-tehnološku” – paradigmu (koja uvažava i ekološke parametre) ne može se obaviti direktno i bez problema. Nije dovoljno samo uništiti, odnosno zameniti, „prljave tehnologije” novijim, čistijim tehnološkim postupcima, već je neophodno da se menjaju i preovlađujući obrasci društvenog ponašanja (stanje ekološke svesti), te postojeći institucionalni okvir.

Uloga države u ovim procesima je od prvorazrednog značaja. Interakcija sa tržištem omogućava zadovoljavanje potreba ljudi na način koji ne ugrožava životnu sredinu i pravo budućih naraštaja na život u očuvanoj životnoj sredini. Problemi zaštite životne sredine su problemi eksterne prirode koji opravdavaju intervenciju države na tržištu prirodnih resursa. Drugim rečima, održivost podrazumeva kompletnost tržišnih mehanizama i intervencije države. Novi vid državnog intervencionizma – ekološka politika – javlja se kao poseledica „istorijskog kompromisa” liberalne ekonomije sa državom i njenom inicijativom za zaštitom ekosfere (Nadić, 2007: 32).

10.3.2. Ekološka svest

Nastanak ekološke svesti, odnosno aktivnosti na podizanju ekološke svesti, vezuje se za ideologiju novih društvenih pokreta nastalih krajem 60-ih godina XX veka u visokorazvijenim zemljama Zapada. Novi socijalni pokreti redefinisali su tradicionalne odnose između ideologije, nauke i politike, ispostavljaajući zahteve za novim političkim ambijentom, novom političkom kulturom i za poštovanjem autentičnih interesa društva. Posebno su se u tom smislu izvojila četiri, međusobno povezana, pokreta: mirovni pokret, studentski pokret, pokreti za prava žena i ekološki-ekološki pokret.

Ekološka svest nastala je kao rezultat izražene ekološke krize koja se ispoljila tokom 1970-ih. Iako su tokom vremena preduzimane značajne mere na smanjenju ekološke neravnoteže, potreba za izgrađivanjem i podizanjem nivoa ekološke svesti dobija na aktuelnosti i danas. Predstavljaju je načini ponašanja, motivi delovanja, želje i očekivanja koja se odnose na životnu sredinu. Ekološku svest, sled-

stveno tome, čine tri osnovna elementa: (1) ekološka znanja, (2) vrednovanje ekološke situacije i (3) ekološko ponašanje (Marković, 2015).

Ekološka znanja. Znanja o životnoj sredini predstavljaju osnovni element ekološke svesti. Ekološka saznanja odnose se na poznavanje suštine odnosa u sistemu: ljudska zajednica – industrijski sistem – priroda. I to ne samo na globalne aspekte narušavanja ekološke ravnoteže već i na konkretne oblike urušavanja kvaliteta ekoloških faktora u pojedinim regionima.

Vrednovanje ekološke situacije. Način na koji ljudi vrednuju životnu sredinu determinisan je aktuelnim sistemom vrednosti društva ili društvene grupe u kojoj se formira i razvija ekološka svest. Pošto savremena demokratska društva kao izuzetno važno dostignuće ističu tolerantnost, odnosno pluralizam različitih vrednosnih orijentacija, to isto važi i za oblast ekološke problematike. Iz ovoga proističe da životnu sredinu različito vrednuju, na primer, ekološki aktivisti i poslovni ljudi.

Odnos prema ekološkim problemima temelji se na dva glavna pristupa: envajronmentalizmu (*environmentalism*) i ekologizmu. Prvi predstavlja „menadžerski pristup rešavanju ekoloških problema”, ali bez narušavanja aktuelnih vrednosti i modela proizvodnje i potrošnje (Gorz, 1982b: 47). Reč je o tehnokratsko-administrativnom modelu suočavanja sa ekološkom krizom, kako bi se postigao sklad između liberalne ekonomije i društveno-političkih interesa za zaštitu životne sredine. Envajronmentalisti smatraju da se ciljevi zaštite životne sredine mogu ostvariti u okviru parlamentarne liberalne demokratije, zbog čega se naglašava značaj delovanja političkih partija (uključujući i „zelene stranke”), kao i grupa koje vrše pritisak na državu kako bi sprovele promene na ekološkom planu (Nadić, 2007).

Ekologizam se, sa druge strane, može smatrati jednom novom ideologijom koja ističe zahtev za radikalnom promenom našeg odnosa prema prirodi i našeg načina društvenog i političkog života. Ova ideologija pravi veliki otklon u odnosu na tradicionalne ideologije kao što su konzervativizam, socijalizam, liberalizam i anarhizam. Teži deindustrijalizaciji i decentralizaciji, naklonjeniji je biocentrizmu, te primenjuje vanparlamentarne oblike delovanja (najpre preko ekoloških pokreta). Ekologizam isto tako naglašava holizam u sagledavanju ekosfere, što znači da svaki deo ima smisao i svrhu samo u odnosu prema drugim delovima i samoj celini. Najzad, dok envajronmentalizam stremi održivom razvoju, ekologizam nastoji da kreira novo, održivo (ekologizovano) društvo.

Takvo društvo je osposobljeno da čuva svoje energetske izvore kroz smanjivanje nepotrebnih troškova. Održivo društvo, kako je osmišljeno u ekologizmu, nije postindustrijsko društvo kako ga predstavljaju envajronmentalisti. Ono nije sinonim za održivi razvoj jer održivi razvoj uključuje verovanje i kategorije ne baš omiljene u ekologizmu – veru u rast, tehnologiju i razvoj. Dakle, ekološki održivo društvo nije zasnovano na ideji kvantitativnog ekonomskog rasta, sofisticirane tehnologije koja igra ulogu spasitelja životne sredine ili ekonomije koja preko tržišta i principa, zagađivač „plaća”, preko „prevencije” i „predostrožnosti” čuva životnu sredinu. Najvažnije kategorije održivog društva su zdrava životna sredina, štednja prirodnih resursa, kvalitet života i etika iznad tehnologije. (Nadić, 2007: 23–24)

Ekološko ponašanje. Pod ekološkom svešću ne podrazumeva se samo određeni nivo „svesnosti” pojedinca (ili društvene grupe), već i njihova praktična, konkretna individualna ili društvena akcija s ciljem da se identifikovani ekološki problemi razreše. Oblikovanje poželjnog ekološkog ponašanja je složen problem zbog ispoljavanja uticaja različitih objektivnih i subjektivnih činilaca. Objektivni činoci su (Mišković, 1997: 178–179):

- (1) aktuelno stanje životne sredine (stepen oštećenja ekosistema);
- (2) stepen tehničko-tehnološke razvijenosti pojedinih sredina i njihovo ekološko vrednovanje;
- (3) društveno-ekološka infrastruktura (institucije, subjekti, kvalitet života, pravna regulativa);
- (4) individualna svojstva ispitanika (pol, starost, mesto u podeli rada, profesionalna pripadnost, kvalitet života);
- (5) subjekti kao činoci (nauka, ekološka politika sa instrumentima, državni organi, ekološki pokreti, političke partije) koji neposrednim aktivnostima u saglasnosti sa svojim programima utiču na ekološku svest o okolini.

Od činilaca subjektivne prirode koji utiču na ekološku svest, najčešće se razmatraju individualne vrednosti, psihološke karakteristike, očekivanja pojedinaca, religijska uverenja, etničke karakteristike i očekivanja od budućnosti (Šijaković, 2008: 283).

10.3.2.1. Ključne vrednosti u zaštiti životne sredine

Vrednovanje ekološke situacije, kao pretpostavke za izgrađivanje ekološke svesti, problematično je budući da ni sâm ekološki diskurs nije homogen, već ga karakteriše široka lepeza najrazličitijih teorijskih i etičkih orijentacija. Zbog toga se određeni pravac u socijalnoj ekologiji može naći u bilo kom delu širokog političkog spektra između desnice i levice. Uobičajeno je da se naglašava razlika između „plitke” i „dubinske” ekologije. Dok se prva bavi problemima zagađenja i iscrpljivanja prirodnih resursa, druga u svom zahvatu doseže do opštih principa kao što su: princip diverziteta, kompleksnosti, autonomije, decentralizacije, simbioze, egalitarizma itd. (Radulović i saradnici, 1997: 38).

Brojne ekološke vrednosti, prisutne unutar ekološkog diskursa, svode se na tri osnovne: (1) zaštitu biodiverziteta i ekoloških sistema; (2) minimizaciju negativnih efekata na zdravlje ljudi; te (3) uspostavljanje održivih modela upotrebe prirodnih bogatstava. Ova tri najopštija ekološka problema javljaju se kao relativno novi i značajni akteri u areni političkih ideja – kako na globalnom tako i na regionalnom nivou.

Biodiverzitet. Prva od ove tri vrednosti životne sredine – biodiverzitet – obuhvata najveći deo onoga što se podvodi pod ekologiju. Međutim, i ovde se javlja idejna šarolikost sadržana u razlici između prezervacije i konzervacije prirodnih

ekosistema, odnosno između biocentričnih, ekocentričnih i antropocentričnih orijentacija. Ključno pitanje odnosi se na to ko je objekat, odnosno nosilac vrednosti:

Da li su to sva živa bića ili samo ljudi?

Zašto su neke biljne i životinjske vrste privilegovanije u odnosu na druge u aktuelnoj politici zaštite?

Da li je važnije zaštititi stanište (habitat) ili individualne vrste?

Ova pitanja, kao i ostale dileme, nisu jednoznačno razrešena. Preovladava antropocentrični pristup: jedino su ljudska bića kadra da izraze interese i jedini su nosioci vrednosti. Koncept održivog razvoja, recimo, antropocentrično je orijentisan. Ekocentrični pristup u središte zaštite postavlja same ekosisteme, dok biocentrični pristup naglašava princip ekološke ekvivalentnosti – jednakost svih organizama i vrsta u ekološkom smislu. Pošto „dubinska ekologija” zastupa biocentrično stanovište, njeni ciljevi manje su realistični. Uprkos svemu, sve su učestalija nastojanja da se ovi, na prvi pogled suprotstavljeni pristupi, integrišu i povežu u jednu celinu.

Zagađenje životne sredine i zdravlje ljudi. Kada je reč o drugoj ključnoj vrednosti – zdravlju – postoje dva sasvim oprečna shvatanja. Prema prvom, u vrednovanju zdravlja i bogatstva prednost treba dati drugom faktoru, jer bogatije društvo povlači za sobom i bolju zdravstvenu zaštitu (Wildavsky, 1988). Drugi i preovlađujući pristup podrazumeva da se zdravlju i zaštiti radne i životne sredine mora ponekad dati preimućstvo nad ekonomijom, posebno kada je zdravlje ljudi na pojedinim radnim mestima ugroženo (Sagoff, 1988).

Održivo korišćenje resursa. Treća ključna vrednost u ukupnom diskursu o zaštiti životne sredine – održivost – možda je i najznačajnija sa stanovišta očekivane, potpune transformacije industrijskog društva (Saks, 2014). Održivost se sprovodi na različitim nivoima, počev od individualnog, pa do najšire društvene zajednice. Zbog toga se suština koncepta održivog razvoja često izražava geslom: „Misli globalno, deluj lokalno!”.

Koncept održivosti pomera težište društvene pažnje sa sadašnjih naraštaja na buduće naraštaje. Sa etičkog stanovišta, postoje prigovori u smislu obaveza sadašnje generacije da obezbedi potrebe budućih generacija koje mogu biti posve drugačije od postojećih. Uz to, pojam obaveze podrazumeva i obrnuti odnos.

Analizirane tri ključne vrednosti, prisutne u savremenim ekološkim stremljenjima, moraju izboriti svoje mesto na političkom poprištu sukoba između dominantnih vrednosti. Problem je utoliko složeniji što su međusobni konflikti mogući i između samih ekoloških vrednosti.

10.3.2.2. Činioci razvoja ekološke svesti

Da bi se postigao poželjan nivo ekološke svesti, neophodna je usklađenost između stečenih ekoloških znanja, usvojene vrednosne orijentacije i konkretnog

ponašanja svakog subjekta ekološke politike. Značajnu ulogu u ovom procesu imaju činioci kao što su porodica, škola, mediji i nauka.

Porodica. Iako se može, na prvi pogled, pomisliti da kroz porodično vaspitanje i delovanje lako dolazi do usvajanja i izgradnje ekološke svesti, uticaj roditelja je mnogo složeniji:

Od posebnog je značaja kako se porodica odnosi prema svakodnevnim degradacijama životne sredine u prostoru stanovanja; kakav interes izaziva kod svojih članova; koje motive kod njih pobuđuje, pozitivne ili negativne, ekološke ili pak one na liniji interesa stvaranja većeg profita bez obzira na posledice ekološke prirode. Od toga će zavisiti rešenost pojedinaca da postanu i ostanu aktivni subjekti očuvanja životne sredine (Kundačina, 1998: 52).

Škola. Škola kao društvena institucija ima važnu ulogu u izgrađivanju ekološke svesti; prema pojedinim istraživanjima značajniju i od porodice. Ovakav nalaz proizlazi najverovatnije iz činjenice da se saznanja o životnoj sredini u školi stižu na planski način, s ciljem da se koriste tokom čitavog životnog veka. Zahvaljujući takvom pristupu, čovek će težiti očuvanju i unapređenju životne sredine kako u sadašnjosti tako i u budućnosti.

Mediji. Mediji takođe imaju značajnu ulogu u oblikovanju ekološke svesti. Empirijska istraživanja pokazuju da na jačanje ekološke svesti povoljno utiču televizija, radio, diskusije o životnoj sredini, novine, časopisi, internet, knjige, razgovori, izložbe, ekološki filmovi i sl. Masovni mediji, za razliku od škola, predstavljaju izvore neformalnog ekološkog obrazovanja i vaspitanja. Kada je reč o medijima u Srbiji, specijalizovane televizijske i radio emisije na javnim medijskim servisima pobuđuju veliko interesovanje građana.

XI poglavlje

OD MISIONARENJA DO PROZELITIZMA

11.1. Pojmovno određenje

Razmatranje procesa etnokulturnog udaljavanja i približavanja različitih verskih i etničkih zajednica neizostavno uključuje složenu temu evangelizacije, preobraćanja i prozelitizma, koja je očito zanemarena u domaćoj sociologiji religije, pa i u bogoslovskim disciplinama. „Savremeni supermarket vere i duhovnosti” (Ajlin Barker) suočio je stanovništvo balkanskih društava u tranziciji sa verskim pluralizmom, ali i sa zahtevom za mirnom koegzistencijom tradicionalnih i alternativnih verskih struktura. Tim je susretanjem započeo dvosmerni tok: jednom, imamo raznovrstan i kontroverzan prijem religijskih novina od strane verujućih (duboko posvećenih i tradicionalnih vernika) i neverujućih, i, drugi put, njihovo pretvaranje u objekte pojačanog uticaja manjinskih i, posebno, novih vera. Tako se u kolopletu odnosa vera manjina i manjinskih, istorijskih i neistorijskih vera, tradicionalnih religija i novih religijskih pokreta – otvara i problem evangelizacije, preobraćanja i prozelitizma.

11.1.1. Misionarenje/evangelizacija

Pojam *misionarenje* (lat. *missio* „poslanje”) ima svoje unutrašnje i spoljašnje značenje. Pod unutrašnjim misionarstvom podrazumevamo „rad crkve među svojim vernicima, u cilju održavanja i unapređenja njihovog verskog i moralnog života” (Драшковић, 1982: 19), a u spoljašnjem smislu razume se kao „aktivnost religioznih organizacija kojom one šire svoja vjerovanja među sljedbenicima drugih religija da bi ih obratili na svoju vjeru” (Mandić, 1969: 315), „djelovanje predstavnika jedne vjerske zajednice usmjereno na pridobijanje pripadnika drugih religija” (Cvitković, 1991: 190), „pokret ili akcija za obraćanje nevernika, obično nehrišćanskih, zaostalih naroda, u hrišćanstvo” (Драшковић, 1982: 20), „sistematski trud da se hrišćanstvo proširi na nehrišćanske narode poučavanjem, propovedanjem i socijalnim delovanjem” (*Енциклопедија живих религија*, 1990: 459). Misija je „djelovanje neke religijske zajednice”, a misionar „osoba koja vrši vjersku misiju među sljedbenicima drugih vjerovanja” (Cvitković, 1991: 189–190).

I evangelizacija u užem smislu označava upućivanje „u načela i ideje evanđelja” (Cvitković, 1991: 97), a u širem „djelatnost neke kršćanske zajednice među

narodom; obraćanje u kršćanstvo” (Cvitković, 1991: 97), odnosno „proces kojim se pripadnici naroda, što su predmet kolonizacije, obraćaju na jednu od kršćanskih religija” (Mandić, 1969: 162).

Počeci hrišćanskog misionarstva vezuju se za ličnost i delo Isusa Hrista, odnosno misionarska putovanja i misionarsku propoved njegovih učenika i apostola Pavla po Maloj Aziji, Grčkoj i Palestini (oko 45–58). Njegova poruka bila je usredsređena na rađanje novog čoveštva zahvaljujući iskupiteljskom činu Isusa Hrista, koji je raspet i vaskrsao (Dap. 17, 16–34; 1. Kor. 1, 18–31; Gal. 2, 15–3, 14). Početkom drugog veka hrišćanstvo je dospelo do Britanije na severu i do Persijskog zaliva na istoku, Rimsko carstvo postaje hrišćansko u V veku, do slovenskih naroda stiže u IX–X veku, a između VII i XII veka proširuje se na Nemačku i Skandinaviju. Najezda islama i otomansko osvajanje Carigrada 1453. godine sele centar rimokatoličke misije preko Atlantskog okeana: Španci dospevaju do Centralne Amerike i Južne Amerike, Portugalci do Brazila, a Englezi i Francuzi do Severne Amerike. U isto vreme, Portugalci su stizali na Daleki istok, postavljajući temelj za širenje misija po Aziji. U XVII veku u Indiji se razvijaju prvi protestantski misionarski programi, a u ranom XIX i u Kini (*Енциклопедија живих религија*, 1990: 459–460).

Istinska hrišćanska misionarska aktivnost u Aziji započinje tek u XIX veku. Naročito je tome doprineo protestantski duh za trgovačkom aktivnošću u Novom svetu, u kombinaciji sa širenjem obrazovanja kao sredstvom za odvikavanje od idoloopoklonstva i praznoverja. Propoved hrišćanskih protestantskih misionara među prosvetljenim slojevima velikih religijskih tradicija Azije nije davala značajnije rezultate, uglavnom iz straha od odbijanja od dotadašnjih religijskih veroispovedi, ali jeste među nižim društvenim klasama i plemenskim kulturama. Tragom protestantskih, razvile su se i rimokatoličke misije, uključujući u misionarsku delatnost, pored verskih redova, i posebno organizovano najšire verništvo (na primer, Društvo za širenje vere, osnovano u Lionu 1822. godine). Ostaće zabeleženo da je i Pravoslavna crkva sredinom XIX veka razvila misionarsku aktivnost, ponajviše u Altajskim planinama u Centralnom Sibiru, na Aljasci (koja je do 1864. pripadala Rusiji) i u Japanu.

11.1.2. *Preobraćanje/konverzija*

Analiza procesa etnokulturnog udaljavanja i približavanja različitih verskih i etničkih zajednica neizostavno uključuje fenomen *preobraćanja* (lat. *conversio* – „okretanje, preokret”).

U *Rečniku srpskohrvatskoga književnog jezika* (1982: 962–963) *preobratiti* znači „preokrenuti, promeniti u nešto drugo, dati čemu sasvim drugi oblik... preokrenuti se, preći u drukčije stanje, primiti potpuno drugi oblik”. *Preobraćanje* je glagolska imenica od „preobraćati se”, a *preobraćivanje* od „preobraćivati se”.

Prema Cvitkoviću *konvertit* ili *obraćenik* je „onaj koji je izvršio konverziju; prelaz iz jedne religije u drugu” (1991: 155), a *preobraćanje* ili *konverzija* „svjesno napuštanje jednog religijskog vjerovanja i prihvatanje drugog” (1991: 224), odnosno „obraćanje nevjernika, prelaz iz jedne religije u drugu” (1991: 155).

U *Enciklopediji živih religija* (1990: 555, 583) preobraćenje se definiše kao „voljno napuštanje jednog načina života ili religijskog sistema u korist drugog”, odnosno pod njim se obično podrazumeva „otvorena promena pripadnosti ili veza-nosti, koja ide bilo od *odsustva* vere do *neke* vere ili od *stare* vere do *nove* vere”.

Na slično određenje preobraćenja nailazimo i kod Šušnjića (1998: 446): „Preobraćenje je napuštanje jednog religijskog pogleda na svet (što uključuje učenje, iskustvo, obrede itd.) i prihvatanje nekog drugog: probuđen za drugu veru u intelektualnom, emocionalnom i praktičnom smislu, tako da mu prošli verski život izgleda kao neki tuđi, jer je upravo 'otkrio sebe', 'našao sebe', 'doživeo preporod'. Preobraćenje, dakle, podrazumeva odricanje od starog i prihvatanje novog životnog stava: to je ili prelazak iz nevere u veru ili prelazak iz stare vere u novu veru, onako kako su one izražene i ospoljene u zvaničnim verskim sistemima”.

O fenomenu preobraćanja – obraćenja, preobraćenja, preobraćivanja – može se govoriti sa više aspekata: istorijskog, antropološkog, sociološkog, psihološkog, teološkog. Iz socio-kulturološkog ugla moguće je razlikovanje: (1) preobraćanja od bezverja ka životu u veri, (2) preobraćanja unutar iste verske tradicije (npr. unutar hrišćanstva), (3) preobraćanja iz različitih religijskih tradicija (npr. iz hrišćanstva u islam i obrnuto) i (4) preobraćanja u fundamentalističke grupe i nove religijske pokrete.³

Traganje za duhovnim *ja* u sebi i zadobijanje istinske, verski utemeljene ličnosti opredeljuje člana zajednice za novi način verovanja, mišljenja i življenja. U vezi sa tim, razlikujemo *intrakulturno* i *interkulturno* preobraćenje. Do prve verzije preobraćenja dolazi kada neka osoba, rođena u određenoj religijskoj tradiciji, od onoga ko ne veruje postane vernik ili kada se dogodi preobraćenje unutar istog verskog sistema, npr., kada pravoslavac pređe u protestante, katolik u pravoslavce itd. Ne dešava se korenita promena pogleda na svet, jer nije došlo do promene tradicionalnog kulturnog obrasca. U drugom slučaju – nastojanja savremenih zapadnih hrišćanskih misija širom sveta ili prelazak hrišćanina u islamsku veru – dešavaju se temeljne izmene u kognitivnom, emocionalnom i vrednosnom životu jedinke i ispostavlja obaveza prilagođavanja veri čiji su koreni u nekoj radikalno različitoj kulturi.

Događaj napuštanja jednog religijskog pogleda na svet i prihvatanje nekog drugog obično se obeležava nekim obrednim činovima (obredno pranje, obrezivanje, hodočašće, molitva, pričešće, krštenje itd.), čime pojedinac dobija zvaničnu potvrdu da je preobraćen i javno daje obećanje da će ubuduće poštovati simbole, vrednosti i norme novousvojene vere.

Ostaje, međutim, nedoumica oko odgovora na pitanje kako razlikovati pravo preobraćenje od lažnog. Najbliže istini je tumačenje prema kome se odluka o napuštanju jednog religijskog pogleda na svet i prihvatanje nekog drugog donosi nakon dugotrajnog dodira sa pripadnicima druge vere i postepenog upoznavanja sa njenim učenjem, obredima, simbolima, normama i ustanovama.

³ Zorica Kuburić (2003: 403) razlikuje: (1) prema broju učesnika – individualna i kolektivna obraćenja, (2) prema dužini trajanja – brza i efikasna i obraćenja, koja se zbivaju skoro neprimetno, (3) prema slobodi izbora – dobrovoljna i nasilna obraćenja, (4) prema dužini trajanja – trajna i privremena obraćenja itd.

Njegova odluka iznenadi njegovu okolinu[,] a ponekad i njega samoga (u meri u kojoj je proces tekao nesvesnim putevima). Za okolinu on se iznenada promenio, ali, kako vidimo, da bi došlo do tako korenite promene bilo je neophodno polagano taloženje malih iskustava i delimičnih saznanja, čiji je konačni zbir, u određenim okolnostima, doveo do korenite izmene čitavog pogleda na svet i načina življenja u skladu sa njim. (Šušnjić, 1998: 447)

Nasuprot ovom postepenom, moguće je i naglo preobraćanje, odnosno trenutni prekid sa starim načinom verovanja. Međutim, razočarenje pojedinca u svoju veru do te mere da mu se bilo koja druga učini boljom, bez prethodnog dodira sa verom u koju se prelazi, retko je ostvariva pojava. Obračćenik se ili vrlo brzo vraća staroj veri ili samo reda radi obavlja verske obrede u novoj, bez dubljeg verskog iskustva i traženja svetog, iako po spoljašnjim znacima on revnosno, čak više od pripadnika iste vere, obavlja svoje verske dužnosti. Na delu je *kulturno otuđenje*, koje samo potvrđuje tezu da trajna preobraćenja ne mogu biti plod silom nametnute promene.

Za Tipeta (Tippett) događaj preobraćenja je sastavni deo jednog longitudinalnog procesa, čije se ranije etape mogu pratiti:

Na početku postoji jedan period u kome je osoba minimalno svesna da živi u atmosferi u kojoj se dešavaju religijska iskustva. Nakon tog perioda dolazi momenat spoznaje u kome se osoba svesno usredsređuje na one koji doživljavaju religijsko iskustvo. Zatim dolazi period odluke tokom koga pojedinac prvi put razmatra mogućnost da bi i on sam mogao imati takvo iskustvo. To dovodi do momenta susreta, u kome osoba doživljava preobraćenje... Tipetovi poslednji periodi odnose se na religijska iskustva koja se doživljavaju nakon preobraćenja. Tu prvo postoji jedan period pristupanja u toku koga osoba, zajedno s drugima, stupa u zajednicu učenja, obuke i discipline. Za tim obično sledi momenat potvrđivanja, kada novi preobraćenik prolazi kroz jedan „ritual prelaska” koji označava da je on sada punopravni član religijskog tela i da je u stanju da iskusi religiju u svojoj dubini. Najzad, postoji i period zrelosti tokom koga se osoba razvija i raste u okviru života religijske zajednice. U tom periodu, religijsko iskustvo sve više zadobija stilizovani, ritualistički i tradicionalni karakter (*Энциклопедија живих религија*, 1990: 584).

Za Loflanda i Starka (Lofland and Stark) preobraćenje je „proces koji obuhvata prethodne sklonosti, stepene ili faze” (Hamilton, 2003: 430). Proučavajući Crkvu ujedinjenja, u početku njenog širenja u SAD, definisali su model od sedam faza, prema kome svaki potencijalni preobraćenik mora da: (1) doživljava stalnu napetost, (2) izražava spremnost rešavanja problema u okviru religijske perspektive, (3) sebe definiše kao religioznog tražitelja, (4) bude na prekretnici svog života, (5) stupa u afektivne odnose sa sledbenicima kulta, (6) neutralizuje i raskida preostale veze izvan kulta i (7) uspostavlja intenzivnu interakciju sa ostalim članovima.

Kasnija istraživanja, koja su sprovedeli Grejl i Rudi (Greil and Rudy), pokazala su da su samo dva aspekta Loflandovog i Starkovog modela – uspostavljanje osećajnih veza i intenzivna interakcija (bilo da je reč o interakciji licem u lice ili po-

sredstvom komunikacione mreže i medija) – opšte ili skoro opšte primenjiva. Ipak, i oni su saglasni u oceni da je „prihvatanje nekog učenja postepen proces koji se ostvaruje samo kao rezultat posvećenosti jednoj organizaciji ili grupaciji”, odnosno da „preobraćanje nije nešto što se jednostavno događa ljudima, već ga oni moraju svojom aktivnošću ostvariti” (Hamilton, 2003: 433).

11.1.3. *Preuzimanje/prozelitizam*

Prozelitizam (grč. *prosēlytos* = zapaljenost, zanesenost novoprimitljenom verom – od *pros-ēlitos* – onaj koji je prešao u drugu veru, obraćenik) označava „nastojanje oko prikupljanja što većeg broja novih sledbenika neke vere i dominantno se vezuje za hrišćanstvo i islam” (Тодоровић, 2003б: 406). Određuje se i kao „propaganda u cilju obraćanja u svoju religiju sljedbenika drugih religijskih učenja”, a prozelit kao „osoba koja je iz jedne vjerske zajednice prešla u drugu i koja nastoji da dobije što više novih pristaša” (Cvitković, 1991: 227–228).

Za Mandića (1969: 396) prozelit je „evanđeoski naziv za onoga koji nije Židov, a koji se obratio na židovsku religiju... Kasnije prozelit označava svakoga koji se tek obratio na neku religiju”.

Prilikom napuštanja jednog religijskog sistema u korist drugog, propisanim ritualima (krštenje, obrezivanje, hodočašće) istovremeno se obznanjuje prelazak i pruža psihička podrška preobraćeniku. Od prozelitizmom obuhvaćenih očekuje se napuštanje tradicionalnog i prihvatanje novog kulturnog modela (npr. delovanje zapadnih hrišćanskih misija u Južnoj Americi). Jedna od reakcija na radikalne zahteve može biti prihvatanje ceremonija i simbola nove religije bez značajnijih prilagođavanja u pogledu na svet obraćenika u veri. Silom se namećući, misije pod znamenjem Hrista ili Muhameda pokazale su neživotvornost, jer nisu bile praćene dragovoljnim i celovitim unutrašnjim preobraženjem novoobraćenika.

Po okončanju hristijanizacije južnoslovenskih naroda, prvi prelasci pojedina, grupa i velikih segmenata etnosa u drugu religiju ili konfesiju na Balkanu vezuju se za proces islamizacije na Balkanskom poluostrvu od sredine XIV veka; započet s prvim turskim osvajanjima u Trakiji, širio se uporedo s osmanskim ekspanzijom i konačno zahvatio sve hrišćanske zemlje koje su došle pod osmansku vlast. Islamizacija u XVI veku naročito je pogodila Bosnu i Srbiju i dovela je do masovnog prevođenja, pre svih, gradskog hrišćanskog stanovništva na islam.

Prelaženje na islam, načelno, zasnivalo se na slobodnoj volji ljudi, dok je element prinude stajao u pozadini. Organizovani i uporni misionarski rad na propagiranju nove vere podrazumevao je deklarativni i formalni karakter prelaženja na islam.

Bilo je dovoljno samo da hrišćanin izgovori naučenu formulu *šehadeta*[.] koja glasi: „Ešhedu en la ilahe illallah ve ešhedu enne Muhammedun abduhu ve resuluhu”, što znači: „Svjedočim da nema drugog boga osim Allaha i da je Muhamed njegov rob i njegov poslanik”. Hrišćani su često navođeni od svojih islamiziranih rođaka i komšija da izgovore *šehadet*, da bi odmah bili proglašeni za muslimane. Eventualno odbijanje smatrano je za uvredu vjere i po zakonu surovo kažnjavano. (Вашић, 1998: 59)

Faktički je pak reč bila o prozelitizmu, podržanom sledećim procesima: „slabljenje odgovarajućih hrišćanskih ustanova i sputavanje njihovog rada, davanje punih građanskih prava novim muslimanima, materijalnih privilegija i niza prednosti koje su proizilazile iz pristupanja vjeri vladajuće klase i države” (Bacih, 1998: 54–55).

Međutim, neretko su „novi” muslimani nastojali da sačuvaju veze sa starom verom. Najdrastičniji oblik čuvanja vere bilo je *kriptohrišćanstvo* ili *dvoverje*.

...albanski sinonim za dvoverstvo je „laramane”, što će reći, šareni, raznobojni (di vari colori)... Dvoverje (dvoverci, šareni – domaći, slovenski nazivi, kod Grka *dipistia* i *patsali*) je registrovano i u Makedoniji, na Kosovu, u južnoj Srbiji, Crnoj Gori, Hercegovini, Bosni, Bugarskoj. Bilo ih je i na Pontu, u Trapezuntu (stavrioti), u Grčkoj, Dodekanezu, Mitileni, Kritu, a naročito na Kipru; tu su ih nazivali linovamvaki (lan i pamuk – između hrišćana i muslimana u veri, poput tkanine), pa lardokophtedi (jer su jeli svinje), mesokertedi (ital. mezzo quarto – pola i pola) odnosno mesi (paramesi), patsali, apostoliki, kao i Valahadi (u grčkoj Makedoniji), koji se, za razliku od ostalih kriptohrišćana, nisu krili. (Zirojević, 2003: 7)

Među preobraćenicima se zadržao čitav niz hrišćanskih prežitaka: poštovanje crkava i manastira, prihvatanje krsta i krštenja, proslavljanje krsne slave, Božića, Uskrsa, Đurđevdana, proslavljanje svetitelja i posećivanje njihovih grobova kao kulturnih mesta, čuvanje starih običaja iz životnog ciklusa i dr. One koji su se držali hrišćanskih običaja i praznika, islam je – kao najkonsekventnija monoteistička religija – smatrao za nevernike i pribegavao surovim kaznama. Konvertite je javno osudio i papa Benedikt XIV na prvom albanskom koncilu (1744).

I ekumenski dijalog pravoslavnih i katolika bremenit je prigovorima Rimu za prozelitske i unionističke pretenzije. Reč je o preko deset miliona pripadnika unijskih, grkokatoličkih crkava, koje propovedaju učenja Rimokatoličke crkve i prihvataju papski primat, uz zadržavanje pravoslavnih obreda i organizacije.

11.2. O evangelizaciji, preobraćanju i prozelitizmu na Balkanu danas

Jedan novi trend – nezaustavljiva *konverzija* u razne protestantske verske zajednice, podstaknuta modernizacijskim procesima u mahom postsocijalističkim društvima Balkana – obnovio je rasprave o misionarenju, preobraćanju i prozelitizmu. Tradicionalne, po pravilu, nacionalne vere udružile su se u jedinstven antikulturni front osude delatnosti alternativnih hrišćanskih vera na razgrađivanju monokonfesionalnog mentaliteta. Ima li mesta povici?

Prema našem mišljenju:

– Radi se o *evangelizaciji* kada se ona vrši među neverujućima, vrlo često duhovno „gladnim” ljudima, koji su, pod teretom višedecenijske antiverske, komunističke socijalizacije, ostali uskraćeni za religijsko i religiozno obrazovanje;

– Radi se o *preobraćanju* kada konvertiti dolaze iz redova „mlakih” vernika, čije se verništvo iscrpljuje u ritualnom praktikovanju nekolicine verskih obreda „pradedovske” religije (krštenje, venčanje, pogrebni običaji);

– Radi se o *prozelitizmu* kada je na delu „kupovina duša” među gorljivim vernicima tradicionalnih religija, čije poznavanje vlastite verske tradicije i rituala redovno prati i dobro razvijena religiozna svest o osnovnim postulatima vere, upućenost u osnovne postavke svetih knjiga, kao i poznavanje duhovnih koncepata za istraživanje transcendentnog.

„Krivicu” za odvijanje prva dva procesa snosi sveštenstvo tradicionalnih religija, nesvikhnuo na diktate promenjenog društvenog okruženja. I dalje tradicionalistički shvatajući svoju ulogu, zanemarilo je značaj *praktične teologije* i *pastoralne službe*. Upraznjeno mesto u zadovoljavanju raznovrsnih društvenih usluga (besplatna literatura i kursevi stranih jezika, organizovana putovanja van granica zemlje, obezbeđenje zaposlenja, karitativna delatnost), zauzele su male verske zajednice, optimalno se pritom koristeći jakom finansijskom potporom i blagodetima koje nude nove tehnologije i sredstva masovnog komuniciranja.

To ih pak ne oslobađa odgovornosti za prozelitizam. Iako je intenzivno misionarenje dogmatski nalog većine protestantskih crkava, kontraproduktivno je nasilno nastojanje članstva da u svoje redove prevede što veći broj novih pripadnika, čak i kada su oni već deklarirani pripadnici druge vere. Time se samo dodatno doprinosi generalizovanju uvreženih predubedenja o njima kao „opasnim i destruktivnim sektama i kultovima”, a ne kao alternativnim verama koje doprinose bogatstvu kulture jedne nacije. Specifičnost balkanske današnjice je i širenje protestantskog pogleda na svet u romski etnos. Doticanje ovog pitanja jeste od značaja, jer dalje raslojavanje konfesionalnog bića Roma na osoben način usložnjava izgradnju njihovog nacionalnog i kulturnog identiteta.

11.3. Protestantizacija Roma

Romi su višereligijski i višekonfesionalni narod Balkana, koji je na svom istorijskom putu zagubio prapostojbinsku veru, prigrlivši religiju većinskog okruženja. U Srbiji su baštinici hrišćanstva i sunitskog islama,⁴ ali se njihovo tradicionalno hrišćansko (pravoslavno/rimokatoličko)/islamsko religijsko-veroispovedno biće poslednjih godina ozbiljno narušava uplivom protestantizma, sa trajnim implikacijama na njihov identitet (Đorđević, 2009).

Rezervisanost i nepoverenje određivali su u prošlosti ponašanje oficijelnih religijskih struktura i crkvenih velikodostojnika inih provenijencija prema Romima kao vernicima. Problem leži u nezainteresovanosti crkvenih institucija i visokih služitelja na koje se ugleda pastva. Pravoslavne crkve i Islamska zajednica nisu

⁴ Nešto je od šiitske grane islama među Romima Niša i još ponegde na jugu Srbije. Detaljnije o tome u: Ђорђевић и Тодоровић, 2009.

nikad oformile posebna tela za misionarenje među Romima, a lokalno sveštenstvo držalo se podalje od romskih geta, u kojima su se odvijale svakodnevne aktivnosti. Povodeći se za iskazanom nebrigom, veroispovedna braća sa zazorom ih je pogledivala na molitvama u hramovima ili svečarskim povorkama, a nisu izostajali ni izlivi religijske netrpeljivosti (Тодоровић, 2007).

Protestanti u jugoistočnoj Srbiji, koristeći nezainteresovanost tradicionalnih crkava, otvorili su se za romske probleme, sa mnogo hrišćanske ljubavi uključili ih u postojeće grupne aktivnosti i podstakli na odbacivanje neprimerenih ponašanja i izgradnju novog, u Svetom pismu utemeljenog, identiteta.

11.3.1. Talasi protestantizacija Roma

U tri se talasa odigrao proces protestantizacije juga Srbije i svaki od njih odlikovao je karakterističan način misionarske delatnosti, između ostalog i među romskim porodicama (detaljnije o rasprostranjenosti protestantskih verskih zajednica u jugoistočnoj Srbiji u: Тодоровић, 20126).

11.3.1.1. Prvi talas protestantizacije Roma

Prvi talas započinje pedesetih i šezdesetih godina prošlog veka, kada pristižu prvi verujući iz Beograda i iz severnih krajeva negdašnje SFRJ, najčešće u vidu kolportera i literarnih jevanđelista. Oni su prodavali duhovnu literaturu, izazivajući znatiželju među stanovništvom koje ih je primalo u svoje domove, slušalo njihove propovedi i kupovalo Biblije i ostalu versku literaturu. Ubrzo iza toga opredeljivali su se za odanu službu Bogu, na jedan drugačiji način no što su to činili njihovi preci vekovima unazad. Njihovi domovi postajali su mesta za sastanke malih molitvenih grupa, na kojima se bogoslužilo i putem biblijskih časova obavljala priprema zainteresovanih osoba za krštenje, većito uz podozrenje komšija i pod prismotrom partijskih vlasti. Ti retki pojedinci predstavljali su plodno tle na koje je pala protestantska reč, a njihove porodice rasadnici budućeg verskog delovanja u okruženju.

Reč Božja širena je „od usta do usta” među rođacima i prijateljima i na bogoslužjenjima prilikom kućnih okupljanja ili pak preko dopisne Biblijske škole, tačnije upućivanjem zainteresovanih pojedinaca na poštanske biblijske tečajeve.

11.3.1.2. Drugi talas protestantizacije Roma

Drugi talas započinje krajem osamdesetih i početkom devedesetih godina dvadesetog veka. Narasli broj redovnih posetilaca, najčešće subotnjih ili nedeljnih, bogoslužjenja naterao je verske vođe da izađu iz skućenih porodičnih domova i pojedinačne molitvene grupe objedine u zajedničkom prostoru, najčešće iznajmljenom, a postupno i u novoformiranim crkvama, na opštinskim ili placevima imućnijih vernika, koji bi preinačivali funkciju postojećih ili gradili nove zgrade na sopstvenim imanjima.

Vidan je angažman prvog stasalog duhovno opismenjenog kadra, proisteklog iz dečjeg, omladinskog i sestričkog pogona verskih zajednica. Oni versku opredeljenost potvrđuju organizovanjem masovnih javnih evangelizacija (iznajmljujući velike hotelske ili bioskopske sale), uličnim deljenjem traktata građanstvu i posetom njihovim domovima i već izgrađenom prepoznatljivošću u dobrotvornom radu. Naime, pomenute devedesete godine period su u kome su protestantske dobrotvorne organizacije („Adra”, „Ljubi bližnjeg svog”) aktivno pomagale humanitarnom pomoći najugroženije slojeve domaćeg i izbegličkog stanovništva, prvo u vreme hiperinflacije i sankcija, a kasnije i tokom ratnih zbivanja na bivšem jugoslovenskom prostoru.

11.3.1.3. Treći talas protestantizacije Roma

Treći talas povezan je sa demokratskim promenama u Srbiji početkom dvehiljaditih godina, kada su stvorene pretpostavke za slobodnije versko delovanje kako tradicionalnih i priznatih tako i tzv. malih verskih zajednica.

U svim većim gradovima, ali sve više u palankama i među seoskim stanovništvom, baptisti, adventisti, Jehovini svedoci i pentekostalci uveliko institucionalizuju uslove za rad, najčešće uz pomoć većih, matičnih zajednica iz inostranstva. Kupuju objekte u sopstvenom vlasništvu ili iznajmljuju prostor u kome bogoslužjenja održavaju prve školovane ili iz lokalnog verništva proizvedene verske starešine, organizuju izdvojene časove veronauke s dečjim i omladinskim uzrastom i proširuju delatnost organizujući kulturno-umetničke (posebno o Božiću i Uskrsu) i sportske, kao i savetodavne i edukativne sadržaje.

Pokušavajući da usklade svoje poslanje sa izazovima novog milenijuma, mnoge verske zajednice postaju otvorenije za interesovanja najmlađih generacija vernika u pravcu aktivne eksploatacije savremenih tehnoloških pomagala u promociji najvažnijih verskih načela. Sve je više internet prezentacija lokalnih crkava putem kojih postaju dostupne informacije o terminima i sadržaju bogoslužjenja, audio-zapisi propovedi pastora, kao i niz drugih obaveštenja iz religijskog života.

Međutim, o kom god periodu i kojoj god pogodnosti da govorimo, biblijska istina najbolje se prenosi u direktnom kontaktu. Živa reč i poziv rodbine, komšija i prijatelja najupečatljivije su uticali na nove prijatelje crkve da prenebregnu suspregnutost tradicijom i zakorače božjim putem. Oduvek se verovalo iskustvu najbližih, posebno kada oreol svetosti nije dozvoljavao laž i prevaru. A posebno kada su na delu bila svedočanstva o delotvornosti Svetog duha u isceljenjima od teških bolesti i svakojakih drugih nesreća.

11.3.2. *Klasifikacija prvih Roma protestanata*

Ko su prvi Romi s juga koje je dotakla evangelizatorska reč „trećeg kra-ka” hrišćanstva?

11.3.2.1. Azilanti

Najpre su to bili azilanti iz kriznih devedesetih godina prošlog veka i sezonski radnici u inostranstvu, najčešće u neposrednom okruženju (Italija, Austrija, Nemačka...). Obavljajući svakodnevne poslove ili čekajući papire u sabirnim centrima, susretali su se na ulicama evropskih metropola sa ćutljivim, ali urednim „stajačima” koji su nudili versku literaturu slučajnim prolaznicima. Ili su primali u svoje domove najčešće dvočlane ekipe nasmejanih ljudi koji su poznatim jezikom govorili o Bogu i životu posle smrti, temama koje su i njih mučile u tuđini, a nisu imali sa kim o njima da prozbore. Posle dužeg ili kraćeg izostajanja, vraćali su se svojim domovima, donoseći i novopoprimaljena religijska uverenja. Obično bi se pridružili već oformljenim kućnim grupama ili bi njihovi domovi predstavljali jezgro budućeg verskog organizovanja pripadajuće religijske zajednice.

11.3.2.2. Sezonski radnici

Sledili su sezonski radnici po Vojvodini (kopanje kukuruza i krompira, branje višanja i grožđa, sadnja loze...). Napoličareći „trbuhom za kruhom”, čudili su se pozivima nepoznatih ljudi da posete njihove crkve, a još više ljubaznom, gotovo rodbinskom, prijemu od strane većinskog naroda koji ih je prema dotadašnjem iskustvu uglavnom „častio” podozrenjem i nipodaštavanjem, neretko psovkama i batinama.

11.3.2.3. Sezonski prodavci robe na kvantaškim pijacama

Oni koji nisu mogli „preko grane” do posla ili su izbegavali težak fizički rad na otvorenom – odvajkada su se okretali trgovini, trajnoj odrednici tegobnog romskog opstajanja. Tako su sezonski prodavci robe na kvantaškim pijacama u srpskoj prestonici bili u prilici da prvi među svojim siromašnim sunarodnicima sa juga poslušaju uputstva o bogougodnom ponašanju u ovosvetovnom zarad sigurnosti vaskrsa u onosvetovnom životu. Ponešto od deljene literature bi sačuvali, a pokoju reč i zapamtili da je prenesu najbližima u rodnim mahalama u hladnim zimskim danima.

11.3.2.4. Romi iz okruženja malih verskih zajednica

Konačno, bili su to i svi oni Romi u velikim i malim gradovima jugoistočne Srbije koji su iz prikrajka bili u prilici da dođu u dodir sa dobronamernim ljudima na koje okružujuće pravoslavno stanovništvo nije gledalo sa odobravanjem. Zbivalo se to na dva načina: ili su služili u njihovim kućama, postajući članovima proširene porodice ili su svojim očima gledali Božji odgovor na molbe propovednika za ozdravljenje nevoljnih članova sopstvenih porodica. Njihova kasnija svedočanstva bila su najbolja preporuka za dobar prijem protestantskih učenja među ostalim Romima u kraju.

11.3.3. *Hijerarhija načina protestantizacije*

Srpska pravoslavna crkva, Rimokatolička crkva i Islamska zajednica sa zazorom uključuju u svoj vernički korpus Rome, obrazlažući to njihovim skromnim bogoslovskim znanjem i ritualnom nedisciplinom, dodatno poduprtim fatalizmom, raširenim sujeverjem i magijskom praksom. Istraživači izveštavaju o tome kako je njihov verski život poprilično neartikulisan i da je najčešće mešavina elemenata iz više religija i paganskih kultova, s obzirom na to da su kao narod dijaspore zagubili svoju prvobitnu izvornu religiju.

Važno je napomenuti da su Romi, bez obzira na verski sinkretizam, veoma religijski tolerantni. To što naše velike verske zajednice ne brinu o Romima i što su zapustile bilo kakav pastoralni rad među njima, izazvalo je njihovu teško zaustavljivu konverziju u protestantizam. Prelazak na protestantizam doneo je Romima mnogo toga što im je bilo uskraćeno u pravoslavlju, rimokatoličanstvu i islamu: dostojanstvo i uvažavanje, brigu i skrb, nadu i perspektivu.

Kako gledamo na odvijanje procesa evangelizacije, preobraćenja i prozelitizma među Romima?

11.3.3.1. Misionarenje među Romima

Protestantske verske zajednice koje danas deluju u Srbiji na svoj rad među Romima gledaju kao na čisto misionarenje. Saglasni smo sa ovakvom ocenom u slučajevima kada se radi o malobrojnim Romima koji se nisu deklarirali ni kao vernici hrišćanske vere, ni kao pripadnici islama.

11.3.3.2. Preobraćenje među Romima

Veliki je broj Roma koji se jesu formalno priveli hrišćanstvu ili islamu, ali su te veze najčešće i ostajale na nivou formalne pripadnosti i nedovoljnom poznavanju verskih učenja.

11.3.3.3. Prozelitizam među Romima

Ima Roma koji spadaju u red klasičnih, crkvenih vernika Srpske pravoslavne crkve, Rimokatoličke crkve ili Islamske zajednice, sa izgrađenom religijskom svešću i izraženom religijskom praksom. Mada one to nikada neće javno priznati, protestantskim verskim zajednicama stalo je da u svojim redovima imaju i takve vernike.

11.3.3.4. Ocena misionarenja, preobraćenja i prozelitizma među Romima

Rezultati istraživanja ukazuju na to da se dosadašnje angažovanje posmatranih netradicionalnih verskih zajednice u jugoistočnoj Srbiji može u velikom broju slučajeva opisati kao *misionarenje*, među Romima neartikuliranih verskih

potreba, a zatim i kao *preobraćivanje*, malobrojnih Roma čije se malobrojne spone s konfesijom iz davnina očituju još jedino u smrtnim obredima i prezimenima kod muhamedanaca, odnosno posmrtnim i slavskim ritualima kod pravoslavaca. Zahvaljujući, najpre, nezainteresovanosti verskih vođa Srpske pravoslavne crkve i Islamske zajednice, najviše uspeha u širenju učenja Isusa Hrista imali su jevanđeoski hrišćani, slede adventisti, zatim Jehovini svedoci, dok su na začelju baptisti. Svi oni poseduju ne previše brojno, ali stabilno verničko jezgro, na čijem se uzdizanju u pitanjima vere tek ima raditi, posebno s najmlađim generacijama. Tada možda bude bilo više mesta za priču o *prozelitskim* nastojanjima, koja uglavnom danas izostaju.

11.3.4. Faktori protestantizacije Roma

Mnoštvo razloga koji pogoduju konverziji romskih pravoslavnih, katoličkih i vernika islama na protestantizam mogu se sistematizovati u četiri grupe: socijalno-ekonomsku (usluge milosrđa, obrazovanje, savetodavne usluge, medicinska pomoć, ekonomski razvoj), bogoslovsku (ličnost pastora, služba na maternjem jeziku, postojanje čistih romskih crkava, suština verskog učenja), kulturnu (uloga pesme, muzike i igre u službi, nesputanost emotivnog doživljaja i ispoljavanja vere, prisnost u ličnom kontaktu i briga o porodici i deci kao odlika tradicionalnog romskog kulturnog obrasca) i političku (zalaganje za religijske slobode i jednakost svih verskih zajednica, borba za ljudska i politička prava Roma).⁵

11.3.4.1. Socijalno-ekonomski faktori protestantizacije Roma

Sa verskim humanitarcima iz protestantskih redova građani Srbije počeli su da se susreću pre dve decenije, dok su zemlju potresali inflatorni i ratni vihor. U osiromašene domove pristizali su uredno spakovani paketi iz dalekih krajeva, sa hranom i odećom i pokojom reči ohrabrenja, pokatkad i bukvalno produžujući egzistenciju pojedincima.

I dok je većinsko stanovništvo, jednako pritisnuto mukom i nemaštinom, zaziralo od prokazanih „sekti”, Romi se nisu libili da zalaze u nova crkvena dvorišta i strpljivo čekaju dodelu paketa. Na kapijama pravoslavnih hramova obično su ih dočekivali prekorni pogledi namenjeni prošnjacima i kvazimuzičarima; ovde su im, uz kartonske kutije, darivani osmesi i poruke razumevanja. Baš zahvaljujući čudnom spletu okolnosti – novim licima koja su se gurala na malom prostoru van predviđenog bogoslužbenog vremena – starešinstvima crkava ukazala se jedinstvena prilika da uz pomoć udele i pokoju božju reč do tada „nevidljivom” narodu.

Zapravo, kao subjekti milosrdne službe, Romi su otvorili sasvim novu perspektivu u misijskom poslanju protestantskih evangelizatora. Hrišćanski nalog za proširenjem verničkog kruga nadvladao je strah od reakcija javnosti, pa su se, među

⁵ O socijalno-ekonomskim, kulturnim, bogoslovskim i političkim faktorima protestantizacije Roma detaljno u: Ђорђевић, 2004, 2007; Todorović, 2012a, 2013, 2014a, 2014ц.

ostalim stvarima, u romskim rukama naše brošure o Isusu Hristu sa označenim terminima nedeljnih okupljanja. Ugledajući se više na komšije i prijatelje, no istinski razumevajući suštinu upućene propagande, Romi su učestali sa dolascima i u vreme podele božićnih i uskršnjih paketa deci, a neki od njih i na časove verske poduke.

Tako je intenzivno zaživeo drugi veliki talas protestantskog uticaja u Srbiji. Poneti početnim uspesima propovednici su umnožili svoje pojavljivanje u gradskim mahalama, ali i prigradskim i ruralnim sredinama sa romskim stanovništvom. Organizovani su ubrzani biblijski kursevi, praćeni kolektivnim krštenjima. Samim Romima odgovarala je ovakva vrsta pribežništva od teških vremena: uz prateću pomoć, mogli su da nesputano ispolje sopstvenu religioznosti.

Sa stabilizacijom prilika u zemlji čileli su primarni razlozi inostranih centrala za dobrotvorni rad u ugroženim područjima. Davanja je bilo sve manje, a crkveni prvaci polako su mogli da sumiraju prave učinke svog misionarskog rada među novoobraćenima. Oni koji su svoje verništvo podupirali isključivo poklonima – ubrzo su prestali da posećuju sastanke. Značajan broj i dalje je želeo da prilježno ispunjava stroge naloge vere, najpre one koji su se ticali ispravne hrane i zdravstvenih navika, posebno među adventistima i Jehovinim svedocima. Nemaština ih je uporno odvajala od toga: zejtin je uvek bio skuplji od masti, teško je bilo odbijati kaloričnu hranu za vreme sezonskih poslova, a povratak porocima (alkohol, cigarete) lako su podsticale svakodnevne životne nedaće. Preostali su tek malobrojni Hristovi sledbenici, spremni da istraju u pravovernom mišljenju i ponašanju. Uviđala se suštinska šteta naspram prividne dobiti od neumerenog karitativnog delovanja među Romima: umnoženi lažni vernici i pregršt optužbi za preobraćivanje i prozelitizam od strane pravoslavaca i muslimana.

Davanja bilo kakve vrste danas su retkost u svim zajednicama; kada ih i bude, namenjena su potrebama dugogodišnjeg članstva. Nerado se priznaje da se u jednom trenutku pokušalo sa podupiranjem biblijskih istina humanitarnim radom, ali da se to nije pokazalo uspešnim receptom u misionarenju.

Uvrežena je pogrešna predstava o ekonomskoj moći protestantskih crkava u Srbiji. Širi se priča da one izuzetno brinu o svom krštenom članstvu, da mu obezbeđuju sigurna radna mesta i besplatno školovanje potomstva, česta putovanja u inostranstvo, te da ovim i drugim privilegijama mame nove članove iz okruženja. Istina je, međutim, da je nedovoljna finansijska potpora radu na terenu glavni problem sa kojim se susreću protestantski verski aktivisti u jugoistočnoj Srbiji. Centrale adventista, Jehovinih svedoka i baptista u Nišu (uporište pentekostalizma je Leskovac), i same ovisne od Beograda, ne uspevaju da podmire sve zahteve naraslog romskog verništva. Bogoslužbene prostorije novoosnovanih molitvenih grupa i verničkih zajednica u manjim mestima opremljene su zamenjenim, starim klupama i stolicama iz Niša; po koji dinar prikupljen na bogoslužjenjima ili odvojen desetkom ne izmiruje ni troškove stanarine i mesečnog održavanja redovnih aktivnosti.

Svima je poznat učinak predškolskog obrazovanja u vrtićima i obdaništima, ali je njihovo postojanje za romsku decu još uvek u sferi maštarija. U najboljem slučaju, volonterski dečiji časovi veronauke kakva-takva su kompenzacija u pripre-

manju najmlađih za školske dane. Podmireni semestralni troškovi na protestantskom teološkom fakultetu posreće se tek retkim visokoškolcima, u vidu obezbeđenih stipendija inostranih fondacija ili podrške bogatijih vernika. I sami roditelji obavezni su da makar minimalno učestvuju i time praktično potvrde spremnost na samoodricanje zarad bolje i uspešnije budućnosti svoje dece. Kursevi stranih jezika ili programi sticanja kompjuterskih veština svode se na poduku od strane obrazovanih vernika u časovima odmora. Kampovanjima u letnjim i zimskim odmaralištima tokom godine može se ponadati tek poneko dete iz svake zajednice, neretko uz određenu novčanu doplatu.

Namesto modernih centara za odvikavanje od pogubnog dejstva narkotika ili prihvatilišta za žrtve nasilja u porodici, male verske zajednice u najboljem slučaju mogu da pruže toplu reč razumevanja i osnaže posustale u veri citatima iz Biblije. Poput svetionika na otvorenom moru, svetle uzorni vernici u svojim mahalama i svedoče ličnim primerima o ispravnosti učinjenog verskog izbora. Intenzivnim interpersonalnim odnosima u grupi pokušavaju da se nadomeste potrebe starog i nemogućnog članstva: prevoz do bogomolje ili do Doma zdravlja, pomoć u održavanju domaćinstva, zajedničko iščitavanje verske literature. U najtežim situacijama odvoje se sredstva za nedostajuće lekove ili medicinsku opremu, najčešće posredovanjem crkava iz većih gradova.

Među uspešnim privrednicima iz privatnog sektora, naviknutim na tržišne uslove nadmetanja, nema krštenih vernika koji mogu da u delokrug svog rada, povremeno ili stalno, uključuju deo najagilnijeg članstva sa priučenim zanatima. Bez statusa pravnog lica u zakonodavnom i poreskom sistemu zemlje Srbije, male verske zajednice daleko su od mogućnosti da, u saradnji sa lokalnom samoupravom, nevladinim organizacijama ili stranim donatorima, dodele pomoć za pokretanje privatnog biznisa vernika. Dobra volja ograničava se na kratkoročne pozajmice za dovršavanje započetih poslova, koje se obavezno vraćaju u zajedničku kasu ili komad nameštaja za pokušstvo mladih verujućih parova.

11.3.4.2. Bogoslovski faktori protestantizacije Roma

Protestantske verske vođe insistiraju na teološkim razlozima preobraćenja: Rome pred crkvena vrata najpre dovodi glad za podmirivanjem naraslih, a nerealizovanih duhovnih potreba. U zajedništvu sa istovernima realizuju duševni sklad i mir i prepuštaju se izučavanje božje reči. Romi su večiti „tragači” u pitanjima vere, ali viševekovnu potrebu da sa svojim teretom, mukama, ali i željama stanu pred Boga ravnopravno sa drugim narodima u pravoslavlju ili islamu najčešće nisu ostvarili. Namesto raširenih ruku, dočekivali su ih podozrivi pogledi i odbojne reči verskih služitelja i većinske pastve, pristup rubovima crkvenih imanja i izdvojena grobna mesta. Od religiozne prakse preostajali su im obredno-praznični rituali, najpre oni vezani za ciklus rađanja i smrti, a religioznu svest formirao je koktel sačinjen od sujeverja, elemenata paganskih kultova i prapostojbinskih sećanja. Tek je konverzija u

„treći krak” hrišćanstva donela romskom narodu iščekivano uvažavanje i pažnju u crkvenim klupama i jednakost pred Bogom.

Nije bilo lako misionarima u prvim susretima sa Romima kao vernicima. Sa jedne strane, zadovoljni što im je pružena prilika da propovedaju novim posetio-cima koji su oduševljeno i čista srca prigrlili Hrista, na drugoj strani, susretali su se sa do tada neočekivanom situacijom. Tražen je dopunski senzibilitet za primereno uvođenje u najznačajnije biblijske istine i kanalsanje ispravnog praktikovanja verskih dužnosti među polupismenim ili nepismenim starijim generacijama. Trebalo je prijemčivim jezikom pojasniti vrlim konvertitima da još puno koraka treba načiniti u dostizanju Gospodnje ljubavi, osim jednonedeljnog dolaska u čistoj odeći.

A neuk i neškoloivan romski narod potvrdu delovanja Svetog duha prepoznavao je u konkretnim svedočanstvima i praktičnom ponašanju najbližih „božijih ljudi”. Slušali su biblijske pouke, ali i vagali delotvornost molitvi za zdravlje Romima u potrebama, telesnim ili duševnim. Isceljeni od najtežih bolesti i nedostataka, upečatljivo su potvrđivali postojanje božijeg odgovora verujućem romskom narodu. Takođe, domovi iz kojih do juče nisu prestajale teške reči i psovke posvađanih ukučana – sada su odisali mirom i skladom. Prve komšije dolazile su po savet kako da postupe u konkretnoj situaciji i razreše nagomilane razmirice.

U širenju jevanđeoske reči među Romima susretali su se pastori i sa sasvim osobenim problemima: nedostatkom prevedene literature i neopremljenim veroučiteljima. Nerešeno pitanje standardizacije romskog jezika isprečilo se kao nepremostiva prepreka: Gurbeti, Arlije i ostali nisu se koristili istim pismom i često su drugačije izgovarali reči iz svakodnevnog govora. Od uspostavljanja novih zajednica u manjim mestima, u mnogim prilikama i čisto romskih, ispostavilo se važnijim pitanje obezbeđivanja sedećih, mesnih crkvenih službenika, jer ljubav za Boga u dubini srca, do tada iskazivanu redovnim posetama, trebalo je da umnožavanjem religijske svesti podupiru „ljudi iz kraja”, spremni da se ponizno odazovu potrebama vernika u svakom trenutku i spreče posrtanja izazvana razočarenjem usled negativnih društvenih reakcija. Takvi pojedinci nadgledali bi uzdizanje novih vernika, sa mnogo blagosti krepili ih u ustrajavanju na božjem putu i podgrevali im usahlu nadu pred izazovima neizvesne egzistencije. Hronično i dalje nedostaju prvaci iz romskih redova, osposobljeni da sunarodnike uvode u tajne Svetog pisma na maternjem jeziku, ali i karakterom, vladanjem i integritetom vere ispomažu u oslobađanju od poročnih navika i asocijalnih oblika ponašanja, inače prokazanih u verskim kodeksima protestanata.

11.3.4.3. Kulturni faktori protestantizacije Roma

U odsustvu pisanog jezika i etničke teritorije, muzikalnost je bila vekovno obeležje romskog nacionalnog i kulturnog identiteta. Razigranim notama i raspevanim glasovima jedino su primani među „Gadže”, a da se iza tih poziva nije krila sumnja i strahovanje.

Muzički pasaži sastavni su elementi bogoslužbenog delanja protestanata, njima se na početku vernici blagoslove u prisustvu i uvode u dostojanstvo žive božje

reči koja treba da se sasluša. Melos je u podređenom položaju naspram tumačenja Svetog pisma. Kod Jehovinih svedoka preovladavaju nasnimljeni tonovi, dok bolje opremljene adventističke crkve imaju klavir ili orgulje. Osećajnost je sputana strogo racionalnošću pri usvajanju nebrojenih biblijskih pravila o životu u svetosti. Ne privlače verskom hramu veseli zvuci, već teološka doktrina – horski ponavlja verništvo ovih crkava; milioni vernika na stotinama različitih jezika čitaju iste pesmarice sa hvalospjevima, srčano, ali ne i euforično.

Već kod baptista, pogotovu kod pentekostalaca u čistim romskim crkvama, hrišćanska muzika sastavljena od duhovnih tekstova i ritmova bliskih romskom mentalitetu nezamenljiva je aroma osobenog religijskog doživljaja. Božja uputstva pretočena u skladne stihove podržavaju mnogočlani orkestri sa udaraljka, gitarama, harmonikama i klavijaturama. „Visokoamporni” instrumentali, pojačani razglasom, sabiraju glasne zahteve i provode ih ka svevišnjem autoritetu. Romska bogoslužjenja jesu drugačija od srpskih: niti ko koga suzdržava u ispoljavanju, niti se propisuje najispravniji način za primanje darova Duha svetog. Božja reč se sluša, ali se, pre svega, poje: različiti glasovi zdušno ispevavaju jedinstvenu molitvu tokom slavljenja zajedništva sa Bogom.

11.3.4.4. Politički faktori protestantizacije Roma

Još je virtemberski reformator, određujući crkvu kao nevidljivu zajednicu zasnovanu na veri, nadi i ljubavi, odelio pounutrašnjenu protestantsku veru od društvenih i političkih tokova, odnosno versku od svetovne vlasti. Mnoge su se stvari od tog doba izmenile, „treći krak” hrišćanstva doživeo je mnogobrojne unutrašnje podele. Naročito je među jevanđelistima, posebno pentekostalcima, nadvladalo mišljenje da evangelizacija i društveno-političko angažovanje nisu međusobno isključive pojave, već deo ukupnih hrišćanskih dužnosti kako poslušnosti prema Isusu Hristu tako i ljubavi prema bližnjima. Štaviše, vera koju ispovedamo preobražava nas za upotpunjenje lične i društvene odgovornosti. Vera bez dela je mrtva – stav je koji danas nadahnjuje mnoge crkvene vođe da, pored uloge objavitelja radosne vesti, hrabro predvode narode Latinske Amerike, Azije i Afrike u političkoj borbi za ostvarenje niza svojih prava.

U trajućim previranjima artikulisanja i reprezentovanja romskih političkih interesa, te osnaživanja unutrašnjih kapaciteta u vidu legitimisanja prvog ešalona romskih lidera, mogao bi da se postupno odvija dodatni proces: saradnja gradskih i crkvenih predstavnika na lokalnom nivou; jer, makar jednim delom, dosadašnji neuspesi romskog političkog organizovanja leže u nefunkcionalnoj materijalnoj, tehničkoj, kadrovskoj i organizacionoj strukturi (pojedinci posebno naglašavaju pogubnost tradicionalističkog koncepta nezamenljivog „romskog vođe” u svim oblastima života, pa i u sferi politike).

Nezadovoljni odvijanjem naznačenog emancipatorskog procesa u političkoj sferi, pojedini Romi iznašli su angažman u civilnom društvu, neki su izabrali povlačenje i konformizam, a treći su se okrenuli (auto)destruktivnoj pobuni (kriminal, trgovina narkoticima, ljudima i drugim devijantnim oblicima ponašanja).

Sve su to izazovi sa kojima se u svojim misijskim stremljenjima među romskim narodom susreću romske protestantske vođe u jugoistočnoj Srbiji. Recimo, nakon prvotnih međusobnih nerazumevanja i suprotstavljanja, romski jevanđeoski pastori postali su sinonim za poželjne partnere opštinskih vlasti u razrešavanju nagomilanih romskih problema, jer obezbeđuju snažnu saradnju sa „neromima” na osnovama zajedničkog interesa: smanjivanje stope kriminaliteta, poboljšavanje porodičnih odnosa, nov odnos prema sferi rada i proizvodnje i dr. Dušebrižništvom i služanjem među vernima pak rukopoloženi prvaci zagovaraju opšte religijske vrednosti, koje se podudaraju sa svetovnim: pravda, sloboda, istina, vladavina prava, borba protiv narasle diskriminacije. Tako verske zajednice svojim aktivizmom postižu dva cilja: pospešuju željenu javnu političku koheziju i kredibilitet romskih predstavnika i obezbeđuju trajnu podršku šireg društva. Vreme će pokazati hoće li verske vođe u budućnosti preuzeti i neke druge funkcije osvešćivanja romskog naroda i tako proširiti delokrug svojih aktivnosti po kojima bi ih novi vernici izabirali na religijskom tržištu. Zasad, to još uvek nije slučaj.

11.3.4.5. Ocena uticaja faktora protestantizacije Roma

Masovniji odziv starijeg romskog stanovništva zovu manjinskih verskih zajednica dve decenije unazad u jugoistočnoj Srbiji prvenstveno je bio motivisan njihovom *karitativnom* delatnošću (pažnja koja je posvećivana njihovim materijalnim potrebama). Sledili su *bogoslovski* razlozi (odgovori na izrečene molitve/isceljenja, ozdravljenja, čuda i širenja priče o tome među najbližim poznanicima, uz postupno upoznavanje sa značajem Svetog pisma). Na trećem mestu našli su se *kulturološki* razlozi (srdačnosti i otvorenosti u kontaktu koju su prema njima izražavali Srbi vernici i tradicionalna romska privrženost muzičkim sadržajima, sastavnim elementima protestantskih bogoslužjenja). *Politički* razlozi, na način političke artikulacije zahteva za sveopštom integracijom koje ispostavlja danas pentekostalizam u latino-američkim ili afričkim zemljama, još uvek se ne prepoznaju kao važni među romskom manjinom u jugoistočnim srpskim krajevima.

Novije generacije preobraćenika, međutim, u prvi plan ističu *bogoslovske* i *kulturološke* razloge, *socijalno-ekonomski* gube na značaju, a *politički* su i dalje na začelju motiva za romsko pristupanje malim verskim zajednicama.

11.3.5. Učinci protestantizacije Roma

Prodiranje protestantskog učenja među Rome u jugoistočnoj Srbiji, intenzivnije dve decenije unazad, pokrenulo je proces *preoblikovanja* njihovog kolektivnog identiteta. Prisajedinjenje „bogoizabranom narodu”, koji će zadobiti spasenje verovanjem u Isusa Hrista, temeljno je rekonstruisalo njihov svakodnevni pogled na svet i shvatanje budućnosti. Tako se *Rromanipe(n)* – „Biblija romskog naroda” – preosmišljava i prilagođava savremenosti. Oblikuju se osnove „nove romske zajednice” (Slavkova, 2007: 256), uronjene u reformacijsko nasleđe.

11.3.5.1. Promene u verničkim porodicama

Očigledni su boljici koji se dešavaju u protestantskim romskim domovima pod uticajem verskog učenja:⁶

1. Korenito se preobražavaju porodični odnosi, u smislu međusobnog uvažavanja članova domaćinstva i poštovanja dogovorenog;
2. Uljudnost prati svakodnevne kontakte sa neevangeliziranom rodbinom i neromskim komšilukom;
3. Odustaje se od poroka: psovki, kletvi i tračarenja, laži i obmane, cigareta, kafe i pijanstva, kocke, tuče, krađe, prostitucije, sve do narkomanije, ako je ikada i bilo među Romima;
4. Romske mahale nisu više sinonim za nered, prestupništvo, obračune i policijsko prisustvo;
5. Predupređuju se prerano bračno zavetovanje i nevenčani brakovi;
6. Osuđuju se ugovaranje, kupovina ili otimanje mlade, preljuba i raskid braka;
7. Deca se podstiču na završavanje osnovnoškolskog i započinjanje srednjoškolskog obrazovanja;
8. Uvećava se pismenost i retorička sposobnost vernika;
9. Pobošavaju se higijenske navike i razvijaju zdravi stilovi življenja;
10. Stiču se „biografije na tržištu rada”: propagira se trud i naporan rad u svakom poštenom i bogougodnom poslu, pod ruku sa štedljivošću i skromnošću u zahtevima.

11.3.5.2. Promene *Rromanipe(n)a*

Pod uticajem novousvojenog religijskog pogleda na svet, srž etničke i kulturne samobitnosti pripadnika romskog naroda – *Rromanipe(n)a* – u novom dobu zasnivaće se na sledećim „amblemima distinkcije”:

1. Sedentarni način života, nasuprot nomadstvu i čergarenju;
2. Negovanje romskog jezika – više kao izraz poštovanja i potvrđivanja tradicije, manje zarad distanciranja od neroma;
3. Etnička izuzetnost kopni u susretanju s Bogom (poistovećivanje sa homogenom etničkom grupom smenjuje identifikacija sa religijskom pripadnošću);
4. Uspostavlja se nova religijska granica između preobraćenih i nepreobraćenih – negdašnje univerzalno razlikovanje „Mi, Romi” i „Oni, Gadže” zamenjuje se podelom na „Mi, verujući (Romi i neromi protestantske vere)” i „Oni, neverujući (Romi i neromi izvan protestantizma)”;
5. Redefiniše se koncept ceremonijalne čistoće (magerdo ili mahrimo), odnosno romske „čistoće” i neromske „prljavosti” (saradnja s „braćom i sestrama u Hristu” ruši barijere stvorene dodeljivanjem uloge „nečistih” okružujućim narodima);

⁶ O promenama kolektivnog identiteta Roma preobraćenih na protestantizam detaljno u: Todorović, 2014b, 2015, 2016, 2017, 2018.

6. „Čistota krvi” ustupa mesto „čistoti u Hristu”: izbor partnera isključivo na endogamnoj osnovi zamenjuje se odabirom sa konfesionalnim uporištem, uz proširivanje etničkog kolorita;

7. Tradicionalno „biti, a ne imati” preinačava se u „imati, a ne biti” – nesigurnu egzistenciju zasnovanu na tradicionalnim načinima preživljavanja (eksploatacija marginalnih resursa – sakupljanje sekundarnih sirovina) zamenjuje „teologija prosperiteta”: uključivanje u svet privređivanja „gadža”, materijalno imućstvo i privatno vlasništvo nad dobrima;

8. Grupni autoritet i strogo određeni odnos prema starijima prenosi se na ličnost pastora: uz posredovanje božanske reči, verski vođa zadužen je i za razrešavanje familijarnih razmirica i kontakte sa nadležnim lokalnim vlastima;

9. Tradicionalne norme i običajna pravda („romski sud”) zamenjuje povinovnje božanskim zakonima i ovosvetovnom pravnom sistemu;

10. Odbacuju se praznici iz religijskog ciklusa pravoslavaca i muslimana (slavljenje krsne slave, pozivanju popova i hodža u sopstvene domove, poseta rodbini i prijateljima u vreme litija, pridržavanje Ramazana i Kurban Bajrama, sunećenje dece, molitve pet puta dnevno); baptisti i pentekostalci zadržavaju svetkovinu rođenja i uskrsnuća Isusa Hrista, u intimnom porodičnom krugu i zajedničarenjem sa braćom i sestrama u verskom hramu;

11. Odriče se praznovanje nadreligijskih, jedinstvenih praznika svih Roma sveta (Đurđevdan, Vasilica, Bibija) zarad poštovanja nove religiozne i socijalne discipline;

12. Navlačenje „novog religijskog odela” podrazumeva udaljavanje i od obreda (tradicionalne medicine, gatanja, bajanja i vraćanja, prinošenje životinjske žrtve, poseta kulturnim mestima) i verovanja iz paganskog ciklusa (priče o vilama, vešticama, vampirima i drugim natprirodnim bićima, snoviđenja).

11.3.5.3. Ocena učinaka protestantizacije Roma

Na kakve su reakcije nailazili na protestantizam preobraćeni Romi među sunarodnicima, ali i među većinskim srpskim stanovništvom pravoslavne vere?

Unoseći protestantska načela u romske mahale i rušeći mnogoletne obrasce društvene i kulturne komunikacije, „hrišćani na treći način” isprva nisu mogli da računaju na podršku sunarodnika svojim idejama, težnjama i postupcima. Potreba da sopstvenu pobožnost „obuku” u drugačije duhovne odežde i zajedničarenje sa braćom i sestrama srpske nacionalnosti nisu sagledavani kao novo poglavlje romske emancipacije i integracije u većinsko okruženje.

Najteže je bilo usamljenim „novopokrštenicima” u svakodnevnom odnosima sa članovima porodice, mnogobrojnom rodbinom i prvim komšilukom, tradicionalnim pravoslavicima ili muslimanima. Stajali su pred većitim imperativom: izdržati pritiske i ne otpasti od vere, ali i razgovarati o religijskim temama i približiti život u crkvi neverujućima. Konfliktne situacije izbijale bi između supružnika ili među supružnicima i njihovim roditeljima: jedni uronjeni u ustaljene kulturne obra-

sce, drugi spremni da raskrste sa običajima i tradicijom. Žene krišom od muževa, a deca u strahu od roditeljske kazne, posećivali su bogoslužjenja, nastojeći da se pridržavaju uputstava sa propovedi.

Promene unutar porodičnog kruga i na ekonomskom planu skrenule su pak pažnju na plodotvorne učinke protestantizacije romskih domaćinstava. Na kraju, prihvatili su ih oni koji su ih dobro upoznali, dok je neprihvatanje opstalo među onima koji ih ne poznaju.

Sa svoje strane, većinsko javno mnjenje je ispočetka u prvi plan isticalo napetosti i razlike: provokacijama i uvredama dočekivane su upristojene pentekostalne grupe u kretanju gradskim ulicama ka određitu nedeljnog bogoslužjenja ili se ljutito prigovaralo zbog, kroz širom otvorene prozore molitvenih domova dopirućeg, horskog pevanja i preglasne muzike. Postupno su poboljšavani dobrosusedski odnosi i formirana osnova za dijalog: blagonaklono se gledalo na muškarce koji se ne opijaju i uvažavaju supruge i decu, kao i na uredne, lepo obučene i domaćinstvu naklonjene žene sa vaspitanom decom. Romske „favele” nisu se posmatrale samo sa bezbedne daljine; iz njih su, osnaženi verom, počeli da pristižu muškarci i žene pripremnici za uključivanje u funkcionisanje preovlađujućih socijalnih obrazaca.

Još uvek je rano za izricanje ocena o doprinosu „trećeg kraka hrišćanstva” poželjnoj integraciji Roma u srpsko društvo. Ona će uslediti tek u drugoj fazi protestantizacije, oslanjajući se na plodove emancipacije i socijalne uključenosti. Ipak, preko Roma i pozitivnih uticaja koje protestantizam ima u njihovom životu, srpsko društvo je u prilici da upozna i prihvati hrišćane protestante u celosti. Istovremeno, Romima, pripadnicima „trećeg kraka hrišćanstva”, omogućiće se da postanu upravo ono čemu teže svi verujući hrišćani: da budu so i svetlo drugima u svojoj zajednici.

XII poglavlje

MULTIKULTURALIZAM I INTERKULTURALIZAM

12.1. Pojmovno određenje

Na putu njihove unutrašnje demokratske stabilizacije, ali i reintegracije u moderni svet, balkanskim zemljama u tranziciji nedostaje razvijen regionalni identitet, kao transnacionalni oblik interesnog povezivanja. Kao autentična sfera ispoljavanja građanskog društva, regionalno povezivanje može pomoći zemljama Balkana u sticanju statusa ravnopravnog partnera sa razvijenim Zapadom. Dobra strana balkanskog regionalizma ogledala bi se i u reafirmisanju ideje građanskog aktivizma, kao već pomalo napuštene forme participacije širokog kruga građana u bavljenju pitanjima od važnosti za njihov svakodnevni život. Ipak, kakva je veza između regionalnog povezivanja i tolerancije u etnički, konfesionalno i religijski heterogenim balkanskim društvima?

Tolerancija je temeljna pretpostavka civilnog društva. Nikako ne znači samo biti trpeljiv prema drugom i drugačijem, a pogrešno ju je poimati i kao trpljenje nečega, jer trpi se ono što se mora. Samosavlađivanje i briga za drugog u njoj je osnovi. Tolerancija se i ispoljava u našem odnosu spram onoga što nam nije blisko, u spremnosti da se u sučeljavanju različitih argumenata iznađe kompromisno rešenje, ali i ispoštuje dogovoreno. Naravno, postoje i granice tolerancije, kada se netolerancija iskazuje prema onome što ometa sprovođenje tolerancije – nacionalizam, fašizam, rasizam itd.

Tolerantno odnošenje prema „drugom” i „drugačijem” podrazumeva i dijalog sa „onima pokraj nas”. Na samom početku novog milenijuma najznačajnije vrednosti postaju pluralnost, koja poštuje integritet raznih tradicija, i dijaloški pristup prema drugim narodima, religijama i konfesijama. Dijalog je put ka harmoniji, proces unutar koga se neprestano smenjuju uloge „učitelja” i „učenika”, spremnost da se „daje”, ali i da se „prima”. Dijalog upućuje na prožimanje kultura, na uzajamno primanje i davanje – „dar i uzdarje”, što je daleko viši nivo od puke tolerancije. Dakle, tolerancija je predložak za dijalog – bez podloge koju ona podastire, nema ni prožimanja kultura. Međutim, iako prirodni, dijalog nije i obavezni nastavak tolerancije; moguća je tolerancija bez dijaloga i bez želje da se drugi iznutra bolje upozna. Tako stupamo na teren teorijskih rasprava o suštini multikulturalizma i interkulturalizma.

12.2. O suštini multikulturalizma

Multikulturalizam ima svoju „domovinu” i svoje korene – realna multikulturalna društva u evropskom kulturnom prostoru. Termin *multikulturalizam* prvi je upotrebio kanadski premijer Pjer Trido (Trudeau) u jednom govoru iz 1971. godine. Društveno-naučne discipline i filozofija ozbiljno su se upustile u njegovo razmatranje tek osamdesetih godina i, naročito, tokom poslednje decenije dvadesetog veka. Istorijska prethodnica multikulturalizma bio je kulturni pluralizam, kojim je označavan tolerantan odnos između nacionalnih kultura, bez uvažavanja odnosa između kultura na subnacionalnom nivou. Multikulturalizam se definiše kao „ideja ili ideal o skladnom suživotu različitih etničkih i kulturnih grupa u okviru pluralističkog društva” (Stojković, 2004: 147), odnosno „zasnovan [je] na ideji jednakog dostojanstva različitih kulturno definiranih skupina i zajednica koje uspostavljaju suživot u jednom demokratskom društvu, kao i na vjerovanju prema kojemu svako ljudsko biće ima pravo rasti u okviru vlastite kulture (a ne da mu se nameće kulturni identitet svojstven većini u dotičnom društvu)” – (Veljak, 2017: 222).

U početku je multikulturalizam, najčešće, prepoznavan kao sastavnica tradicionalnog političkog okvira javnog života u Sjedinjenim Državama. Specifičan splet istorijskih okolnosti – prisustvo autohtonih naroda, uvoz robova iz zapadne Afrike, različite religijske grupe među prvim naseljenicima, anglosaksonsko poreklo ekonomske i političke elite i uloga imigracije u naseljavanju zemlje – izrodio je ideju o *melting potu* (loncu za pretapanje), zajedničkom imenitelju za sažimanje raznolikog etničkog iskustva američkog kontinenta. Međutim, prigušeno šezdesetih i sedamdesetih godina, a sve glasnije poslednje dve decenije isteklog veka, ispostavljeni su zahtevi za očuvanjem sopstvenog identiteta od strane etničkih grupa, za koje se verovalo da su davno „istopljene”. Time su otvorene diskusije o monolitnosti „američkog sna” i suštinskom nerazumevanju između monokulturne bele većine, nesklone promeni, i multikulturnih etničkih manjina, željnih izmene sopstvenog, manje-više nezavidnog položaja. Multikulturalizam je napustio okvire same Amerike i vratio na evropsko tle rasprave o načinima uređenja pluralističkih identitarnih odnosa.

U javnom prostoru sukobljavale su se dve politike: „politika jednakog građanskog prava” i „politika razlike”: „Dok politika dostojanstva nastoji da promovise nediskriminaciju među svim građanima na način koji je 'slep za razliku’, politika razlike često redefiniše nediskriminaciju tako što zahteva izdiferenciran tretman koji je zasnovan na individualnoj i kulturnoj osobenosti” (Dolmeiar, 2002: 314). Inspirisan multikulturalističkim zahtevima u svojoj zemlji, posebno zahtevima kvebečke manjine za unapređivanjem frankofonske kulturne tradicije, jedan od vodećih kanadskih filozofa Čarls Tejlor (Taylor) u tekstu „Politika priznanja” upozorava da nije moguća neutralnost u situaciji kada jedni nastoje da sačuvaju kulturnu osobenost, a drugi da promovisu interes individua. Zato predlaže jedno diferencirano viđenje koncepcije javnog života: „Bez sumnje, sve je više društava danas koja postaju multikulturalna u smislu da uključuju više od jedne zajednice koja teži kulturnom

opstanku. Rigidnosti proceduralnog liberalizma mogle bi vrlo brzo postati neprihvatljive za svet sutrašnjice” (Tejlor, 2000: 36).⁷

Prema francuskom političkom analitičaru Andrei Sempriniju (Semprini), multikulturalizam, suštinski, pokreće tri pitanja: pitanje različitosti, pitanje prava manjina u odnosu na većinu, i pitanje identiteta i njegovog priznavanja. U knjizi istoimenog naslova, a u skladu sa paletom postojećih odgovora na postavljene upitnosti,⁸ on vrši klasifikaciju pristupa multikulturalizmu u savremenim razvijenim zemljama. Postoje: (1) klasičan politički liberalni model (oštro razdvaja javnu sferu /pravo glasa, sloboda izražavanja i udruživanja, poštovanje zakona, plaćanje poreza/ i privatnu sferu /religiozna verovanja, polnu pripadnost, moralni izbor, običaje, ponašanje/ čovekovog života u društvu); (2) multikulturalni liberalni model (omekšava granicu između javne i privatne sfere, proklamujući unutar društvenog prostora postojanje jedne centralne, „monokulturne” zone i mnoštva perifernih zona u kojima sve grupe raspolažu svojom autonomijom); (3) maksimalistički multikulturalni model (odbacuje mogućnost postojanja jedne zajedničke sfere i na prvo mesto stavlja različite vrste kolektivnih identiteta /rasni, etnički, verski itd./ i zahteve za njihovim priznavanjem) i (4) model korporativnog multikulturalizma (različite etničke, rasne, verske grupe i društveni pokreti samo se instrumentalizuju od strane velikih multinacionalnih kompanija zarad sopstvenog profita, a ne zbog afirmisanja grupa i ostvarivanja njihovog blagostanja) – (detaljnije u: Turza, 2000).

I pored postojanja privida alternativa, autor upućuje na „poteškoću da se sagleda jedan autentični multikulturalni prostor, u kojem bi različite grupe mogle da dožive zadovoljenje svojih zahteva za priznavanjem i identitetom, ali i da sačuvaju mogućnost postojanja jedne kolektivne dimenzije – koja prevazilazi horizonte etniciteta – kao i građanskih i demokratskih institucija”. Uslovi za izgradnju takvog jednog prostora bili bi: „sve značajnija uloga koju imaju individualističke instance (lično ostvarenje, unutarnjost bića, subjektivnost), sociokulturološki faktori (vrednosti, stilovi života, privatna sfera) i zahtevi za identitetom (potreba za priznavanjem, afirmacija posebnosti)” (Semprini, 2004: 120–121).

Multikulturalni liberalni model Kanađanina Vila Kimlike (Kymlicka), jednog od najznačajnijih savremenih teoretičara multikulturalizma, zasad najbolje podnosi testove svakodnevnice. U njegovoj interpretaciji ovaj pojam označava institucionalno odvajanje kulturnih zajednica unutar jedne političke zajednice radi očuvanja i zaštite njihovog posebnog identiteta. Kritikujući klasičan politički liberalni model i etno-kulturnu neutralnost liberalnih država, oličenih najpre u ponašanju SAD-a u upravljanju etnokulturnom heterogenošću, on nudi liberalno-demokratski koncept etnokulturne

⁷ Tejlor ostaje u začaranom krugu samoobnove liberalnog društva, koje bi i da ostane liberalno i da poštuje raznolikost, odnosno teži da izmiri „jednako priznavanje” liberalizma i „posebno priznavanje” multikulturalizma. Detaljno u: Tejlor, 2003.

⁸ Pojedini autori naglašavaju kako ne postoji jedinstveni EU model multikulturalizma, već da evropske zemlje uređuju svoje modele prema uzusima sopstvene prošlosti i tradicije. Tako, na primer, Melita Richter-Malabotta (2005) razlikuje francuski „asimilacijski” model, nemački „gastarbajterski” model, italijanski model segmentiranog pluralizma, te britanski, holandski i severnoamerički model „paralelnih svetova”.

pravde, koji uključuje postojanje odvojenog prostora za manjine i ravnomjerniju podjelu javnog prostora u društvu, a zasniva se na integraciji manjina u dovoljno široko postavljenu socijalnu kulturu.

Pod socijalnom kulturom podrazumevam teritorijalno koncentrisanu kulturu utemeljenu u zajedničkom jeziku koji se koristi u širokom spektru socijalnih institucija, kako u javnom tako i u privatnom životu (škole, mediji, pravo, ekonomija, državna vlast itd.). Ova kultura pokriva celokupnu oblast ljudskih aktivnosti, uključujući socijalni, obrazovni, religijski, ekonomski i rekreacioni život. (...) Moguće je da mere državne vlasti ohrabruju afirmaciju dve ili više socijalnih kultura unutar jedne zemlje... (Kymlicka, 1999: 22, 24)

Sâm Semprini, međutim, procenjuje da kako političke institucije proistekle iz zapadne kulture tako ni njihovi najistaknutiji uglednici nisu istinski zainteresovani za promociju različitosti. U prilog ovakvoj oceni idu i najnovija dešavanja na globalnoj pozornici. Svetsku javnost uzburkao je svojom knjigom *Who Are We? (The Challenges to America's National Identity)* Semjuel Huntington (Huntington), nadalje poznati autor *Sukoba civilizacija* i *Trećeg talasa*. U njoj proklamuje misiju spasavanja „američke duše” ponovnom afirmacijom jedinstva i zajednice, a ne raznovrsnosti, kao preovlađujućih američkih vrednosti. Poput brojnih drugih kritičara, multikulturalizam proglašava antizapadnom ideologijom i otvoreno ga napada da promocijom i jačanjem rasnih, etničkih, kulturnih i drugih subnacionalnih identiteta, pre svega u obrazovnoj sferi, dekonstruiše američki kulturni i politički identitet. Željena američka vizija multikulturalizma je suživot u *melting potu*.

12.3. Razlikovanje multikulturalizma i interkulturalizma

U evropski kontekst postavljeno, preispitivanje politike proširenja EU prema zapadnobalkanskim zemljama nakon odbacivanja Evropskog ustava u Holandiji i Francuskoj, odnosno uslovljavanje zemalja kojima je priznata perspektiva članstva u EU (Rumunija, Bugarska, Hrvatska) i onih koje tek očekuje kandidatura doslednim sprovođenjem državno-pravnih reformi, svedoči o zebnjama briselskog kluba. Iako se zamračivanje evropske perspektive i posredne najave odlaganja prijema novih članova opravdavaju funkcionalnim i finansijskim ograničenjima daljeg širenja evropske porodice, zatim „apsorpcionim zamorom”, čak potrebom pojedinih sadašnjih članica da odobrenje za prihvatanje novih članica zatraže od svojih građana na referendumu, a državama regiona nude se specijalni multilateralni odnosi sa EU pre dostizanja punopravnog članstva i forma „privilegovanog partnerstva” – očigledno je da kopni evropska ideja o što širem jedinstvu u različitosti.⁹ U situaciji

⁹ Jedinstveno evropsko tržište dodatno strahuje od „došljaka” koji bi da uživaju u blagodatima njihovih uređenih i stabilnih država i od povećanja konkurencije na tržištu radne snage, ugrožavanjem radnih mesta i obaranjem cene rada nelojalnom konkurencijom od strane siromašnih komšija sa evropskog istoka i sa Balkana.

kada celom Balkanu očigledno izmiče bliska perspektiva EU članstva, između redova, javlja se zapitanost: ne postaje li od ključnog značaja jačanje balkanskih regionalnih inicijativa i čvršće međusobno povezivanje putem neformalnih mreža?¹⁰

U pozadini svega nalazi se nerazumevanje biti multikulturalizma, premda mu pojedini domaći autori (Tripković, 2004, 2005; Lošonc, 2001; Divjak, 2001), gradacijom njegove višeslojnosti, pokušavaju sagledati perspektivu.

Milan Tripković obrazlaže:

Naime, dok multikulturalnost označava realno stanje... dotle bi multikulturacija značila proces zasnovan na ideji ili idealu o tolerantnom, ravnopravnom, harmoničnom, prožimajućem (sa)odnosu i zajedničkom (su)životu različitih kultura i potkultura u okviru jednog užeg ili šireg socijalnog prostora (lokalnog, regionalnog, državnog, međudržavnog ili svetskog). Drugim rečima, iako je svako društvo manje ili više multikulturno, ne teže sva društva multikulturaciji... ideal multikulturacije... u praksi lako može da bude (zlo)upotrebljen i da sklizne u ideologiju multikulturalizma, shvaćenu kao sistem ideja u kojima su na prikriiven način izraženi neki parcijalni položaji, interesi i vrednosti pojedinaca i društvenih skupina, a koji dakako žele da se predstave kao „opšti” društveni interesi (Tripković, 2005: 90–91).

Tripković, međutim, naglašava: „U principu, multikulturacija je smeštena između krajnosti kulturne asimilacije i kulturne izolacije i zasniva se zapravo na principima mnogostrane akulturacije ili interkulturacije”. Autor u pojmu multikulturacije sažima principe interkulturalizma, onako kako ga mi shvatamo i razumemo, a pod pojmom multikulturalizma, koji kritikuje, podrazumeva klasični politički liberalni model, u savremenosti zaognut plaštom dominantne univerzalne masovne kulture.

Za Alpara Lošonca (2001: 23) multikulturalizam je izraz unutrašnje dinamike moderniteta, a njegova „prosvetiteljska” uloga sadržana je u činjenici da zaoštava dileme demokratskog identiteta liberalnog društva u svetlu kulturalnog pluralizma. Sa posebnim osvrtom na iskustvo regiona centralne i istočne Evrope, ide, međutim, upozorenje da prosta konstatacija egzistencije distinktivnih identiteta nije dovoljna: „Tek ukoliko se pokaže da postoji interes za komunikaciju koja nas može promeniti, i ukoliko postoji spremnost da rizikujemo samopromenu, može se govoriti o akceptiranju drugog kulturnog identiteta... U protivnom slučaju samo smo svedoci ideologiziranja kulturnog pluralizma i instrumentalizovanja multikulturalizma u aktuel-političke svrhe, kao i nevoljnog prihvatanja različitosti”. Autor dobro uočava da priznavanje drugih jeste nužan, ali ne i dovoljan uslov njihovog prihvatanja i usmerava kreatore multikulturne politike na proširivanje domašaja, za šta, po nama, multikulturalizam nije sposoban.

Slobodan Divjak (2001: 43–44) otvoreno kritikuje ideologiju radikalnog kulturnog pluralizma, odnosno maksimalističkog multikulturalizma, zbog „shvatanja

¹⁰ Iscrpno o multikulturalističkim praksama u Evropi i na Balkanu u: Mesić, 2006; Stanković-Pejnović, 2010a, 2010b; Lošonc i Prole, 2012; Мюдраговић, 2016; Bašić, 2018; Bašić, Žagar and Tatalović, 2018.

posebnih kultura kao zatvorenih, statičnih, homogenih i ekskluzivnih entiteta”, uz dodatno obrazloženje da se „ne može odobriti pristup kulturi koji na proces interakcije jedne kulture sa drugima i na praksu učenja od drugih gleda kao na pretnju njenom 'integritetu', a ne kao šansu za vlastito obogaćivanje”. Ostvarivanje ovih vidno interkulturalističkih tendencija autor sagledava u skladnom spoju između umećenog multikulturalizma, građansko-liberalnog modela države i evropskog konstitucionalizma: „S obzirom na prethodno izrečeno, sledi da se Srbija mora konstituisati kao uravnotežena kombinacija građansko-liberalnog i multikulturalnog modela u kojoj neće biti doveden u pitanje bar minimum zajedničkog političkog i pravnog identiteta, ukoliko hoće da figurira kao moderni i relativno stabilni društveni poredak” (2001: 46).

Kako je napred već potcrtano, ako multikulturalizam shvatimo samo kao koegzistenciju različitih kultura, onda su među njima moguće tenzije i sukobi, tj. između naroda kao njihovih nosilaca. Današnje multikulturalne zajednice najčešće se iscrpljuju u prosto koegzistenciji različitosti, bez interkulturalne komunikacije ili, kako je opisuje Zagorka Golubović (1999), kontinuirane kulturalne interakcije, putem koje dolazi do difuzije kulturalnih elemenata i stilova između različitih kolektivnih i individualnih identiteta. Različitosti su u multikulturalizmu više koegzistirale nego što su se realno međusobno prožimale. Dakle, razmatrajući mogućnosti inoviranja obima i sadržaja multikulturalizma, mi činimo propust, jer se on dalje od onog što jeste – kulturalni model koji uvažava različitosti i pruža im mogućnost da u miru uživaju i razvijaju sopstveni kulturalni identitet – ne može proširiti. Može se jedino zameniti interkulturalizmom.

Naime, sami prefiksi u nazivima impliciraju tu razliku: izraz *inter* (lat., među) podrazumijeva dinamiku i suodnošenje dok izraz *multus* (lat. mnogi, mnogo) upućuje tek na istodobno postojanje više različitih elemenata, u ovom slučaju – kultura. (Čačić-Kumpes, 1998: 75)

Ili, kako to opisuje Kardos (Cardos) (1998: 9), podržavajući razvijanje zajednica u kojima bi manjinske grupe stupale u dodir sa dominantnim kulturama kroz ravnopravnu interakciju:

Multikulturalno društvo bi trebalo imati karakteristike društva u kome različite etničke grupe žive zajedno, ali bez interakcije. U njemu se manjinske grupe pasivno tolerišu, ali nisu prihvaćene od većinske grupe. Interkulturalno društvo bi trebalo definisati kao društvo gde različite grupe žive zajedno, razmenjuju životna iskustva, poštujući međusobno različite stilove života i vrednosti.

A Trivo Inđić dopisuje: „Poznavanje i razumevanje drugih kultura i uspostavljanje pozitivnih odnosa razmene i uzajamnog obogaćivanja među različitim kulturalnim komponentama u okviru jedne zajednice (države ili zajednice više država, ili čitavog sveta) jeste suština interkulturalizma” (1995: 245).

Zato bi korektna polazna definicija interkulturalizma bila da je interkulturalizam kritika i alternativa multikulturalizma. Moguće je da pripadnici različitih kultura žive jedni pored drugih, i to je najbitnija odlika multikulturnih društava. Interkulturalno društvo označava društvo u kome živimo i stvaramo ne jedni pored drugih, već jedni sa drugima i jedni za druge. U središtu interkulturalnih zahteva nalazi se vrednovanje različitosti. Iskustvo različitosti i susret sa drugim omogućuju pojedincu da razvija sopstveni identitet upoređujući ga sa drugim modelima identiteta i dovodeći ga do samospoznaje da približavanje drugom ne znači udaljavanje od sebe. Interkulturalizam obuhvata jedinstvenost u različitostima, izbalansiranu i kvalitetnu zastupljenost svih etničkih činilaca u jednom društvu. Interkulturalno opštenje postaje jasno konstituisana, teorijski i empirijski utemeljena oblast naučnog istraživanja (ključna područja istraživanja jesu: opšti uslovi interkulturalnog opštenja, mogućnosti kontakta kulturnih grupa u dodiru, struktura interkulturalne komunikativne kompetencije, neverbalna komunikacija itd.) – (Rajić, 1998; Čaćić-Kumpes, 1998; Dragojević, 1999; Barrett, 2013).¹¹

Branimir Stojković (1997: 194) pridružuje se mišljenju teoretičara interkulturalizma o tome da je zajednica iskustva ono što predstavlja osnovu za uspostavljanje uspešne komunikacije između različitih grupa: „Što je zajedničko iskustvo veće u odnosu na ukupno iskustvo svakog od učesnika u komunikaciji, to je ona lakša i bliža je unutarkulturalnoj komunikaciji i obratno – manje zajedničkog iskustva znači manju mogućnost uspešne i neposredne komunikacije i situaciju čini međukulturalnom”.

Sa teorijskih visina posmatrano, interkulturalno društvo, u svojoj idealnotipskoj varijanti, jeste jedan pozitivno-utopijski projekat.¹² Real-sociološka objektivnost ne gubi iz vida da je dugačak i mukotrpan put između tolerantne koegzistencije različitih kolektiviteta i njihovih kultura, makar i kao paralelnih kulturnih univerzuma, i njihovog dinamičnog i sadržajnog uzajamnog odnosa. Ona, prema tome, nalaže ljudskoj zajednici da se tako lako ne zadovoljava tolerantnom „koegzistencijom u razlikama”, već da neprestano teži višesmernoj interakciji kultura inih kolektiviteta koji konstruišu jedno multietničko društvo. Rišard Kapušćinski /Kapuściński/ (2006: 29), poljski pisac i novinar, lepo je opisao ova nastojanja:

Kažemo za savremeni svet da je multietnički i multikulturalni ne zato što se broj društava i kultura povećao, već zato što one govore glasom sve jačim i jačim, nezavisne i odlučne, zahtevajući priznavanje svoje prave vrednosti i mesto za stolom na-

¹¹ Veće Evrope usvojilo je *Belu knjigu o interkulturalnom dijalogu*, u kojoj je došlo do zaključka da se najbolji model upravljanja međuetničkim i interkulturalnim odnosima mora temeljiti na trima zaključcima: odbacivanju multikulturalizma koji je povezan s razdvajanjem i štetan je za socijalnu koheziju, odbijanju asimilacije i kršenju prava pojedinca, promicanjem interkulturalizma kao srednjeg puta modela ravnopravnosti i jednakosti (Dimitrijević, 2009).

¹² Interkulturalizam se naročito čini nedostiznim idealom u aktivnom kontaktu s „politikom nerazlika” liberalizma, koja počiva na principima univerzalnog građanstva i individualističkog egalitarizma, a ne na ideji i promociji kolektivnih prava i grupnih identiteta i, kako vidimo, doživljava svoj *revival* na Zapadu.

cija. (...) U tom budućem svetu stalno ćemo se sretati sa novim drugim, koji će malo-pomalo da se pomalja iz haosa i konfuzije naše sopstvene savremenosti. Moraćemo da pokušamo da ga razumemo, i da idemo ka dijalogu s njim. Taj drugi rodiće se iz međusobnog uticaja dva toka koji utiču na kulturu savremenog sveta: tok liberalne globalizacije, koji uniformiše našu stvarnost, i njegova suprotnost, tok koji čuva naše različitosti, našu originalnost i našu „neproizvodljivost”.

Postavlja se pitanje kulturnih i civilizacijskih resursa balkanskih društava za prihvatanje „drugog” – ne kao neprijateljskog „drugog”, već kao mogućeg partnera i saradnika. Ljiljana Gavrilović (2001: 128) nema dilemu da je komunikacija među ljudima iz različitih balkanskih kulturnih modela „mogućnost saradnje, objedinjavanja, kojom obe strane (ako ih uopšte ima) pobeđuju, a koja se ostvaruje ne sukobom, već interkulturalnom komunikacijom/dijalogom”, pri čemu odsudnu ulogu u promociji kulturnih razlika i edukaciji o sadržajima kultura sa kojima se dolazi u kontakt pripisuje globalnoj mreži komunikacija, tj. internetu. Lino Veljak, ugledno filozofsko ime nekadašnjih jugoslovenskih prostora, naglašava da u današnjici načelno postoje dva pristupa istraživanju kulture i identiteta. Prvi ima dve dimenzije ili dva lika, a to su: a) tradicionalistički ekskluzivizam (sa čime se želi ići i ide u budućnost) te, b) lažni univerzalizam (krug obeležen lažnom alternativom); turbo-folk kultura predstavlja negativnu ili destruktivnu sintezu obe ove dimenzije. Drugi pristup – autor ga svesrdno preporučuje balkanskim zemljama – jeste interkulturalni pluralizam, koji predstavlja produktivnu sintezu tradicije i univerzalnosti i u funkciji je razvoja putem vrednovanja, čuvanja i razmene elemenata sopstvenog kulturnog identiteta.¹³

Balkan se oduvek nalazio na raskrsnici magistralnih svetskih puteva, na kojima se prožimaju i oblikuju ideje, običaji, kulture, tradicije i religije helenskog sveta i Rimske imperije, Vizantije, Otomanskog carstva, pravoslavnog Istoka, modernog Zapada itd. U globalni planetarni kulturni model balkanski kulturni prostor treba da se uključi upravo isticanjem svoje raznolikosti i bogatstva. U procesu saobražavanja svojih društvenih sistema evropskom ustrojstvu i evropskim demokratskim normama i vrednostima, pred balkanskim narodima jedino je dijalog ispravno sredstvo međusobne komunikacije. Shodno izrečenom, savremenom balkanskom društvu predstoji prerastanje iz multikulturalnog u interkulturalno, odnosno širenje i usvajanje ideje i prakse interkulturalizma u višekulturalnoj zajednici. Preciznije rečeno, razvijanje koncepta kulturne i obrazovne politike koji će unapređivati poštovanje kulturnog diverziteta i voditi stvaranju društva u kojem se različite kulture prožimaju.¹⁴

¹³ Beležka iz izlaganja koje je prof. Lino Veljak saopštio učestvujući u radu okruglog stola *Potrebe i mogućnosti formiranja Centra za studije balkanskih kultura na Univerzitetu u Nišu*, održanom 3. decembra 2005. godine na Filozofskom fakultetu u Nišu.

¹⁴ Podrazumeva se da bi pozitivnu kulturnu i obrazovnu politiku trebalo da prate paralelni koraci u sferi zapošljavanja i socijalne brige.

12.4. Balkan i interkulturalizam

Tomas H. Eriksen (2004: 211–214) podseća da u odnosu prema manjinama države danas pribegavaju trima glavnim metodama: (1) asimilovanju ili prisilnim zahtevima da se manjine odreknu specifičnih kulturnih obeležja, što konačno dovodi do nestanka manjina, (2) segregaciji ili fizičkom odvajanju od većine, što se najčešće opravdava navodnom kulturnom inferiornošću manjine, i (3) multikulturalizmu ili usvajanju ideologije prema kojoj se državljanstvo i građanska prava ne vezuju za većinski kulturni identitet, ali se i ne insistira previše na njegovom bliskom povezivanju sa manjinskim kulturnim identitetima.

Na hegemonijsku politiku države manjine takođe mogu da odgovore na tri načina: (1) asimilacijom, (2) nekom formom pristanka na potčinjenost ili drugi način miroljubive koegzistencije s nacionalnom državom (pregovori oko delimične autonomije oko pitanja vere, jezika ili lokalne politike) i (3) secesijom ili istupanjem iz državnog okvira. Pobrojane mogućnosti su idealno-tipskog karaktera. U praksi će i država i manjine kombinovati prve dve strategije, a pojam koji se najčešće koristi za ove kombinacije jeste *integracija*. Integracija podrazumeva da manjina učestvuje u zajedničkim institucijama društva, a da istovremeno učvršćuju svoj grupni identitet.

Zapadnim društvima sa razvijenim demokratskim institucijama, koje omogućuju viši stepen emancipacije, saradnje i integracije etničkih i verskih grupa i zajednica, „balkanski svetovi” (Trajan Stojanović) redovno su služili kao paradigma za marginalizaciju manjinskog, etničkog i verskog identiteta. Budućnost sopstvenog etničkog i verskog identiteta više nije neophodno graditi na suprotnostima sa svim onim što je iole drugačije. Sazrelo je vreme za napuštanje ksenofobičnog straha od manjina; agresivna netolerantnost većinskih nacija sa sobom je nosila samo zatvaranje nacionalnih manjina u njihove (opet nacionalne) ljuštore. Nijedan od naciona neće se moći pohvaliti time kako je regulisao status nacionalnih manjina ukoliko se one i dalje budu osećale ugroženim.

Podrška interkulturalističkom obrazovnom obrascu – sa najviših državnih instanci i na lokalnom planu – može odsudno doprineti prihvatanju zajedničke pluralne stvarnosti i razvijanju oblika komunikacije koji će afirmisati ono pozitivno u toj stvarnosti. Istovremeno, ideja interkulturalizma više ne bi predstavljala tek usamljena vizionarska nastojanja dobronamernih intelektualaca, već bi prerasla i razvila se u jedan novi integracijski socijalni proces.

Pritom, ne treba da gubimo iz vida dalekosežno upozorenje da „interkulturalizam ne može biti namijenjen samo drugima – manjinama, migrantima itd.” (Katanarić, 1996: 850). „Odgonetanje interkulturalizma” ne podrazumeva vraćanje na prevaziđene hijerarhije i isključivosti, odnosno jednostrano inkorporiranje kulturnih dostignuća većinskog od strane manjinskih naroda. Dominantna kultura treba da, na sopstvenom primeru i pre ostalih, ustrajno podržava kulturnu heterogenost,¹⁵ nepri-

¹⁵ Intelektualnog poštenja radi, treba reći da je „negostoljubivost prema razlici” sadržana i u politički obojenim zahtevima određene manjinske etničke zajednice za participiranjem u kulturnom životu

strasno jačajući i unapređujući manjinske kulture i obogaćujući sebe sadržajima raznolikih kulturnih formi života jer interkulturalna harmonija podrazumeva istinsku interakciju između kulturnih grupa i predstavlja istinski čin poštovanja i uvažavanja različitosti.¹⁶ Konačno, zašto opisani model preplitanja domaćih kulturnih tradicija zemlje Balkana ne bi „izvezle” Zapadu, baš kao odgovor na bespoštedno i nekritičko „obasipanje” zapadnom demokratijom kojem su izložene?

Oslanjajući se na dosadašnje pokušaje (Jovanov, 2013; Brkić, 2011), predlažemo preduzimanje sledećih mera javne kulturne politike balkanskih zemalja u cilju poboljšanja i unapređenja postojećeg interkulturalnog dijaloga:

- Formiranje državne *Komisije za interkulturalni dijalog*;¹⁷
- Veća zastupljenost pripadnika nacionalnih manjina i osetljivih društvenih grupa u zvaničnim državnim organima i telima;
- Finansiranje različitih interkulturalnih projekata od strane republičkih Ministarstava kulture, pokrajinskih i kantonalnih vlada, gradskih i lokalnih samouprava;
- Olakšano pristupanje nadnacionalnim mrežama i fondovima EU za podršku i finansiranje interkulturalnih projekata;
- Promocija i omasovljenje manifestacija prekogranične saradnje;¹⁸
- Unapređenje turističkih potencijala u pogranicju;¹⁹
- Osnaživanje organizacija civilnog društva da promovišu interkulturalni dijalog (finansijske, poreske i druge olakšice);
- Organizacija okruglih stolova, tribina i debata o interkulturalnom dijalogu;
- Zajedničko oglašavanje svetovnih i religijskih institucija u osudi svih izliva rasizma i ksenofobije;
- Proizvodnja dokumentarnih emisija i sličnih programa koji bi ukazivali na primere „dobre interkulturalne prakse” u različitim regionima;²⁰
- Multijezičke redakcije i sekcije pri medijskom javnom servisu;

većinskog naroda, uz istovremeno odbijanje da, pod plaštom očuvanja sopstvenog identiteta, kulturni elementi većinskog naroda delotvorno učestvuju u njihovim kulturnim manifestacijama. A baš se takvim može okarakterisati ponašanje glasnogovornika albanske nacionalne manjine u Srbiji i Makedoniji.

¹⁶ Još je istekom prošle decenije Jadranka Čačić-Kumpes (1998: 76) dobro zapazila: „Unatoč naviještenoj uzajamnosti i ravnopravnom sudjelovanju i razmjeni između svih kultura dosadašnje evropsko interkulturalističko iskustvo pokazuje da se ta politika najčešće svodila na uključivanje migranata i njihovih marginaliziranih kultura u društvo primitka. Takav pristup odudara od temeljnih interkulturalističkih načela”.

¹⁷ U Srbiji je 2007. godine, u okviru Ministarstva kulture RS, formirana istoimena komisija.

¹⁸ Na planinskom prelazu *Kadibogaz*, između Knjaževca u Srbiji i Belogradčika u Bugarskoj, jednom godišnje organizuje se *granični sabor*: otvaraju se granice i formira međuzona od nekoliko stotina metara u koju mogu ući, imati kontakte i zabavljati se građani obeju država. Detaljno u: Krstić, 2011.

¹⁹ Lovački savez Centralne Srbije duže od dve decenije organizuje *Srpsko-rumunske susrete prijateljstva lovaca* između lovaca iz Šumadije i Županije Karaš Severin. Zavičajno društvo Timočana-Torlaka iz Minićeva u Srbiji i Torlačko društva „Ždrepeč” iz Belogradčika u Bugarskoj održavaju jednom godišnje zajedničke celodnevne programe druženja: krajem marta manifestaciju „Torlačko veče” u Minićevu i novembra ili decembra meseca „Susret Torlaka” („Turlaška srešta”) u Belogradčiku.

²⁰ O nadaleko poznatom Saboru trubača u Guči snimljena su dva dokumentarna filma: „Brasslands” („Zemlja trube”) Amerikanca Adama Bogofa i Džeja Artura Sternberga i „Rock the Trumpet” („Drmaj trubom”), turskog reditelja Sali Saliji-Salinija, kao i igrani film „Guča!” reditelja Dušana Milića.

- *Nedelja gastronomije* – afirmacija balkanskih kuhinja na lokalnim manifestacijama;²¹
- *Susreti religija i vera* – zajednički programi tradicionalnih crkava i verskih zajednica na lokalnom nivou;
- *Književni i umetnički festivali* – saradnja balkanskih književnika i umetnika;²²
- *Pozorišni festivali* – zajednički nastupi balkanskih pozorišta;²³
- *Muzički festivali* – promocija balkanske tradicionalne muzike;²⁴
- *Horske svečanosti* – nastupi balkanskih muzičkih horova;²⁵
- *Dečiji festivali* – susreti dece Balkana i Evrope;²⁶
- *Sportske igre* – susreti sportista iz balkanskih zemalja;²⁷
- Realizovanje nastupa mladih umetnika iz različitih nacionalnih zajednica i usmeravanje na saradnju i zajedničke projekte;²⁸
- Podsticaj kulturnog amaterizma nacionalnih zajednica;²⁹

²¹ „Sajam etno-hrane i pića” u Beogradu najveća je i najstarija smotra proizvođača tradicionalnih prehrambenih proizvoda u Srbiji, koja se održava od 2006. godine.

²² Od 1991. godine se nadomak Niša održava Međunarodna književna kolonija „Sićevo”, javna manifestacija pod pokroviteljstvom niške Galerije savremene likovne umetnosti, koja okuplja najznačajnije niške, srpske i izabrane književnike iz inostranstva. U Vrbasu se od 1969. godine održava „Festival poezije mladih”, koji je okupljao mlade neafirmisane pesnike iz nekadašnje Jugoslavije, a i danas je jedna od najznačajnijih poetskih manifestacija namenjena mladim pesnicima iz Srbije i regiona.

²³ U Užicu (Srbija) od 1996. godine održava se Jugoslovenski pozorišni festival „Pozorište bez preвода”. Polovinom februara 2019. godine u Plevnu u Bugarskoj osnovano je međunarodno pozorišno udruženje „7 plus”. Udruženje čine pozorišta iz Poljske, Rusije, Litvanije, Estonije, Makedonije, Bugarske i Srbije. Od ove godine u Nišu se održava pozorišni festival „Teatar na raskršću”, na kome će biti izvedene predstave iz Srbije i iz okruženja (Slovenija, Bugarska, Bosna i Hercegovina, Crna Gora), a planirana je i tribina pod nazivom „Teatar Balkana, saradnja na raskršću”. Ideja je da se ponude različite platforme za dijalog stvaralaca i mogućnost saradnje – od razmene programa i umetnika, susreta različitih generacija, pa do koprodukcija. Sa sloganom „Ceo grad je pozornica” u Nišu se, u organizaciji Studentskog kulturnog centra od 2011. godine održava međunarodni festival studentskih pozorišnih scena „Urban fest”, čiji repertoar uglavnom čine predstave studentskih i omladinskih pozorišta iz regiona.

²⁴ „Dragačevski sabor trubača” u Guči započeo je 1961. godine kao godišnji trubački festival i festival folkloru i narodnog stvaralaštva zapadne Srbije, ali se u svetski priznato nadmetanje majstora limene trube i preplitanje srpskih i romskih „trubačkih dijalekata” vinuo tek poslednjeg desetleća.

²⁵ Od 1966. godine u Nišu se svake druge godine održava festival horova pod nazivom „Jugoslovenske horske svečanosti” (danas „Internacionalne horske svečanosti”). Program Festivala obuhvata nastupe horova iz celog sveta, kao i prateće događaje poput tematskih tribina, horskih ateljea, izložbi i sl. U Negotinu se od iste godine održavaju „Mokranjčevi dani”, horske muzičke svečanosti u čast najistaknutijeg srpskog kompozitora Stevana Stojanovića Mokranjca, uz učešće horova iz regiona.

²⁶ Manifestacija *Radost Evrope*, najveća i najstarija međunarodna manifestacija dečjeg stvaralaštva, ustanovljena davne 1969. godine. Pored muzičkog nastupa, grupe dece Evrope prikazuju igru, kulturu i običaje svoje zemlje i druže se nedelju dana u srpskoj prestonici.

²⁷ Međuopštinske omladinske sportske igre opština sa tromeđe Bosne i Hercegovine, Crne Gore i Srbije, najveća smotra amaterskog sporta na Balkanu i u jugoistočnoj Evropi, održava se od 1964. godine.

²⁸ „Gitar art letnji festival” (*Guitar Art Summer Fest*) u Herceg Novom u Crnoj Gori od 2006. godine okuplja vodeće svetske virtuoze na gitari, ali i zaljubljenike u gitaru među osnovnoškolcima, srednoškolcima i studentima sa balkanskog prostora. U Nišu se od 2004. godine održava međunarodno takmičenje gitarista „Naissus guitar festival”, na kome se takođe predstavljaju istaknuti gitaristi.

- Podrška otvaranju i radu *Domova kulture* nacionalnih manjina;³⁰
- Upoznavanje sa praznicima i običajima manjinskih naroda i njihovo zajedničko proslavljanje;³¹
- Književni seminari o stvaralaštvu pisaca iz redova manjinskih nacionalnih grupa;³²
- Organizovanje multikulturnih volonterskih kampova za decu i omladinu;³³
- Kreiranje edukativnih programa za osnovne i srednje škole o interkulturalnom dijalogu;³⁴
- Uvođenje *Romologije* kao akademske discipline koja bi pružala znanja o Romima kao transgraničnoj etničkoj i kulturnoj manjini na Balkanu;
- Objavljivanje stručnih i naučnih časopisa sa interkulturalističkim sadržajima;³⁵
- Učenje jezika nacionalnih manjina;
- Intenzivna saradnja *Saveta nacionalnih manjina* u nacionalnim i međunarodnim okvirima.

²⁹ Studentski kulturni centar Univerziteta u Nišu od 2008. godine organizuje *Međunarodni studentski festival folklor*. U Vršcu se od 1993. godine organizuje međunarodni festival folklor „Vršački venac”. Pokret za razvoj istočne Srbije od 2011. godine organizuje Međunarodni festival folklor „Malinik”.

³⁰ Uz podršku Grada, u Nišu se priprema otvaranje *Romskog kulturnog centra* u Mesnoj kancelariji „12. februar”.

³¹ „Dužijanca” je žetvena svečanost, koja se u Subotici slavi duže od jednog veka, ali kao kulturni projekat od 1993. godine obuhvata niz različitih manifestacija usmerenih na promociju bunjevačkih Hrvata. Dobar su primer očuvanja tradicije i običaja maskirane karnevalske povorke „Mačkare” srem-skih Hrvata u Golubincima i „Tute” Šokaca u Bačkoj.

³² U Hrvatskoj se realizuje književni seminar „Dani Vladana Desnice”, nazvan po čuvenom hrvatskom piscu srpske nacionalnosti.

³³ Evangelistička akademija Transilvanije organizuje jednom godišnje u letnjim mesecima radni kamp „Doći, videti, spakovati”; mladi iz Srbije i Rumunije uzrasta, između 16 i 20 godina sa znanjem nemačkog jezika, nedelju dana rade, igraju se i druže u gradu Sibiu u Rumuniji, istovremeno upoznajući se sa kulturom susednog naroda.

³⁴ U okviru projekta „Prekogranica interkulturalna saradnja obrazovnih institucija Republike Srbije i Republike Hrvatske”, koji Ministarstvo prosvete, nauke i tehnološkog razvoja RS i Ministarstvo znanosti i obrazovanja RH sprovode zajedno sa Nansen dijalog centrom Srbija i Nansen dijalog centrom Osijek, u Gimnaziji „Svetozar Marković” u Subotici izvedena je od 12. do 14. oktobra 2018. godine obuka za nastavnike OŠ „Julija Benešića” (Ilok), OŠ „Matija Gubec” (Tavankut), Gimnazije „Svetozar Marković” (Subotica) i Prve srednje škole (Beli Manastir). Grupa 484 i Služba Koordinacionog tela Vlade Republike Srbije za opštine Preševo, Bujanovac i Medveđa organizovali su od aprila do decembra 2017. godine na Ekonomskom fakultetu u Bujanovcu seminar stručnog usavršavanja „Mi i oni drugi”, akreditovan za kompetencije interkulturalne i interetničke saradnje, posebno prilagođen kulturnim specifičnostima ove zajednice i predviđen za 70 nastavnika društvenih i humanističkih nauka i jezika iz 2 srednje i 4 osnovne škole.

³⁵ Zavod za kulturu Vojvodine objavljuje časopis za podsticanje i afirmaciju interkulturalne komunikacije „Interkulturalnost”. Filozofski fakultet Univerziteta u Nišu izdavač je „Balkanskih sinteza”, časopisa koji objavljuje radove na jezicima balkanskih naroda.

BIBLIOGRAFIJA

- Allport, G. W. *The Nature of Prejudice*. Reading, MA: Addison-Wesley, 1954.
- Antonić, S. *Izazovi istorijske sociologije*. Beograd: Institut za političke studije, 1995.
- Antonić, S. „Statusna analiza: dopuna ili alternativa klasne analize”. *Sociološki pregled* 43, 3 (2009): 481–502.
- Antonić, S. „Klasni rat: Lenjinovo nasleđe”. *Sociološki pregled* 44, 2 (2010): 159–204.
- Aron, R. *Introduction a la philosophie de l'histoire*. Paris, 1937.
- Aron, R. „Societe Moderne et Sociologie”. Acteur du Quatrieme Congresse mondiale de Sociologie, London, 1959.
- Barrett, M., ed. *Interculturalism and Multiculturalism: Similarities and Differences*. Strasbourg: Council of Europe publishing, 2013.
- Ball, K. „Workplace Surveillance: An Overview”. *Labour History* 51, 1 (2010): 87–106.
- Barker, A. *Novi religiozni pokreti*. Niš: Zograf, 2004.
- Bašić, G. *Multikulturalizam i etnicitet*. Beograd: Institut društvenih nauka, 2018.
- Bašić, G., M. Žagar and S. Tatalović. *Multiculturalism in public policies*. Belgrade, Ljubljana and Zagreb: Institute of Social Sciences, Academic Network for Cooperation in South East Europe, Institute for Ethnic Studies and Centar for International and Security Studies of Faculty of Political Sciences, 2018.
- Beck, U. *Risk Society – Towards a New Modernity*. London: Sage Publications, 1992.
- Beck, U. *World Risk Society*. Cambridge: Polity Press, 1999.
- Beck, U. and E. Beck-Gernsheim. *The Normal Chaos of Love*. Cambridge: Polity, 1995.
- Bell, D. *Coming of Post-industrial Society: A Venture in Social Forecasting*. New York: Basic Books, 1973.
- Berger, P. and T. Luckmman. *Socijalna konstrukcija zbilje*. Zagreb: Naprijed, 1992.
- Bjelajac, B. *Evandeosko hrišćanstvo: osnovne odlike*. Beograd: Ikonos, 2007.
- Blagojević, M. „Religioznost stanovništva SR Jugoslavije”. *Teme* 23, 1–2 (1999): 81–94.
- Blagojević, M. „Religijska situacija u SR Jugoslaviji (Revitalizacija religijskog ponašanja i verovanja)”. *Teme* 27, 4 (2004): 525–552.
- Blauner, R. *Alienation and Freedom*. Chicago: University of Chicago Press, 1964.
- Bloh, E. *Marksove teze o Fojerbahu*. Beograd: BIGZ, 1976.
- Bobić, M. „Prekomponovanje braka, partnerstva i porodice u savremenim društvima”. *Stanovništvo* 1–4 (2003): 65–91.
- Bogdanović, M. *Kvantitativni pristup u sociologiji*. Beograd: Službeni list SFRJ, 1981.
- Bolčić, S. *Tegobe prelaza u preduzetničko društvo*. Beograd: Institut za sociološka istraživanja, 1994.
- Bolčić, S. „Društveni sukobi u sferi rada savremenih društava”. *Sociologija* 42, 3 (2000): 335–248.
- Bolčić, S. *Svet rada u transformaciji*. Beograd: Plato, 2003.
- Bolčić, S. „Treba li zaboraviti Marksovu teoriju društvenog razvoja?”. *Sociologija* 51, 2 (2009): 137–156.
- Borojević, S. *Metodologija eksperimentalnog naučnog rada*. Novi Sad: Radnički univerzitet „Radivoj Čipranov”, 1974.
- Botomor, T. *Elite i društvo*. Beograd: Sedma sila, 1967.
- Bourdieu, P. „The Forms of Capital”. In *Handbook of Theory and Research for the Sociology of Education*, edited by J. Richardson, 241–258. New York: Greenwood, 1986.
- Božilović, N. „Identitet i značenje stila u potkulturi”. *Filozofija i društvo* 2 (2006): 233–253.

- Burdije, P. *Signalna svjetla – prilozi za otpor neoliberalnoj invaziji*. Beograd: Zavod za udžbenike i nastavna sredstva, 1999.
- Braudel, F. *The History of Civilizations: The Past Explains the Present (in On History)*. Chicago: University of Chicago Press, 1959.
- Braverman, H. *Labour and Monopoly Capital: The Degradation of Work in the Twentieth Century*. New York: Monthly Review Press, 1974.
- Brkić, A. „Interkulturni dijalog kroz aktere, strategije i programe studije slučaja: Ujedinjeno kraljevstvo Velike Britanije i Severne Irske, Italija, Makedonija i Srbija”. *Zbornik radova Fakulteta dramskih umetnosti* 18 (2011): 49–66.
- Bogardus, E. S. „Teaching and Social Distance”. *Journal of Educational Sociology* 1, 10 (1928): 595–598.
- Burger, H. *Filozofija tehnike*. Zagreb: Naprijed, 1979.
- Caplow, T. *Sociology of Work*. Minneapolis: University of Minnes, 1962.
- Cardos, I. „Multikulturno obrazovanje prema interkulturnom obrazovanju”. U *Obrazovanje Roma – stanje i perspective*, 9–10. Beograd: Društvo za unapređivanje romskih naselja i Komisija za proučavanje života i običaja Roma SANU, 1998.
- Castells, M. *Uspion umreženog društva*. Zagreb: Golden marketing, 2000.
- Castells, M. *Kraj tisućljeća*. Zagreb: Golden marketing, 2003.
- Churchill, G. A. *Marketing Research: Methodological Formulations* (7th edition). Forth Worth, TX: Dryden Press, 1999.
- Cifrić, I. *Socijalna ekologija*. Zagreb: Globus, 1989.
- Cirn, M. *Upravljanje sa one strane nacionalne države*. Beograd: Filip Višnjić, 2003.
- Collier, D. „The Comparative Method”. In *Political Science: The State of the Discipline*, edited by A. W. Finifter, 105–119. American Political Science Association, 1993.
- Collins, R. *Four Sociological Traditions*. New York, Oxford: Oxford University Press, Questia Media America Inc., 1994.
- Cvejić, S. „Konvergencija sociološke i statističke metodologije – Mogućnost unapređenja empirijskog istraživanja u sociologiji”. *Sociologija* 40, 2 (1998): 259–277.
- Cvitković, I. *Rječnik religijskih pojmova*. Sarajevo: samostalno izdanje, 1991.
- Cvitković, I. „Has the ‘Return’ of Religions Occurred or ‘Return’ to the Religion”. In *Revitalization of Religion: Theoretical and Comparative Approaches*, edited by D. Gavrilović, 15–23. Niš: Yugoslav Society for the Scientific Study of Religion, 2009.
- Ćimić, E. „Političko i religijsko u društvu”. *Teme* 26, 1 (2002): 55–76.
- Čačić-Kumpes, J. „Etničke raznolikosti u Europi i politika kulturnog pluralizma”. U *Etničnost, nacija identitet*, priredili R. Čičak-Chand i J. Kumpes, 71–83. Zagreb: Institut za migracije i narodnost, Naklada Jesenski i Turk i Hrvatsko sociološko društvo, 1998.
- Čaldarović, O. *O pristupima klasifikaciji suvremenih socioloških teorija*. Zagreb: Kulturni radnik, 1990.
- Čalić, D. *Neki aspekti integracije i automatizacije*. Beograd: Privredni pregled, 1963.
- Čupić, Č. *Sociologija: struktura, vrednosti, vladavina*. Beograd: Čigoja i Fakultet političkih nauka, 2002.
- Deutsch, K. W. *Gesellschaftspolitische aspekt der ökologie*. WB II UG/Rm, 1979.
- Dimitrijević, B., ur. *Bela knjiga o interkulturnom dijalogu „Živimo zajedno jednaki u dostojanstvu”*. Beograd: Ministarstvo kulture Republike Srbije, 2009.
- Dirkem, E. *Pravila sociološke metode*. Beograd: Savremena knjiga, 1963.
- Dirkem, E. *O podeli društvenog rada*. Beograd: Prosveta, 1972.

- Дивјак, С. „Мултикултурализам – комунитаризам – либерализам”. *Нова српска политичка мисао* VIII, 1–4 (2001): 25–47.
- Dokmanović, M. *Uticaj neoliberalizma na ekonomska i socijalna prava*. Beograd: Čigolja, 2017.
- Dolmear, F. „Demokratija i multikulturalizam”. U *Nacija, kultura i građanstvo*, prir. S. Divjak, 303–321. Beograd: Službeni list SRJ, 2002.
- Dragojević, S. „Multikulturalizam, interkulturalizam, transkulturalizam, plurikulturalizam: suprotstavljeni ili nadopunjujući koncepti”. U *Kultura, etničnost, identitet*, prir. J. Čačić-Kumpes, 77–90. Zagreb: Institut za migracije i narodnost, Naklada Jesenski i Turk i Hrvatsko sociološko društvo, 1999.
- Драшкових, Ч. *Речник пастирско-педагошке теологије*. Београд: СУПСЦ, 1982.
- Durkheim, E. „Одређење моралне чињенице”. *Ideje* 6 (1970): 243–245.
- Ђорђевић, Д. В. *Пророци „нове истине”: секте и култови*. Ниш: JUNIR, 1998.
- Ђорђевић, Д. В. „Сociолошки увид у културу православлја (Српско православлје и СПС)”. *Теме* 24, 1–2 (2000): 161–175.
- Ђорђевић, Д. Б. „Конфесија”. *Теме* XXVII, 3 (2003а): 408.
- Ђорђевић, Д. Б. *Секте и култови*. Београд: ИП „Ж. Албуљ”, 2003б.
- Ђорђевић, Д. Б. „О протестантизацији Рома Србије – уводна расправа”. *Религија и толеранција* 1, 1 (2004): 103–112.
- Ђорђевић, Д. Б. „Протестантизација Рома Србије”. У *Муке са светим*, приредио и уводну студију написао Д. Б. Ђорђевић, 145–154. Ниш: Нишки културни центар, 2007.
- Ђорђевић, Драгољуб В. „Преобраћање Рома на протестантизам (Model, činioци, тумачење)”. У *Konverzija i kontekst (Teorijski, metodološki i praktični pristup religijskoj konverziji)*, 227–244. Novi Sad: Centar za empirijska istraživanja religije, 2009.
- Ђорђевић, Д. Б. *Целна социологија за почетнике*. Ниш: Машински факултет у Нишу, 2017.
- Ђорђевић, Д. Б. и Б. Ђуровић. *Од магије до науке (Системи идеја, веровања и праксе)*. Ниш: ДОМ, 1994.
- Ђорђевић, Д. Б. и Д. Тодоровић. *Устала Јемка (Текије, тарикати и шејхови нишких Рома)*. Ниш: Филозофски факултет у Нишу, 2009.
- Ђорђевић, М. *Sociologija*. Beograd: Naučna knjiga, 1992.
- Ђурић, М. *Problemi sociološkog metoda*. Beograd, 1982.
- Ђурић, М. *Sociologija Maksa Vebera*. Zagreb: Naprijed, 1987.
- Ђуровић, Б. „Анимизам”. *Теме* XXVII, 3 (2003): 396–397.
- Ђуровић, Б. *Глобализација – изазови и контроверзе*. Нови Сад и Ниш: Прометеј и Машински факултет у Нишу, 2019.
- Дžамић, В. „Globalizacija: njeno teorijsko utemeljenje i njene protivrečnosti”. *Zbornik Matice srpske za društvene nauke* januar (2014): 1001–1011.
- Engels, F. *Poreklo porodice, privatne svojine i države*. Beograd: Kultura, 1960.
- Енциклопедија живих религија*. Београд: Нолит 1990.
- Eriksen, T. H. *Etnicitet i nacionalizam*. Beograd: Biblioteka XX vek, 2004.
- Etzioni, A. *A Comparative Analysis of Complex Organizations: On Power, Involvement, and their Correlates*. New York: Free Press, 1975.
- Fiamengo, A. *Osnove opće sociologije*. Narodne novine, Zagreb, 1971.
- Friedmann, G. and P. Navile. *Sociologija rada*. Sarajevo: Veselin Masleša, 1972.
- Fromm, Erich. *Imati ili biti*. Zagreb: Naprijed, 1979.
- Fuko, M. *Nadzirati i kažnjavati*. Beograd: Prosveta, 1997.

- Fuko, M. *Oko moći* (intervju u Bentam, *Panoptikum*). Novi Sad: Mediterran Publishing, 2014.
- Fukujama, F. *Sudar kultura (Poverenje) – društvene vrline i stvaranje prosperiteta*. Beograd: Zavod za udžbenike i nastavna sredstva, 1997.
- Гавриловић, Јб. „Меклуан и сан о Златном Добу Шљиве”. *Нова српска политичка мисао* VIII, 1–4 (2001): 111–135.
- Gellner, E. *Nations and Nationalism*. Oxford: Blackwell, 1983.
- Golubović, Z. *Ja i drugi (Antropološka istraživanja individualnog i kolektivnog identiteta)*. Beograd: Republika, 1999.
- Ghauri, P. and K. Grønhaug. *Research Methods in Business Studies* (3rd edition). FT Pearson Research Methods for International Business. London: Edward Elgar, Cheltenham, 2010.
- Giddens, A. *The Consequences of Modernity*. Standford, California: Stanford University Prerss, 1990.
- Giddens, A. *Sociology*. Cambridge: Polity Press. 1995.
- Gidens, E. *Posledice modernosti*. Beograd: Filip Višnjić, 1998.
- Gidens, A. *Sociologija*. Ekonomski fakultet, Beograd, 2003.
- Gidens, A. *Klimatske promene i politika*. Beograd: Klio, 2009.
- Gleaser, B. *Einfunhrang in die Humanokologie*. II UG dp, 1983.
- Goričar, J. *Pregled socioloških teorija*. Beograd: Rad, 1969.
- Gorz, A. *Farewell to the Working Class*. London: Pluto Press, 1982a.
- Gorz, A. *Ekologija i politika*. Beograd: Prosveta, 1982b.
- Gofman, E. *Kako se predstavljamo u svakodnevnom životu*. Beograd: Geopoetika, 2000.
- Grint, K. *The Sociology of work* (2nd edition). Cambridge: Polity Press, 1998.
- Graham, S. and D. Wood. „Digitizing Surveillance: Categorization, Space, Inequality”. *Critical Social Policy* 23, 2 (2003): 227–248.
- Grint, K., *The Sociology of Work*, Polity, Cambridge, 2003.
- Gud, V. and P. Het. *Metodi socijalnog istraživanja*. Beograd: Vuk Karadžić, 1966.
- Gudkov, L. D. „Dynamics of Ethnic Stereotypes”. *Russian Social Science Review* 37, 3 (1996): 54–65.
- Habermas, J. *Knowledge and Human Interest*. London: Heineman, 1970.
- Hamilton, D. L. „A Cognitive-attribitional Analysis of Stereotyping”. *Advances in Experimental Social Psychology* 12 (1979): 53–84.
- Hamilton, M. *Sociologija religije*. Beograd: CLIO, 2003.
- Hamlin, J. *Paradigms in sociology*. The University of Minnesota, 2001.
- Haralambos, M. *Uvod u sociologiju*. Zagreb: Globus, 1989.
- Haralambos, M. i Holborn, M. *Sociologija – teme i perspektive*. Zagreb: Golden marketing, 2002.
- Harvi, D. *Kratka istorija neoliberalizma*. Novi Sad: Mediterran Publishing, 2012.
- Held, D. *Models of Democracy*. Cambridge: Polity, 1996.
- Held, D. A. McGrew, D. Goldblatt, and J. Perraton, eds. *Global Transformations*. Cambridge: Polity, 1999.
- Heler, A. *Svakodnevni život*. Beograd: Nolit, 1978.
- Heritage, J. *Garfinkel and Ethnomethodology*. Cambridge: Polity, 1984.
- Hobs, T. *Levijatan*. Beograd: Kultura, 1961.
- Ilić, M. *Sociologija kulture i umetnosti*. Beograd: Naučna knjiga, 1987.
- Ilić, V. „Kvantitativni i kvalitativni pristup u uporednim istraživanjima”. *Sociologija* 42, 2 (2000): 235–257.

- Indić, T. „Interkulturalizam, nacija i religija”. U *Interkulturalnost u multietničkim društvima*, uredio B. Jakšić, 245–263. Beograd: Forum za etničke odnose, 1995.
- Ivković, R. *Sociološki rečnik*. Prizren: Prizrenske novine, 1998.
- Jakovljević, D. „Kumulativizam i monizam modela u tumačenju istorije nauke”. *Teme* 28, 1 (2004): 81–106.
- Jakšić, Z. *Uvod u ekonomsko obrazovanje*. Zagreb: Informator, 1979.
- Jambrek, S. *Crkve reformacijske baštine u Hrvatskoj*. Zagreb: Bogoslovni institut, 2003.
- Jovanov, L. „Različite perspektive tumačenja interkulturalizma – Francuska, Nemačka, Hrvatska i Srbija”. *Antropologija* 13, 3 (2013): 109–130.
- Jovanović, Đ. „Zašto je Srbija sama? (Pitanja)”. U *Geokultura razvoja i kultura mira na Balkanu (Etnička i religijska pozadina)*, uredili Lj. Mitrović, D. B. Đorđević i D. Todorović, 423–459. Niš: Institut za sociologiju – Filozofski fakultet u Nišu, 2006.
- Jovanović, N. „Društvene promene i univerzitet”. U *Prometejska sociologija u stvaralaštvu Ljubiše Mitrovića*, uredile D. Zaharijevski i G. Stojić. Niš: Filozofski fakultet, 2016.
- Капушћински, Р. „Срести странца, одлучујући догађај”. *Le Monde diplomatique* (издање на српском језику) 2, 3 (2006): 28–29.
- Kastels, M. *Moć komunikacija*. Beograd: Clio, 2014.
- Katunarić, V. „Tri lica kulture”. *Društvena istraživanja* 5, 5–6 (1996): 831–858.
- Knoblauch, H. *Sociologija religije*. Zagreb: Demetra, 2004.
- King, G., R. O. Keohane, and S. Verba. *Designing Social Inquiry*. Princeton, New Jersey: Princeton University Press, 1994.
- Koenen-Iter, Ž. *Sociologija elita*. Beograd: Clio, 2005.
- Koković, D. *Pukotine kulture*. Novi Sad: Prometej, 2005.
- Kolakovski, L. *Glavni tokovi marksizma*, I–III. Beograd: BIGZ, 1985.
- Korać, V. *Marks i savremena sociologija*. Beograd: BIGZ, 1976.
- Kostadinović, A. *Sociologija rada*. Beograd: Želnid, 2004.
- Kozić, P. *Sociologija*. Beograd: Zavod za udžbenike i nastavna sredstva, 1984.
- Kozić, P. i V. Minić. *Sociologija*. Beograd: Kultura, 1999.
- Крстић, Д. „Сабор на Кадибогазу: прилог познавању граничних сабора”. *Teme* 35, 4 (2011): 1575–1602.
- Krstić, Lj. *Udruženi rad i naučno-tehnički progress*. Beograd: Savremena administracija, 1980.
- Кубурић, З. „Преобраћење”. *Teme* XXVII, 3 (2003): 403–406.
- Kuburić, Z. i D. Gavrilović. „Verovanje i pripadanje u savremenoj Srbiji”. *Religija i tolerancija* 10, 18 (2012): 7–19.
- Kuhn, T. *The Structure of the Scientific Revolutions* (2nd edition). Chicago: The University of Chicago, 1970.
- Kuljić, T. „Duge senke Manifesta komunističke partije”. *Sociološki pregled* 52, 2 (2018): 628–652.
- Kundačina, M. *Činioci ekološkog vaspitanja i obrazovanja učenika*. Užice: Učiteljski fakultet, 1998.
- Kuvačić, I. *Sociologija*. Zagreb: Školska knjiga, 1989.
- Kuzmanović, B. „Stereotipije o Romima i etnička distanca prema Romima”. *Sociologija* 34, 1 (1992): 119–126.
- Kymlicka, W. „Etnički odnosi i zapadna politička teorija”. *Habitus* nulti broj (1999): 17–68.

- Lakatos, I. and A. Musgrave, eds. *Criticism and the Growth of Knowledge*. Cambridge: Cambridge University Press, 1981.
- Lalman, M. *Istorija socioloških ideja: Tom I – od početaka do Vebera*. Beograd: Zavod za udžbenike i nastavna sredstva, 2004a.
- Lalman, M. *Istorija socioloških ideja: Tom II – od Parsonsa do savremenih sociologa*. Beograd: Zavod za udžbenike i nastavna sredstva, 2004b.
- Lazarsfeld, P. and A. R. Obershall. „Max Weber and Empirical Research”. *American Sociological Review* April (1965): 185–199.
- Lazić, M. „Uvod: Konsolidacija liberalno-demokratskog poretka i formiranje političke elite u Srbiji”. U *Političke elite u Srbiji u periodu konsolidacije kapitalističkog poretka*, uredio M. Lazić, 9–26. Institut za sociološka istraživanja Filozofskog fakulteta; Čigoja štampa, Beograd, 2016.
- Leadbeater, C. *Living on Thin Air: The New Economy*. London: Viking, 1999.
- Lefebvre, A. *Dijalektički materijalizam – kritika svakidašnjeg života*. Zagreb: Naprijed, 1959.
- Lijphart, A. „Comparative Politics and Comparative Method”. *American Political Science Review* 65 (1971): 682–693.
- Lippman, W. *Public Opinion*. New York: Harcourt-Brace, 1922.
- Лощонц, А. „Културна плуралност: апотеоза различитости или пракса прихватања”. *Нова српска политичка мисао* VIII, 1–4 (2001): 7–23.
- Lošonc, A. i D. Prole, prire. *Aporije multikulturalizma*. Novi Sad: Mediterran Publishing, 2012.
- Lukić, R. *Teorija države i prava*. Beograd: Savremena administracija, 1964.
- Lukić, R. D. *Sociologija morala*. Beograd: SANU – Posebna izdanja; knjiga 75.
- Lukić, R. *Osnovi sociologije*. Beograd: Naučna knjiga, 1975.
- Lukić, R. *Osnovi sociologije* (sabrana dela R. Lukića – tom 6). Beograd, 1995.
- Malešević, K. „Sociološki smisao eko-rizika”. *Teme* 26, 2 (2002): 267–287.
- Malhorta, M. and G. Varun. „An Assessment of Survey Research in POM: From Constructs to Theory”. *Journal of Operations Management* 16, 4 (1998): 407–425.
- Mandić, O. *Leksikon judaizma i kršćanstva*. Zagreb, Matica hrvatska, 1969.
- Mandra, A. *Osnovi sociologije*. Podgorica: CID I Univerzitet Crne Gore, 2001.
- Mandzaridis, G. I. *Sociologija hrišćanstva*. Beograd: Hrišćanski kulturni centar, 2004.
- Manhajm, K. *Ideologija i utopija*. Beograd: Nolit, 1978.
- Marinković, D. *Uvod u sociologiju*. Novi Sad: Mediterran Publishing, 2008.
- Marinović-Bobinac, A. *Necrkvena religioznost u Hrvatskoj*. Zagreb: Institut za društvena istraživanja, 1995.
- Marjanović, M. i S. Markov. *Osnovi sociologije*. Novi Sad: Prirodno-matematički fakultet u Novom Sadu, 2003.
- Marković, D. Ž. *Sociologija rada*. Beograd: Savremena administracija, 1979.
- Marković, D. Ž. *Socijalna ekologija*. Beograd: Zavod za udžbenike i nastavna sredstva, 1986.
- Marković, D. Ž. *Sociologija rada*. Beograd: Savremena administracija, 1987.
- Marković, D. Ž. *Sociologija rada*. Beograd: Savremena administracija, 1992.
- Marković, D. Ž. *Socijalna ekologija*. Beograd: Zavod za udžbenike i nastavna sredstva, 1994.
- Marković, D. Ž. i I. Bulatović. *Sociologija – osnovni pojmovi i problem*. Niš: MB Grafika, 2006.
- Marković, D. Ž., Z. T. Golenkova i U. Šuvaković. *Sociologija*. Kosovska Mitrovica: Filozofski fakultet Univerziteta u Prištini sa privremenim sedištem u Kosovskoj Mitrovici, 2009.
- Marković, D. Ž. *Socijalna ekologija*. Beograd: Zavod za udžbenike, 2015.
- Marks, K. *Izabrana dela* (Knjiga II), Kultura, Beograd, 1950.

- Marks, K. *Kapital*, 3–4. Beograd: Kultura, 1964.
- Marks, K. *Ekonomsko-filozofski rukopisi iz 1844. i Rani radovi*. Zagreb: Naprijed, 1973.
- Marks, K. i F. Engels. *Izabrana dela*, tom I. Beograd: Kultura, 1950.
- Marks, K. i F. Engels. *Nemačka ideologija* (I deo). Beograd: Kultura, 1956.
- Markuze, H. *Kultura i društvo*. Beograd: BIGZ, 1977.
- Merton, R. *Social Theory and Social Structure*. New York: Free Press, 1957.
- Merton, R. K. *Social Theory and Social Structure*. London: Pree Press of Glencoe, Colier-Mc Millan, 1964.
- Mesić, M. *Multikulturalizam – društveni i teorijski izazovi*. Zagreb: Školska knjiga, 2006.
- Mihailović, S. „Etnički stereotipi i heterostereotipi na Kosovu”. *Sociologija* 40, 3 (1998): 411–426.
- Mihailović, S., ur. *Od novinara do nadničara. Prekarni rad i život*. Beograd: Don Graf, FOD i Centar za razvoj sindikalizma, 2015.
- Миодраговић, Б. *Мултикултурализам: успон и пад једне идеје*. Бања Лука: Универзитет у Бањој Луци – Факултет политичких наука, 2016.
- Mesarić, M. *Uvod u analizu tehničkog napretka*. Zagreb: Ekonomski fakultet, 1970.
- Michels, R. *Political Parties*. New York: Free Press, 1967 [1911].
- Milanović, B. *Dva lica globalizacije*. Beograd: Arhipelag, 2007.
- Milanović, B. *Globalna nejednakost*. Beograd: Akademska knjiga, 2016.
- Milanović, V. *Sociologija*. Beograd: Službeni list, 1984.
- Milenković, P. *Istorijska sociologija (Sociološka hrestomatija)*. Novi Sad: Mediterran Publishing, 2009.
- Milenković, P. *Ogledi iz sociologije savremenosti*. Novi Sad: Mediterran Publishing, 2016.
- Milić, A. *Sociologija porodice*. Beograd: Čigoja štampa, 2007.
- Milić, A. et al. *Vreme porodica (Sociološka studija o porodičnoj transformaciji u savremenoj Srbiji)*. Beograd: Institut za sociološka istraživanja i Čigoja štampa, 2010.
- Milić, V. *Sociološki metod*. Nolit, Beograd, 1965.
- Miller, D. C. and W. H. Form, *Industrijska sociologija*. Zagreb: Panorama, 1966.
- Mils, R. *Sociološka imaginacija*. Beograd: Savremena škola, 1964.
- Mills, W. C. *Bijeli ovratnik*. Zagreb: Naprijed, 1979.
- Milosavljević, Lj. „Rad i stvralaštvo”. U *Rad kao sudbina*, uredili D. B. Đorđević i B. Đurović, B. Niš: Mašinski fakultet u Nišu i JUNIR, 1995.
- Milosavljević, Lj. *Pod/sticanje slobode*. Niš: Filozofski fakultet u Nišu, 2008.
- Milosavljević, S. i I. Radosavljević. *Repetitorijum iz metodologije društvenih istraživanja*. Beograd: Institut za političke studije, 1988.
- Milosavljević, S. i I. Radosavljević. *Osnovi metodologije političkih nauka* (treće, izmenjeno i dopunjeno izdanje). Beograd: Službeni glasnik, 2006.
- Milošević, B. *Umeće rada*. Novi Sad: Prometej, 2004a.
- Milošević, B. „Transformacija organizacije rada u procesima globalizacije: uticaj novoliberalne ideologije”. *Sociologija* 46, 2 (2004b): 143–166.
- Milošević, B. „Tradicionalno i savremeno poimanje rada”. U *Rad, tehnika i etika u eri globalizacije*, uredili D. B. Đorđević i M. Tasić. Niš: Mašinski fakultet i JUNIR, 2015.
- Mills, C. W. *The Power Elite*. New York: Oxford University Press, 1956.
- Mils, R. *Sociološka imaginacija*. Beograd: Savremena škola, 1964.
- Mišković, M. *Ekološka kriza i ekološka svest omladine*. Beograd i Šabac: Viša škola za obrazovanje vaspitača i Eko centar, 1997.

- Mišković, M. *Ekološka kriza i ekološka svest omladine* (doktorska disertacija). Beograd: Univerzitet u Beogradu, FPN, 1999.
- Mišković, M. *Sociologija*. Beograd: Službeni glasnik, 2003.
- Mitić, G. „Rizici u životnoj sredini, tehnologija i društvo”. *Ecologica* 7, 1 (2000): 12–17.
- Mitrović, Lj. *Uvod u sociologiju*. Niš: Univerzitet u Nišu, 1986.
- Mitrović, Lj. *Sociologija*. Beograd: Stručna knjiga, 1988.
- Mitrović, Lj. *Savremeno društvo – strategije razvoja i akteri*. Beograd: Institut za političke studije i Udruženje „Nauka i društvo”, 1996.
- Mitrović, Lj. *Opšta sociologija*. Beograd: Stručna knjiga, 2000.
- Mitrović, Lj. *Put u zavisno društvo – bilans tranzicije na Balkanu*. Beograd: Institut za političke studije, 2004.
- Mitrović, Lj. *Sociologija*. Beograd: Institut za političke studije, 2008.
- Mitrović, Lj. „Raskršća i alternative savremene levice (marginalije povodom 170 godina od prvog izdanja Manifesta Komunističke partije)”. *Sociološki pregled* 52, 2 (2018): 471–497.
- Mitrović, Lj. i D. Todorović. *Sociologija i istorija (Hrestomatija iz istorijske sociologije)*. Niš: Filozofski fakultet i Prosveta, 2003.
- Moren, E. *Duh vremena*, II. Beograd: BIGZ, 1979.
- Moreno, J. L. *Osnovi sociometrije*. Beograd: Savremena škola, 1962.
- Mos, M. *Sociologija i antropologija*, knjiga I. Beograd: Prosveta, 1981.
- Mos, F. i P. Fokone. *O sociologiji* (Sociološka biblioteka, br. 1) (Predgovor Mih. Avramovića). Beograd, 1940.
- Mosca, G. *The Ruling Class*. New York: McGraw Hill, 1923.
- Nadić, D. *Ekologizam i ekološke stranke*. Beograd: Službeni glasnik, 2007.
- Nejgel, E. *Struktura nauke*. Beograd: Nolit, 1974.
- Nemanjić, M. „Pravoslavne crkve na Balkanu: Kulturno-istorijski razlozi njihove posebnosti”. *Teme* 20, 1–2 (1977): 59–77.
- Nojman, F. *Demokratska i autoritarna država*. Zagreb: Naprijed, 1974.
- Ossowski, S. *Klasna struktura u društvenoj svijesti*. Zagreb: Naprijed, 1981.
- Orlović, S. *Politička sociologija*. Beograd: Univerzitet u Beogradu, Fakultet političkih nauka, 2019.
- Pakulski, J. and M. Waters. *The Death of Class*. London: Sage, 1996.
- Pantelić-Vujančić, S. *Savremena sociologija*. Beograd: Saobraćajni fakultet, 1996.
- Pantić, D. „Changes in Ethnic Stereotypes of Serbs”. *Sociologija* 38, 4 (1996): 561–583.
- Pareto, V. *Kruženje elita – Primena socioloških teorija*. Novi Sad: Mediterran Publishing, 2017.
- Parsons, T. *Moderna društva*. Niš: Gradina, 1992.
- Pavićević, V. *Osnovi etike*. Beograd: BIGZ, 1974.
- Pavićević, V. *Sociologija religije sa elementima filozofije religije*. Beograd: BIGZ, 1980.
- Pečujlić, M. *Budućnost koja je počela*. Beograd: Institut za političke studije i FPN, 1965.
- Pečujlić, M. *Globalizacija: dva lika sveta*. Beograd: Gutembergova galaksija, 2002.
- Petković, V. *Sociologija rada*. Beograd: Ekonomski fakultet, 1995.
- Petković, V. *Elementi sociologije*. Beograd: Čigoja, 1998.
- Petrović, D. „Upotreba informaciono-komunikacionih tehnologija u svrhu nadziranja u radnim organizacijama – slučaj Srbije”. *Sociološki pregled* 51, 1 (2017): 81–108.
- Petrović, S. *Estetika i sociologija. Uvod u savremenu sociologiju umetnosti*. Beograd: Ideja, 1975.

- Piore, M. J. and C. F. Sabel. *The Second Industrial Divide: Possibilities for Prosperity*. New York: Basic Books, 1984.
- Platon. *Država*. Beograd: BIGZ, 1983.
- Popadić, D. i M. Biro. „Autostereotipi i heterostereotipi Srba u Srbiji”. *Nova srpska politička misao (Posebno izdanje – Etnički stereotipi)* 9, 3 (2002): 33–56.
- Popper, K. *The Logic of Scientific Discovery*. London: Hutschinson, 1959.
- Popović, M. *Problemi društvene strukture*. Beograd: Kultura, 1967.
- Popović, M. *Problemi savremene strukture*. Beograd: BIGZ, 1974.
- Radenović, P. *Opšta sociologija*. Beograd: Savremena administracija, 1995.
- Radivojević, R. *Sociologija tehnike*. Fakultet tehničkih nauka, Novi Sad, 2013.
- Radivojević, R. „Tehnizacija, humanizacija i tehnološko-kulturni imperijalizam”. U *Rad, tehnika i etika u eri globalizacije*, uredili D. B. Đorđević i M. Tasić, 41–52. Niš: Mašinski fakultet i JUNIR, 2015.
- Radivojević, R. i S. Pejić. „Naučno-tehnički potencijal, digitalizacija i društvene promene”. U *Rad, inženjerstvo i profesionalna etika u doba globalizacije*, uredili D. B. Đorđević i B. Đurović. Niš i Novi Sad: Mašinski fakultet i Prometej, 2018.
- Radulović, J., M. Bošnjak, T. Spariousu, M. Pavković, S. Kotlica, S. Simić, M. Pantović i M. Krunic-Lazić. *Koncept održivog razvoja*. Beograd: Savezno ministarstvo za razvoj, nauku i životnu sreidnu, 1997.
- Rajić, Lj. „Interkulturalno opštenje između računa i uživljanja”. U *Rasizam i ksenofobija*, uredio B. Jakšić, 57–70. Beograd: Forum za etničke odnose, 1998.
- Raspopović, M. *Društvena nauka i tehnika*. Beograd: Stručna knjiga, 1987.
- Rašković, V. *Sociologija rada*. Beograd: Savremena administracija, 1984.
- Репстад, П. *Шта је социологија?* Лозница: Карпос, 2019.
- Речник српскохрватскога књижевног језика*, књ. 4. Нови Сад: Матица српска, 1982.
- Richter-Malabotta, M. „Managing Cultural Transitions: Multi-culturalism, Interculturalism and Minority Policies”. In *The Emerging Creative Industries in Southeastern Europe*, edited by N. Švob-Đokić, 113–125. Zagreb: Institute for International Relations, 2005.
- Rihtta, R. i sar. *Civilizacija na raskršću*. Beograd: Komunist, 1972.
- Ricer, Dž. *Savremena sociološka teorija i njeni klasični koreni*. Beograd: Službeni glasnik, 2009.
- Rot, N. *Osnovi socijalne psihologije*. Beograd: Zavod za udžbenike i nastavna sredstva, 1975.
- Sagoff, M. *The Economy of the Earth*. Cambridge: Cambridge University Press, 1988.
- Saks, Dž. J. *Doba održivog razvoja*. Beograd: Službeni glasnik, 2014.
- Sartori, Đ. *Stranke i stranački sustavi (Analitički okvir)*. Zagreb: Politička kultura, 2002.
- Saunders, P. *Social Class and Stratification*. London: Routledge, 1999.
- Schmidt, G. B. and K. W. O'Connor. „Fired for Facebook: Using NLRB Guidance to Craft Appropriate Social Media Policies”. *Business Horizons* 58, 5 (2015): 571–579.
- Schneider, H., ur. *Povijest rada*. Zagreb: Grafički zavod Hrvatske, 1987.
- Scopol, T. and M. Somers. „The Uses of Comparative History in Macroscopic Inquiry”. *Comparative Studies in Society and History* 22, 2 (1980): 174–197.
- Semprini, A. *Multikulturalizam*. Beograd: CLIO, 1999.
- Simić, D. *Metode nauke i tehničkog razvoja*. Kragujevac: DSP-mecatronic, 2002.
- Simowitt, R. L. and B. L. Price. „Progress in the Study of International Conflict – A Methodological Critique”. *Journal of Peace Research* 23, 1 (1986): 29–40.
- Славкова, Магдалена. *Циганите евангелисти в България*. София: Парадигма, 2007.

- Smit, D. *Usporišje sociologije*. Beograd: Zavod za izdavanje udžbenika, 2001.
- Sociološki leksikon*. Niš: Savremena administracija, 1982.
- Sorokin, P. *Sociologija*. Beograd: Geca Kon, 1933.
- Spasić, I. *Značenje susreta: Goffmanova sociologija interakcije*. Beograd: Institut za filozofiju i društvenu teoriju i „Filip Višnjić”, 1996.
- Stanković-Pejnović, V. „Identitet i multikulturalizam nacionalnih država na Balkanu”. *Matica* 11, 43 (2010a): 127–156.
- Stanković-Pejnović, V. „Mogu li ‘nacionalne države’ na Balkanu negirati multikulturalizam?” *Sociološka luča*, 4, 2 (2010b): 103–115.
- Stanojčić, I. *Predmet opšte sociologije – njen odnos prema drugim naukama*. Beograd: Savremena škola, 1964.
- Stiglic, Dž. *Protivrečnosti globalizacije*. Beograd: SBM-h, 2002.
- Stojković, B. „Granice, manjine i stranci u interkulturalnom prostoru Balkana”. U *Granice – izazov interkulturalnosti*, uredio B. Jakšić, 189–200. Beograd: Forum za etničke odnose, 19-97.
- Stojković, B. „Multikulturalizam, Balkan i planetarna kultura”. U *Multikulturalizam*, 147–59. Beograd: Clio, 2004.
- Stojković, M. „Istorijski oblici rada i podela rada”. U *Rad kao sudbina*, uredili D. B. Đorđević i B. Đurović. Niš: Mašinski fakultet i JUNIR, 1995.
- Supek, R. *Društvene predrasude*. Beograd: Radnička štampa, 1973.
- Suzić, N. *Sociologija obrazovanja*. Srpsko Sarajevo: Zavod za udžbenike i nastavna sredstva Republike Srpske, 2001.
- Šamić, M. *Kako nastaje naučno djelo* (šesto izdanje). Sarajevo: Svjetlost, 1984.
- Šerifović, S. *Naučno-tehnički progres i društveno-ekonomski razvoj BiH*. Sarajevo: Svjetlost, 1976.
- Šešić, B. *Savremeni čovek i svet*. Beograd: Zavod za izradu udžbenika, 1969.
- Šešić, B. *Osnovi metodologije društvenih nauka*, treće izdanje. Beograd: Naučna knjiga, 1982.
- Šijaković, I. *Šarm srednje klase*. Zemun: Prometej, 1999.
- Šijaković, I. *Sociologija*. Banja Luka: Univerzitet u Banjoj Luci, Ekonomski fakultet, 2008.
- Škorić, M. i A. Kišjuhas. *Vodič kroz ideologije*, I. Novi Sad: Alternativna kulturna organizacija, 2014.
- Šušnjić, Đ. *Kritika sociološke metode*. Niš: Gradina, 1973.
- Šušnjić, Đ. *Znati i verovati*. Zagreb: Stvarnost, 1982.
- Šušnjić, Đ. „Nauka kao sistem”. *Argumenti* 3–4 (1982): 64–88.
- Šušnjić, Đ. „Ideologija”. U *Enciklopedija političke kulture*, 373–381. Beograd: Savremena administracija, 1993.
- Šušnjić, Đ. *Religija*, I. Beograd, Čigoja štampa, 1998.
- Tadić, Lj. *Nauka o politici*. Beograd: Rad, 1988.
- Tarner, Dž. *Sociologija*. Novi Sad i Beograd, Mediterran Publishing i Centar za demokratiju, 2009.
- Tejlor, Č. „Politika priznavanja”. *Habitus* 1 (2000): 1–44.
- Tejlor, Č. i sur. *Multikulturalizam – ispitivanje politike priznanja*. Novi Sad: Centar za multikulturalnost, 2003.
- Tenies, F. „Zajednica i društvo” (u knjizi *Teorija o društvu*, I tom). Beograd: Vuk Karadžić, 1960.
- Thompson, P. i D. McHugh. *Work Organizations*. Basingstoke: Macmillan, 1990.
- Todorović, A. *Sociologija*. Beograd: Savremena administracija, 1976.

- Тодоровић, Д. „Екуменизам”. *Теме* XXVII, 3 (2003): 388–389.
- Тодоровић, Д. *Друштвена удаљеност од Рома (Етничко-религијски оквир)*. Ниш и Нови Сад: Филозофски факултет у Нишу и Stylos, 2007.
- Todorović, D. „Uloga kulturnih faktora u protestantizaciji Roma jugoistočne Srbije”. *Kultura* 136 (2012a): 376–402.
- Тодоровић, Д. „Етнографско-социографски показатељи раширености протестантских верских заједница у југоисточној Србији (са посебним освртом на Роме протестанте)”. *Етнолошко-антрополошке свеске* 19 (2012b): 87–111.
- Тодоровић, Д. „Суштина верског учења као богословски фактор протестантизације Рома југоисточне Србије”. *Култура* 141 (2013): 53–72.
- Тодоровић, Д. „Улога богословских фактора у протестантизацији Рома југоисточне Србије”. У Тибор Варади, Д. Б. Ђорђевић и Г. Башић (ур.) *Прилози стратегији унапређења положаја Рома*, 113–136. Београд: САНУ и Заштитник грађана Републике Србије, 2014а.
- Todorović, D. „Roma and Conversion to Protestantism: An Example of Southeast Serbia”. In *Europe as a Multiple Modernity: Multiplicity of Religious Identities and Belonging*, edited by M. Topić and S. Sremac, 228–251. Newcastle: Cambridge Scholars Publishing, 2014b.
- Тодоровић, Д. „Стање и перспективе политичког активизма међу Ромима пентекосталцима у југоисточној Србији”. *Теме* 38, 3 (2014ц): 999–1018.
- Тодоровић, Д. *Роми на трећи начин (Утицај протестантизма на свакидашњу културу Рома)*. Ниш и Нови Сад: ЈУНИР и Прометеј, 2015.
- Todorović, D. „Romanipe in Transition: Protestantization of Roma”. *Facta Universitatis: series Philosophy, Sociology, Psychology and History* 15, 1 (2016): 39–52.
- Тодоровић, Д. и Д. Б. Ђорђевић. „Утемељење новог верског идентитета код Рома протестаната у југоисточној Србији”. У *500 година протестантске реформације*, приредили Д. Б. Ђорђевић и Д. Тодоровић, 171–204. Ниш: Југословенско удружење за научно истраживање религије и Универзитет у Нишу – Машински факултет, 2017.
- Тодоровић, Д. „Протестантизација Рома: ’бити’ и/или ’имати’”. У *Роми Србије у 21. веку*, уредио Т. Варади. Београд: САНУ, Одељење друштвених наука, Одбор за проучавање живота и обичаја Рома, 2018.
- Toffler, A. *Šok budućnosti*. Rijeka: O. Keršovani, 1975.
- Touranie, A. *La Societe Postindustrielle*. Paris, 1969.
- Touranie, A. *Postindustrijsko društvo*. Beograd: Plato, 1998.
- Трипковић, М. „Мултикултуралност и регионализација у условима транзиције”. *Социолошки преглед* 38, 1–2 (2004): 189–203.
- Трипковић, М. „Мултикултуралност, мултикултурација и права мањина”. *Социолошки преглед* 39, 1 (2005): 81–95.
- Tripković, M. i D. Marinković. *Uvod u sociologiju*. Novi Sad: Fabus, 2004.
- Trkulja, J. D. „Рецепција и критика Manifesta комунистичке партије”. *Sociološki prегled* 52, 2 (2018): 453–470.
- Turen, A. *Sociologija društvenih pokreta*. Beograd: Radnička štampa, 1983.
- Turza, K. „О мултикултурализму”. *Republika* 12, 251 (2000).
- Vajdijanatan, S. *Antidruštveni mediji – kako nas Fejsbuk razdvaja i urušava demokratiju*. Beograd: CLIO, 2018.
- Васић, М. „Исламизација на Балканском полуострву”. *Теме* XXII, 1–2 (1998): 51–63.

- Veber, M. *Privreda i društvo*. Beograd; Prosveta, 1976.
- Veber, M. *Duhovni rad kao poziv*. Novi Sad: Izdavačka knjižarnica Zorana Stojanovića, 1998.
- Veblen, T. *Teorija dokoličarske klase*. Novi Sad: Mediterran Publishing, 2008.
- Veljak, L. „Multikulturalizam nasuprot fundamentalizma”. *Filozofska istraživanja* 37, 2 (2017): 221–229.
- Vidaković, N. *Sociologija*. Novi Sad: CEKOM – books d.o.o., 2008.
- Vidaković, Z. *Tehnika i društvo*. Sarajevo: Univerzitet u Sarajevu, 1966.
- Vidojević, Z. *Kuda ide globalizacija*. Beograd: Filip Višnjić, 2005.
- Vidojević, Z. *Porazi i alternative: pretnja pustoši i etika otpora*. Beograd: Zavod za udžbenike, 2015.
- Virilio, P. *Informatička bomba*. Novi Sad: Svetovi, 2000.
- Virilio, P. *Rat i film 1*. Beograd: Filmski centar Srbije, 2003.
- Volerstin, I. *Opadanje američke moći*. Podgorica: CID, 2004.
- Vukmirica, V. *Tehnički progres i problem zaposlenosti*. Beograd: Eksport-pres, 1968.
- Vukomanović, M. „Religion and Modernity in a New Key”. In *Revitalization of Religion: Theoretical and Comparative Approaches*, edited by D. Gavrilović, 7–14. Niš: Yugoslav Society for the Scientific Study of Religion, 2009.
- Vuletić, V., ur. *Globalizacija – mit ili stvarnost*, Zavod za udžbenike, Beograd, 2003.
- Wallace, W. *Sociological Theory: An Introduction*. Chicago, IL,; Aldine Press, 1969.
- Wallerstein, I. „The Heritage of Sociology. The Promise of Social Sciences”. *Current Sociology* 47 (1999): 1–37.
- Wallerstein, I. „From Sociology to Historical Social Science: Prospects and Obstacles”. *British Journal of Sociology* 51, 1 (2000): 25–35.
- Wildavsky, A. *Searching for Safety*. New York: Transaction, New Brunswick, 1988.
- Wilson, E. B. *An Introduction to Scientific Research*. New York: McGraw-Hill Company, 1952.
- Wright, E. O. *Class, Crisis and the State*. London: NLB, 1978.
- Woodside, A. G. and E. J. Wilson. „Case Study Research Methods for Theory Building”. *Journal of Business and Industrial Marketing* 18, 6/7 (2004): 493–508.
- Wood, S. „The Transformation of Work?” In *The Transformation of Work, Skills, Flexibility and the Labour Process*, edited by S. Wood. London: Unwin Hyman, 1989.
- Yin, R. K. *Case Study Research*. Thousands Oaks: Sage, 1994.
- Зайчарановић, Г. *Филозофија*. Ниш: ИЈ Универзитета у Нишу, 1991.
- Zirojević, O. *Islamizacija na južnoslovenskom prostoru – Dvovertje*. Beograd: Srpski genealoški centar, 2003.
- Zrinščak, S. „Što je religija i čemu religija: sociološki pristup”. *Bogoslovska smotra* 78, 1 (2008): 25–37.
- Zuboff, S. *In the Age of the Smart Machine: The Future of Work and Power*. New York: Basic Books, 1988.
- Žigić, D., S. Janošević-Dotlić, D. Ivanković, V. Pertot i D. Konstatinović. *Metodologija naučnog istraživanja*. Beograd: Srpsko lekarsko društvo, 1992.
- Živković, Lj. *Društvena nadgradnja*. Zagreb: Naprijed, 1960.
- Žunić, D. *Sociologija umetnosti*. Niš: Filozofski fakultet u Nišu, 1995.

REGISTAR IMENA

Adorno, Teodor (Theodor W. Adorno) 112
Ajnštajn, Albert (Albert Einstein) 41, 42, 197
Ajzenk, Hans Jirgen (Hans Jürgen Eysenck) 202
Anaksimandr (Ἀναξίμανδρος) 90
Antonić, Slobodan 30
Aristotel (Ἀριστοτέλης) 28, 37, 63, 76, 91, 92, 145, 146, 164, 194, 211, 213, 214
Aron, Remon (Raymond Aron) 20, 160

Bahtijarević, Štefica 179
Bardžes, Ernest (Ernest Burgess) 97, 239
Barker, Ajlin (Eileen Barker) 255
Barou, H. H. (H. H. Barrows) 240
Bauman, Zigmunt (Zygmunt Bauman) 115, 116
Bek, Ulrih (Ulrich Beck) 38, 144, 244
Bek Gernshajm, Elizabet (Elisabeth Beck Gernsheim) 144
Beker, Hauard (Howard S. Becker) 187
Bekon, Fransis (Francis Bacon) 27
Bel, Danijel (Daniel Bell) 179, 221
Bentam, Džeremi (Jeremy Bentham) 109
Berger, Piter (Peter Berger) 39, 179
Berkli, Džordž (George Berkeley) 76
Blauner, Robert (Robert Blauner) 231
Blumer, Herbert (Herbert George Blumer) 106
Boden, Žan (Jean Bodin) 91
Bodrijar, Žan (Jean Baudrillard) 115
Bogardus, Emori S. (Emory S. Bogardus) 84, 204
Bolčić, Silvano 33, 206
Botomor, Tom (Thomas Burton Bottomore) 174
Braun, Robert (Robert Brown) 185
Brejverman, Hari (Harry Braverman) 231
Burdije, Pjer (Pierre Bourdieu) 150

Cifrić, Ivan 240
Cvitković, Ivan 180, 256

Čačić Kumpes, Jadranka 284
Čemberlen. Hjuston Stjuart (Houston Stewart Chamberlain) 93, 164
Čerčil, Gilbert (Gilbert A. Churchill) 68
Čupić, Čedomir 193

- D**arendorf, Ralf (Ralf Gustav Dahrendorf) 103, 145, 150
Darvin, Čarls (Charles Darwin) 93
Dejvi, Grejs (Grace Davi) 179, 180
Dejvis, Kingsli (Kingsley Davis) 145
Dekart, Rene (René Descartes) 76, 91
Demokrit (Δημόκριτος) 194, 214
Didro, Deni (Denis Diderot) 181
Diltaj, Vilhelm (Wilhelm Dilthey) 49
Dirkem, Emil (Émile Durkheim) 14, 15, 19–24, 35, 39, 40, 48, 50, 57, 62, 64, 98, 101, 120, 135, 187, 191, 211, 231
Divjak, Slobodan 279
Dojč, Karl (Karl Wolfgang Deutsch) 241
Draker, Piter (Peter F. Drucker) 222
- Đ**orđević, Dragoljub B. 177
Đurić, Đorđe 202
Đurović, Bogdan 38
- E**ngels, Fridrih (Friedrich Engels) 23, 25, 188, 195, 207, 208
Eriksen, Tomas (Thomas Hylland Eriksen) 283
Ešovrt, Entoni (Anthony Ashworth) 64
- F**ojerbah, Ludvig (Ludwig Feuerbach) 24
Foks, Džordž (George Fox) 185
Ford, Henri (Henry Ford) 217
Fridman, Žorž (Georges Philippe Friedmann) 33, 211
Frojd, Sigmund (Sigmund Freud) 94, 95
From, Erih (Erich Fromm) 112
Fuko, Mišel (Michel Foucault) 115, 116, 136, 232
Furije, Šarl (Charles Fourier) 182
- G**alilej, Galileo (Galileo Galilei) 17, 91
Gans, Herbert (Herbert Gans) 157
Garfinkel, Harold (Harold Garfinkel) 108
Gavrilović, Ljiljana 282
Gelner, Ernest (Ernest Gellner) 171
Gidens, Entoni (Anthony Giddens) 20, 21, 36, 41, 85, 110, 151, 177
Glazer, B. (B. Gleaser) 240
Gobino, Artur (Joseph Arthur de Gobineau) 93, 94, 164
Gofman, Erving (Erving Goffman) 107, 136
Goldtorp, Džon (John Goldthorpe) 151
Golubović, Zagorka 280
Gorc, Andre 211, 215

Gramši, Antonio (Antonio Gramsci) 112
 Grejl, Artur (Arthur Greil) 258
 Gud, Viljem (William J. Goode) 71
 Gutkov, Lev (Lev D. Gudkov) 203
 Gumplovič, Ludvig (Ludwig Gumpłowicz) 93, 165
 Gurvič, Žorž (Georges Gurvich) 29, 81, 95, 96, 145

Habermas, Jirgen (Jürgen Habermas) 113–115
 Haldun, Ibn (Ibn Khaldun) 211
 Hantington, Semjuel (Samuel P. Huntington) 278
 Haushofer, Karl (Karl Ernst Haushofer) 92
 Hegel, Georg (Georg Wilhelm Friedrich Hegel) 24, 61, 207
 Hekel, Ernest (Ernst Haeckel) 238
 Helvecije (Claude Adrien Helvétius) 181
 Hempel, Karl (Carl Gustav Hempel) 53
 Heraklit (Ἡράκλειτος) 61, 194
 Herodot (Ἡρόδοτος) 29, 91
 Hesiod (Ἡσίοδος) 213
 Het, Pol (Paul K. Hatt) 71
 Hipokrat (Ἱπποκράτης) 91
 Hjum, Dejvid (David Hume) 76
 Hobs, Tomas (Thomas Hobbes) 91, 92, 165
 Holbah, Pol (Paul Henri Thiry d'Holbach) 181
 Horkhajmer, Maks (Max Horkheimer) 112, 113
 Huserl, Edmond (Edmund Husserl) 105

Indić, Trivo 280

Jinger, Milton (Milton J. Yinger) 190
 Jung, Karl Gustav (Carl Gustav Jung) 186

Kant, Imanuel (Immanuel Kant) 61
 Kapušćinski, Rišard (Ryszard Kapuściński) 281
 Kardos, J. (J. Cardos) 280
 Kastels, Manuel (Manuel Castells) 223
 Kastri, Frančesko di (Francesco di Castri) 248
 Kepler, Johan (Johannes Kepler) 91
 Kimlika Vil (Will Kymlicka) 277
 Kiš, Danilo 201
 Kjelen, Rudolf (Johan Rudolf Kjellén) 91
 Knoblah, Hubert (Hubert Knoblauch) 190
 Kolakovski, Lešek (Leszek Kolakowski) 112
 Kolins, Rendal (Randall Collins) 103–105

- Kont, Ogist (Auguste Comte) 14, 16–21, 24, 27, 31, 40, 48, 87, 89, 90, 92, 98, 120
Kopernik, Nikola (Nicolaus Copernicus) 17
Koplov, Teodor (Theodore Caplow) 33
Korš, Karl (Karl Korsch) 112
Kozer, Luis (Lewis Coser) 103, 104, 206
Ksenofont (Ξενοφώντας) 213
Kun, Tomas (Thomas Kuhn) 32, 42, 43
Kuburić, Zorica 257
Kuzmanović, Bora 202, 203
- Labriola, Antonio (Antonio Labriola) 20
Lajbnic, Gotfrid Vilhelm (Gottfried Wilhelm Leibniz) 76, 91
Lazarsfeld, Pol (Paul Felix Lazarsfeld) 40
Lazić, Mladen 162
Le Bon, Gistav (Gustav Le Bon) 95
Lefevr, Anri (Henri Lefebvre) 209, 210
Lenjin, Vladimir Ilić (Владимир Ильич Уљанов Лењин) 145, 147
Lilijefeld, Pol (Paul Lilienfeld) 92, 93
Lipman, Volter (Walter Lippmann) 202
Lofland, Džon (John Lofland) 258
Lošonc, Alpar 279
Luis, Oskar (Oscar Lewis) 156
Lukač, Đerđ (György Lukács) 112
Lukić, Radomir 41
Luman, Niklas (Niklas Luhmann) 98, 100, 101
- Makdugal, Vilijam (William McDougall) 94, 95
Malinovski, Bronislav (Bronisław Malinowski) 98
Maltus, Tomas (Thomas Robert Malthus) 93, 159
Mandić, Oleg 259
Mandra, Anri (Henri Mendras) 101
Manhajm, Karl (Karl Mannheim) 32, 160
Marinović-Bobinac, Ankica 179
Marković, Danilo Ž. 34, 242
Marković, Svetozar 211
Marks, Karl (Karl Marx) 14, 15, 19, 20, 23–25, 31, 35, 39, 50, 61, 89, 102, 103, 105, 112, 114, 120, 121, 136, 137, 145–148, 187, 188, 206–208, 231
Markuze, Herbert (Herbert Marcuse) 112, 114, 235
Martin. Dejvid (David Martin) 179
Mejo, Elton (George Elton Mayo) 217
Merton, Robert (Robert King Merton) 30, 32, 89, 98–101, 136, 137
Mid, Džordž (George Herbert Mead) 20, 105, 106
Mihels, Robert (Robert Michels) 136, 137

Mil, Džon Stjuart (John Stuart Mill) 19, 65, 76, 109
 Miler, Viljem (William Miller) 185
 Mills, Rajt (Charles Wright Mills) 39, 101, 110, 136, 160, 161
 Mirabo, Onore (Honoré Mirabeau) 128
 Monteskje, Šarl-Luj (Charles-Louis Montesquieu) 91, 163
 Moren, Edgar (Edgar Morin) 106
 Moreno, Jakob (Jacob Levy Moreno) 81, 83, 94, 95
 Morgan, Luis (Lewis H. Morgan) 120
 Mos, Marsel (Marcel Mauss) 30
 Moska, Gaetano (Gaetano Mosca) 160, 161
 Mur, Vilbert (Wilbert E. Moore) 145

Navil, Pjer (Pierre Neville) 20, 33
 Nojman, Franc (Franz Leopold Neumann) 112
 Noks, Džon (John Knox) 185
 Novikov, Jakov (Яков Александрович Новиков) 93

Obrenović, Miloš 173
 Ofe, Klaus (Claus Offe) 113
 Olin Rajt, Erik (Erik Olin Wright) 149
 Olport, Gordon (Gordon Alport) 201, 202
 Osvald, Vilhelma (Wilhelm Oswald) 27
 Oven, Robert (Robert Owen) 182

Pantić, Dragomir 202, 203
 Pakulski, Jan (Jan Pakulski) 150
 Pareto, Vilfredo (Wilfried Fritz Pareto) 91, 160
 Parham, Čarls (Charles Fox Parham) 145
 Park, Robert (Robert Ezra Park) 97, 203, 239
 Parsons, Talkot (Talcott Parsons) 28, 98–101, 114, 142, 145
 Pečujlić, Miroslav 88, 225
 Petković, Vlajko 24
 Platon (Πλάτων) 27, 37, 61, 91, 92, 159, 167, 194, 211, 213
 Polok, Fridrih (Friedrich Pollock) 112
 Popper, Karl (Karl Popper) 32, 43

Racel, Fridrih (Friedrich Ratzel) 91
 Racenhofer, Gustav (Gustav Ratzenhofer) 93
 Rajt, Erik Olin (Erik Olin Wright) 149, 150
 Rasel, Čarls (Charles Taze Russell) 185
 Ricer, Džordž (George Ritzer) 21, 108
 Rihta, Radovan 211, 228
 Rikert, Hajnrih (Heinrich John Rickert) 49

- Ros, Edvard (Edward Allsworth Ross) 97
Rot, Nikola 202
Rudi, Dejvid (David Rudy) 258
Ruso, Žan-Žak (Jean-Jacques Rousseau) 145, 181
- Samner, Viljem (William Graham Sumner) 93
Semprini, Andrea (Andrea Semprini) 277, 278
Sen-Simon, Klod Anri (Claude Henri de Saint-Simon) 14–17, 182
Senburi, Semjuel (Samuel Senbury) 185
Sidarta, Gautama 186
Simić, Dušan 41
Skokpol, Teda (Theda Skocpol) 65
Skot, V. H. (W. H. Scoot) 33
Smit, Adam (Adam Smith) 109, 146, 208, 211
Smit, Entoni (Anthony Smith) 169, 171
Smit, Džon (John Smyth) 185
Smit, Džozef (Joseph Smith) 185
Smol, Albion (Albion Woodbury Small) 97
Sokrat (Σωκράτης) 194, 213
Sorokin, Pitirim (Pitirim Aleksandrovich Sorokin) 91, 96
Spenser, Herbert (Herbert Spencer) 19, 24, 27, 41, 45, 55, 89, 92–94, 98, 120, 133
Spinoza, Baruh (Baruch de Spinoza) 91
Stark, Rodni (Rodney Stark) 258
Stojanović, Trajan 283
Stojković, Branimir 281
Supek, Rudi 201
- Šajner, Lari (Larry Shiner) 179
Šefle, Albert (Albert Schäffle) 92
Šeler, Maks (Max Scheler) 32
Šic, Alfred (Alfreda Schutz) 105
Šiling, Kurt (Kurt Schilling) 226
Šmit, Alfred (Alfred Schmidt) 113
Šumpeter, Jozef (Joseph Alois Schumpeter) 160
Šušnjić, Đuro 178, 189, 196, 257
- Tales (Θαλῆς) 90
Tard, Gabriel (Gabriel Tarde) 94, 95
Tarnar, Džonatan (Jonathan H. Turner) 88, 200
Tejlor, Čarls (Charles Taylor) 276
Tejlor, Frederik Vinslou (Frederick Winslow Taylor) 216, 217, 228
Tenies, Ferdinand (Ferdinand Tönnies) 96, 120, 121
Tipet, Alan (Alan Tippett) 258

- Tofler, Alvin (Alvin Toffler) 235
 Tomas, Vilijam (William Isaac Thomas) 83
 Trelč, Ernst (Ernst Troeltsch) 187
 Trido, Pjer (Pierre Trudeau) 276
 Tripković, Milan 279
 Tukidid (Θουκυδίδης) 29, 91
 Turen, Alen (Alain Touraine) 33, 174
- V**
 Vat, Džejms (James Watt) 221
 Veber, Maks (Max Weber) 14, 20, 26, 27, 35, 39, 49, 70, 81, 88–90, 102, 103, 105, 114, 121, 125–127, 132, 136, 137, 145, 147, 148, 162, 163, 172, 186–188
 Veblen, Torsten (Thorstein Veblen) 21
 Vejting, Vilhelm (Wilhelm Whiting) 211
 Velmer, Albert (Albert Velmer) 113
 Veljak, Lino 282
 Vesli, Džon (John Wesley) 185
 Virilio, Pol (Paul Virilio) 115, 116
 Vilson, Edgar (Edgar B. Wilson) 52
 Vindelband, Vilhelm (Wilhelm Windelband) 49
 Vize, Leopold fon (Leopold von Wiese) 95–97
 Volas, Volter (Walter L. Wallace) 59
 Volerstin Imanuel (Immanuel Wallerstein) 35, 222
 Volter (Voltaire) 181
 Vornor, Luis (Louis Warner) 145
 Voters, Malkolm (Malcolm Waters) 150
 Vunt, Vilhelm (Wilhelm Wundt) 27, 95
- Z**
 Zimel, Georg (Georg Simmel) 21, 39, 95, 96, 102–104, 130, 147
 Znanjecki, Florijan (Florijan Znaniecki) 39, 83
- Ž**
 Žunić, Dragan 195

BELEŠKA O AUTORIMA

Milovan Vuković (1962, Obrenovac) diplomirao je 1986. godine na Vojnotehničkoj akademiji KoV JNA (Hemijsko-tehnološki odsek) u Zagrebu (Hrvatska). Doktorate u oblasti metalurškog inženjerstva (2000) i političkih nauka (2003) stekao je tokom studijskog boravka u SAD na Univerzitetu u Ajdahu. Takođe, stekao je akademske nazive magistra fizičko-hemijskih nauka (1995), metalurškog inženjerstva (2000) i nauka o zaštiti životne sredine (2002).

Tokom rada na Tehničkom fakultetu u Boru Univerziteta u Beogradu prošao je kroz sva zvanja saradnika (1990–1998) i nastavnika (2004–2019). U zvanje redovnog profesora za užu naučnu oblast *Inženjerski menadžment* izabran je 2014. godine, a dve godine kasnije isto zvanje stekao je i za oblast *Društvene nauke*. Trenutno je angažovan na izvođenju nastave iz *Ekološkog menadžmenta*, *Osnova sociologije*, *Metodologije NIR-a*, *Kulture komunikacije* i *Odnosa s javnošću*.

Vukovićeve naučne aktivnosti uključuje 25 objavljenih radova u časopisima međunarodnog značaja, stotinu radova u časopisima nacionalnog značaja, dve monografije nacionalnog značaja, te brojna saopštenja na naučno-stručnim skupovima nacionalnog i međunarodnog značaja.

Autor je ili koautor desetak univerzitetskih udžbenika (*Osnovi ekologije*, *Metodologija NIR-a*, *Kultura komunikacije*, *Osnovi sociologije*, *Upravljanje čvrstim otpadom*, *Odnosi s javnošću*, *Kultura poslovne komunikacije*). Pod njegovim mentorstvom odbranjeno je preko 50 diplomskih radova, desetak magistarskih teza, kao i pet doktorskih disertacija.

Mejl: mvukovic@tfbor.bg.ac.rs.

Dragan Todorović (1971, Niš), *sociolog manjinskih identiteta*, *sociolog religije* i *romolog*, doktor sociologije, vanredni profesor iz *Osnova sociologije* i *Sociologije manjinskih identiteta* na Filozofskom fakultetu Univerziteta u Nišu, urednik serije *Philosophy, Sociology, Psychology and History* časopisa *Facta Universitatis* Univerziteta u Nišu (2013), urednik za društvena pitanja i sociologiju u časopisu *Balkanske sinteze* Filozofskog fakulteta u Nišu (2013), predsednik Srpskog sociološkog društva (2013–2015), predsednik Jugoslovenskog udruženja za naučno istraživanje religije (2015), član Odbora za proučavanje života i običaja Roma SANU (2013), član Komisije za dodelu godišnje nagrade „Dr Zoran Đinđić” za najbolji diplomski rad, završni rad na master akademskim studijama ili magistarski rad iz filozofskih i socioloških nauka u Republici Srbiji (2015).

Samostalno i u koautorstvu napisao je i priredio sledeće knjige i zbornike: *Javor iznad glave: klasična vera u romsko-pravoslavna seoska groblja*, 1999; *Mladi, religija, veronauka – izgledi interkulturalizma*, 2001; *Romске душе*, 2001; *Sociologija i istorija*, 2003; *Evangelization, Conversion, Proselytism*, 2004; *Romas and Others – Others and Romas (Social Distance)*, 2004; *Romani Narratives*

about Pre-death, Death and After-death Customs, 2005; *Друштвена удаљеност од Рома (Етничко-религијски оквир)*, 2007; *Islam at the Balkans in the Past, Today and in the Future*, 2007; *Kvalitet međuetničkih odnosa i kultura mira na Balkanu* 2008; *Jemka has Risen (Tekkias, Tarikats and Sheiks of Niš Romas)*, 2009; *Orthodoxy from an Empirical Perspective*, 2011; *Religion, Religious and Folk Customs on the Border*, 2012; *Село у пограничју*, 2012; *A Priest on the Border*, 2013; *1.700 година Миланског едикта: социолошка перспектива*, 2013; *Вашиар у пограничју*, 2014; *Хришћанство у 21. веку*, 2014; *Интернет и друштво*, 2014; *Cult Places on the Border*, 2014; *Cemeteries and Burial Customs on the Border*, 2015; *Роми на трећи начин*, 2015; *Нишка ромолошка школа: Библиографија 1996–2015*, 2017; *500 година протестантске реформације*, 2017; *Пирот: живети у пограничју*, 2017; *Зајде Баџа – ромско култно место*, 2017; *Бити социолог (Споменица Драгољуба Б. Ђорђевића)*, 2019; *Traditional and Non-traditional Religiosity*, 2019.

Mejl: dragan.todorovic@filfak.ni.ac.rs.

**CIP - Каталогизација у публикацији - Народна библиотека Србије,
Београд**

316(075.8)

ВУКОВИЋ, Милован, 1962-

Osnovi sociologije / Milovan Vuković, Dragan Todorović. -
Niš : Filozofski fakultet, 2020 (Niš : Scero print). - 308 str. :
ilustr. ; 24 cm. - (Biblioteka Elementi / [Filozofski fakultet,
Niš])

Tiraž 500. - Beleška o autorima: str. 307-308. - Napomene i
bibliografske reference uz tekst. - Bibliografija: str. 287-298. -
Registar.

ISBN 978-86-7379-513-3

1. Тодоровић, Драган, 1971- [аутор]

а) Социологија

COBISS.SR-ID 283040268